

6760 /2835840

| 4.NP - 3.PATRO - bytová jednotka č.1464/178 | | |
|----------------------------------------------------|------------------------|-------------------------------|
| ozn. | název místnosti | plocha [m²] |
| 178.01 | PŘEDSÍŇ | 11,3 |
| 178.02 | KOUPELNA | 2,9 |
| 178.03 | WC | 1,1 |
| 178.04 | KUCHYŇSKÝ KOUT | 11,9 |
| 178.05 | POKOJ | 25,8 |
| 178.06 | POKOJ | 12,0 |
| CELKEM | | 65,0 |
| 178.07 | BALKÓN | 3,1 |
| 178.08 | BALKÓN | 6,4 |

Vybavení jednotky:

listovní schránka

1 ks

Součástí jednotky je veškerá její vnitřní instalace (potrubní rozvody vody, plynu, elektroinstalace apod. kromě stoupacích vedení včetně uzavíracích ventilů). K vlastnictví jednotky dále patří podlahová krytina, nenosné příčky, vnitřní dveře a okna nacházející se uvnitř jednotky, jakož i vnitřní strany vstupních dveří a vnějších oken apod.

K vlastnictví jednotky dále patří spoluvlastnický podíl na společných částech domu a na pozemcích o velikosti 6500 /2835840

| 5.NP - 4.PATRO - bytová jednotka č.1464/179 | | |
|----------------------------------------------------|------------------------|-------------------------------|
| ozn. | název místnosti | plocha [m²] |
| 179.01 | PŘEDSÍŇ | 11,3 |
| 179.02 | KOUPELNA | 2,9 |
| 179.03 | WC | 1,1 |
| 179.04 | KUCHYŇSKÝ KOUT | 11,9 |
| 179.05 | POKOJ | 25,8 |
| 179.06 | POKOJ | 12,0 |
| CELKEM | | 65,0 |
| 179.07 | BALKÓN | 3,1 |
| 179.08 | BALKÓN | 6,4 |

Vybavení jednotky:

listovní schránka

1 ks

Součástí jednotky je veškerá její vnitřní instalace (potrubní rozvody vody, plynu, elektroinstalace apod. kromě stoupacích vedení včetně uzavíracích ventilů). K vlastnictví jednotky dále patří podlahová krytina, nenosné příčky, vnitřní dveře a okna nacházející se uvnitř jednotky, jakož i vnitřní strany vstupních dveří a vnějších oken apod.

K vlastnictví jednotky dále patří spoluvlastnický podíl na společných částech domu a na pozemcích o velikosti 6500 /2835840

| 5.NP - 4.PATRO - bytová jednotka č.1464/180 | | |
|----------------------------------------------------|------------------------|-------------------------------|
| ozn. | název místnosti | plocha [m²] |
| 180.01 | PŘEDSÍŇ | 9,1 |
| 180.02 | KOUPELNA | 2,9 |

| | | |
|---------------|----------------|-------------|
| 180.03 | WC | 1,1 |
| 180.04 | KUCHYŇSKÝ KOUT | 7,5 |
| 180.05 | POKOJ | 20,5 |
| 180.06 | POKOJ | 12,4 |
| CELKEM | | 53,5 |
| 180.07 | BALKÓN | 3,1 |
| 180.08 | BALKÓN | 6,4 |

Vybavení jednotky:

listovní schránka 1 ks

Součástí jednotky je veškerá její vnitřní instalace (potrubní rozvody vody, plynu, elektroinstalace apod. kromě stoupacích vedení včetně uzavíracích ventilů). K vlastnictví jednotky dále patří podlahová krytina, nenosné příčky, vnitřní dveře a okna nacházející se uvnitř jednotky, jakož i vnitřní strany vstupních dveří a vnějších oken apod.

K vlastnictví jednotky dále patří spoluvlastnický podíl na společných částech domu a na pozemcích o velikosti 5350 /2835840

| 5.NP - 4.PATRO - bytová jednotka č.1464/181 | | |
|----------------------------------------------------|-----------------|--------------------------|
| ozn. | název místnosti | plocha [m ²] |
| 181.01 | PŘEDSÍŇ | 9,1 |
| 181.02 | KOUPELNA | 2,9 |
| 181.03 | WC | 1,1 |
| 181.04 | KUCHYŇSKÝ KOUT | 7,5 |
| 181.05 | POKOJ | 20,5 |
| 181.06 | POKOJ | 12,4 |
| CELKEM | | 53,5 |
| 181.07 | BALKÓN | 3,1 |
| 181.08 | BALKÓN | 6,4 |

Vybavení jednotky:

listovní schránka 1 ks

Součástí jednotky je veškerá její vnitřní instalace (potrubní rozvody vody, plynu, elektroinstalace apod. kromě stoupacích vedení včetně uzavíracích ventilů). K vlastnictví jednotky dále patří podlahová krytina, nenosné příčky, vnitřní dveře a okna nacházející se uvnitř jednotky, jakož i vnitřní strany vstupních dveří a vnějších oken apod.

K vlastnictví jednotky dále patří spoluvlastnický podíl na společných částech domu a na pozemcích o velikosti 5350 /2835840

| 5.NP - 4.PATRO - bytová jednotka č.1464/182 | | |
|----------------------------------------------------|-----------------|--------------------------|
| ozn. | název místnosti | plocha [m ²] |
| 182.01 | PŘEDSÍŇ | 15,1 |
| 182.02 | KOUPELNA | 2,9 |
| 182.03 | WC | 1,1 |
| 182.04 | KUCHYŇSKÝ KOUT | 11,9 |
| 182.05 | POKOJ | 25,8 |
| 182.06 | POKOJ | 12,4 |
| 182.07 | POKOJ | 12,4 |
| CELKEM | | 81,6 |

| | | |
|--------|--------|-----|
| 182.08 | BALKÓN | 3,1 |
| 182.09 | BALKÓN | 3,1 |
| 182.10 | BALKÓN | 6,4 |

Vybavení jednotky:

listovní schránka

1 ks

Součástí jednotky je veškerá její vnitřní instalace (potrubní rozvody vody, plynu, elektroinstalace apod. kromě stoupacích vedení včetně uzavíracích ventilů). K vlastnictví jednotky dále patří podlahová krytina, nenosné příčky, vnitřní dveře a okna nacházející se uvnitř jednotky, jakož i vnitřní strany vstupních dveří a vnějších oken apod.

K vlastnictví jednotky dále patří spoluvlastnický podíl na společných částech domu a na pozemcích o velikosti 8160 /2835840

| 5.NP - 4.PATRO - bytová jednotka č.1464/183 | | |
|----------------------------------------------------|-----------------|--------------------------|
| ozn. | název místnosti | plocha [m ²] |
| 183.01 | PŘEDSÍŇ | 15,1 |
| 183.02 | KOUPELNA | 2,9 |
| 183.03 | WC | 1,1 |
| 183.04 | KUCHYŇSKÝ KOUT | 11,9 |
| 183.05 | POKOJ | 25,8 |
| 183.06 | POKOJ | 12,4 |
| 183.07 | POKOJ | 12,4 |
| CELKEM | | 81,6 |
| 183.08 | BALKÓN | 3,1 |
| 183.09 | BALKÓN | 3,1 |
| 183.10 | BALKÓN | 6,4 |

Vybavení jednotky:

listovní schránka

1 ks

Součástí jednotky je veškerá její vnitřní instalace (potrubní rozvody vody, plynu, elektroinstalace apod. kromě stoupacích vedení včetně uzavíracích ventilů). K vlastnictví jednotky dále patří podlahová krytina, nenosné příčky, vnitřní dveře a okna nacházející se uvnitř jednotky, jakož i vnitřní strany vstupních dveří a vnějších oken apod.

K vlastnictví jednotky dále patří spoluvlastnický podíl na společných částech domu a na pozemcích o velikosti 8160 /2835840

| 5.NP - 4.PATRO - bytová jednotka č.1464/184 | | |
|----------------------------------------------------|-----------------|--------------------------|
| ozn. | název místnosti | plocha [m ²] |
| 184.01 | PŘEDSÍŇ | 11,4 |
| 184.02 | KOUPELNA | 2,9 |
| 184.03 | WC | 1,1 |
| 184.04 | KUCHYŇSKÝ KOUT | 7,9 |
| 184.05 | POKOJ | 20,5 |
| 184.06 | POKOJ | 10,6 |
| 184.07 | POKOJ | 13,2 |
| CELKEM | | 67,6 |
| 184.08 | BALKÓN | 3,0 |
| 184.09 | BALKÓN | 6,4 |

| | | |
|--------|--------|-----|
| 184.10 | BALKÓN | 3,1 |
|--------|--------|-----|

Vybavení jednotky:

listovní schránka

1 ks

Součástí jednotky je veškerá její vnitřní instalace (potrubní rozvody vody, plynu, elektroinstalace apod. kromě stoupacích vedení včetně uzavíracích ventilů). K vlastnictví jednotky dále patří podlahová krytina, nenosné příčky, vnitřní dveře a okna nacházející se uvnitř jednotky, jakož i vnitřní strany vstupních dveří a vnějších oken apod.

K vlastnictví jednotky dále patří spoluvlastnický podíl na společných částech domu a na pozemcích o velikosti 6760 /2835840

| 5.NP - 4.PATRO - bytová jednotka č.1464/185 | | |
|----------------------------------------------------|------------------------|-------------------------------|
| ozn. | název místnosti | plocha [m²] |
| 185.01 | PŘEDSÍŇ | 11,4 |
| 185.02 | KOUPELNA | 2,9 |
| 185.03 | WC | 1,1 |
| 185.04 | KUCHYŇSKÝ KOUT | 7,9 |
| 185.05 | POKOJ | 20,5 |
| 185.06 | POKOJ | 10,6 |
| 185.07 | POKOJ | 13,2 |
| CELKEM | | 67,6 |
| 185.08 | BALKÓN | 3,0 |
| 185.09 | BALKÓN | 6,4 |
| 185.10 | BALKÓN | 3,1 |

Vybavení jednotky:

listovní schránka

1 ks

Součástí jednotky je veškerá její vnitřní instalace (potrubní rozvody vody, plynu, elektroinstalace apod. kromě stoupacích vedení včetně uzavíracích ventilů). K vlastnictví jednotky dále patří podlahová krytina, nenosné příčky, vnitřní dveře a okna nacházející se uvnitř jednotky, jakož i vnitřní strany vstupních dveří a vnějších oken apod.

K vlastnictví jednotky dále patří spoluvlastnický podíl na společných částech domu a na pozemcích o velikosti 6760 /2835840

| 5.NP - 4.PATRO - bytová jednotka č.1464/186 | | |
|----------------------------------------------------|------------------------|-------------------------------|
| ozn. | název místnosti | plocha [m²] |
| 186.01 | PŘEDSÍŇ | 11,3 |
| 186.02 | KOUPELNA | 2,9 |
| 186.03 | WC | 1,1 |
| 186.04 | KUCHYŇSKÝ KOUT | 11,9 |
| 186.05 | POKOJ | 25,8 |
| 186.06 | POKOJ | 12,0 |
| CELKEM | | 65,0 |
| 186.07 | BALKÓN | 3,1 |
| 186.08 | BALKÓN | 6,4 |

Vybavení jednotky:

listovní schránka

1 ks

Součástí jednotky je veškerá její vnitřní instalace (potrubní rozvody vody, plynu, elektroinstalace apod. kromě stoupacích vedení včetně uzavíracích ventilů). K vlastnictví jednotky dále patří podlahová krytina, nenosné příčky, vnitřní dveře a okna nacházející se uvnitř jednotky, jakož i vnitřní strany vstupních dveří a vnějších oken apod.

K vlastnictví jednotky dále patří spoluvlastnický podíl na společných částech domu a na pozemcích o velikosti 6500 /2835840

| 6.NP - 5.PATRO - bytová jednotka č.1464/187 | | |
|----------------------------------------------------|------------------------|-------------------------------|
| ozn. | název místnosti | plocha [m²] |
| 187.01 | PŘEDSÍŇ | 11,3 |
| 187.02 | KOUPELNA | 3,0 |
| 187.03 | WC | 1,0 |
| 187.04 | KUCHYŇSKÝ KOUT | 11,9 |
| 187.05 | POKOJ | 25,8 |
| 187.06 | POKOJ | 12,0 |
| CELKEM | | 65,0 |
| 187.07 | BALKÓN | 3,1 |
| 187.08 | BALKÓN | 6,4 |

Vybavení jednotky:

listovní schránka

I ks

Součástí jednotky je veškerá její vnitřní instalace (potrubní rozvody vody, plynu, elektroinstalace apod. kromě stoupacích vedení včetně uzavíracích ventilů). K vlastnictví jednotky dále patří podlahová krytina, nenosné příčky, vnitřní dveře a okna nacházející se uvnitř jednotky, jakož i vnitřní strany vstupních dveří a vnějších oken apod.

K vlastnictví jednotky dále patří spoluvlastnický podíl na společných částech domu a na pozemcích o velikosti 6500 /2835840

| 6.NP - 5.PATRO - bytová jednotka č.1464/188 | | |
|----------------------------------------------------|------------------------|-------------------------------|
| ozn. | název místnosti | plocha [m²] |
| 188.01 | PŘEDSÍŇ | 9,1 |
| 188.02 | KOUPELNA | 2,9 |
| 188.03 | WC | 1,1 |
| 188.04 | KUCHYŇSKÝ KOUT | 7,5 |
| 188.05 | POKOJ | 20,5 |
| 188.06 | POKOJ | 12,4 |
| CELKEM | | 53,5 |
| 188.07 | BALKÓN | 3,1 |
| 188.08 | BALKÓN | 6,4 |

Vybavení jednotky:

listovní schránka

I ks

Součástí jednotky je veškerá její vnitřní instalace (potrubní rozvody vody, plynu, elektroinstalace apod. kromě stoupacích vedení včetně uzavíracích ventilů). K vlastnictví jednotky dále patří podlahová krytina, nenosné příčky, vnitřní dveře a okna nacházející se uvnitř jednotky, jakož i vnitřní strany vstupních dveří a vnějších oken apod.

K vlastnictví jednotky dále patří spoluvlastnický podíl na společných částech domu a na pozemcích o velikosti 5350 /2835840

| 6.NP - 5.PATRO - bytová jednotka č. 1464/189 | | |
|-----------------------------------------------------|------------------------|-------------------------------|
| ozn. | název místnosti | plocha [m²] |
| 189.01 | PŘEDSÍŇ | 9,1 |
| 189.02 | KOUPELNA | 2,9 |
| 189.03 | WC | 1,1 |
| 189.04 | KUCHYŇSKÝ KOUT | 7,5 |
| 189.05 | POKOJ | 20,5 |
| 189.06 | POKOJ | 12,4 |
| CELKEM | | 53,5 |
| 189.07 | BALKÓN | 3,1 |
| 189.08 | BALKÓN | 6,4 |

Vybavení jednotky:

listovní schránka

1 ks

Součástí jednotky je veškerá její vnitřní instalace (potrubní rozvody vody, plynu, elektroinstalace apod. kromě stoupacích vedení včetně uzavíracích ventilů). K vlastnictví jednotky dále patří podlahová krytina, nenosné příčky, vnitřní dveře a okna nacházející se uvnitř jednotky, jakož i vnitřní strany vstupních dveří a vnějších oken apod.

K vlastnictví jednotky dále patří spoluvlastnický podíl na společných částech domu a na pozemcích o velikosti 5350 /2835840

| 6.NP - 5.PATRO - bytová jednotka č. 1464/190 | | |
|-----------------------------------------------------|------------------------|-------------------------------|
| ozn. | název místnosti | plocha [m²] |
| 190.01 | PŘEDSÍŇ | 10,0 |
| 190.02 | KOUPELNA | 4,2 |
| 190.03 | WC | 1,1 |
| 190.04 | KUCHYŇSKÝ KOUT | 11,9 |
| 190.05 | POKOJ | 25,8 |
| 190.06 | POKOJ | 12,4 |
| 190.07 | POKOJ | 16,1 |
| CELKEM | | 81,5 |
| 190.08 | BALKÓN | 3,1 |
| 190.09 | BALKÓN | 3,1 |
| 190.10 | BALKÓN | 6,4 |

Vybavení jednotky:

listovní schránka

1 ks

Součástí jednotky je veškerá její vnitřní instalace (potrubní rozvody vody, plynu, elektroinstalace apod. kromě stoupacích vedení včetně uzavíracích ventilů). K vlastnictví jednotky dále patří podlahová krytina, nenosné příčky, vnitřní dveře a okna nacházející se uvnitř jednotky, jakož i vnitřní strany vstupních dveří a vnějších oken apod.

K vlastnictví jednotky dále patří spoluvlastnický podíl na společných částech domu a na pozemcích o velikosti 8150 /2835840

| 6.NP - 5.PATRO - bytová jednotka č. 1464/191 | | |
|-----------------------------------------------------|------------------------|-------------------------------|
| ozn. | název místnosti | plocha [m²] |
| 191.01 | PŘEDSÍŇ | 13,6 |

| | | |
|---------------|----------------|-------------|
| 191.02 | KOUPELNA | 3,9 |
| 191.03 | WC | 1,4 |
| 191.04 | KUCHYŇSKÝ KOUT | 11,9 |
| 191.05 | POKOJ | 25,8 |
| 191.06 | POKOJ | 12,4 |
| 191.07 | POKOJ | 12,4 |
| CELKEM | | 81,4 |
| 191.08 | BALKÓN | 3,1 |
| 191.09 | BALKÓN | 3,1 |
| 191.10 | BALKÓN | 6,4 |

Vybavení jednotky:

listovní schránka

I ks

Součástí jednotky je veškerá její vnitřní instalace (potrubní rozvody vody, plynu, elektroinstalace apod. kromě stoupacích vedení včetně uzavíracích ventilů). K vlastnictví jednotky dále patří podlahová krytina, nenosné příčky, vnitřní dveře a okna nacházející se uvnitř jednotky, jakož i vnitřní strany vstupních dveří a vnějších oken apod.

K vlastnictví jednotky dále patří spoluvlastnický podíl na společných částech domu a na pozemcích o velikosti 8140 /2835840

| 6.NP - 5.PATRO - bytová jednotka č.1464/192 | | |
|----------------------------------------------------|-----------------|--------------------------|
| ozn. | název místnosti | plocha [m ²] |
| 192.01 | PŘEDSÍŇ | 11,4 |
| 192.02 | KOUPELNA | 2,9 |
| 192.03 | WC | 1,1 |
| 192.04 | KUCHYŇSKÝ KOUT | 7,9 |
| 192.05 | POKOJ | 20,5 |
| 192.06 | POKOJ | 10,6 |
| 192.07 | POKOJ | 13,2 |
| CELKEM | | 67,6 |
| 192.08 | BALKÓN | 3,0 |
| 192.09 | BALKÓN | 6,4 |
| 192.10 | BALKÓN | 3,1 |

Vybavení jednotky:

listovní schránka

I ks

Součástí jednotky je veškerá její vnitřní instalace (potrubní rozvody vody, plynu, elektroinstalace apod. kromě stoupacích vedení včetně uzavíracích ventilů). K vlastnictví jednotky dále patří podlahová krytina, nenosné příčky, vnitřní dveře a okna nacházející se uvnitř jednotky, jakož i vnitřní strany vstupních dveří a vnějších oken apod.

K vlastnictví jednotky dále patří spoluvlastnický podíl na společných částech domu a na pozemcích o velikosti 6760 /2835840

| 6.NP - 5.PATRO - bytová jednotka č.1464/193 | | |
|----------------------------------------------------|-----------------|--------------------------|
| ozn. | název místnosti | plocha [m ²] |
| 193.01 | PŘEDSÍŇ | 11,4 |
| 193.02 | KOUPELNA | 2,9 |
| 193.03 | WC | 1,1 |

| | | |
|---------------|----------------|-------------|
| 193.04 | KUCHYŇSKÝ KOUT | 7,9 |
| 193.05 | POKOJ | 20,5 |
| 193.06 | POKOJ | 10,6 |
| 193.07 | POKOJ | 13,2 |
| CELKEM | | 67,6 |
| 193.08 | BALKÓN | 3,0 |
| 193.09 | BALKÓN | 6,4 |
| 193.10 | BALKÓN | 3,1 |

Vybavení jednotky:

listovní schránka

I ks

Součástí jednotky je veškerá její vnitřní instalace (potrubní rozvody vody, plynu, elektroinstalace apod. kromě stoupacích vedení včetně uzavíracích ventilů). K vlastnictví jednotky dále patří podlahová krytina, nenosné příčky, vnitřní dveře a okna nacházející se uvnitř jednotky, jakož i vnitřní strany vstupních dveří a vnějších oken apod.

K vlastnictví jednotky dále patří spoluvlastnický podíl na společných částech domu a na pozemcích o velikosti 6760 /2835840

| 6.NP - 5.PATRO - bytová jednotka č.1464/194 | | |
|----------------------------------------------------|-----------------|--------------------------|
| ozn. | název místnosti | plocha [m ²] |
| 194.01 | PŘEDSÍŇ | 11,3 |
| 194.02 | KOUPELNA | 2,9 |
| 194.03 | WC | 1,1 |
| 194.04 | KUCHYŇSKÝ KOUT | 11,9 |
| 194.05 | POKOJ | 25,8 |
| 194.06 | POKOJ | 12,0 |
| CELKEM | | 65,0 |
| 194.07 | BALKÓN | 3,1 |
| 194.08 | BALKÓN | 6,4 |

Vybavení jednotky:

listovní schránka

I ks

Součástí jednotky je veškerá její vnitřní instalace (potrubní rozvody vody, plynu, elektroinstalace apod. kromě stoupacích vedení včetně uzavíracích ventilů). K vlastnictví jednotky dále patří podlahová krytina, nenosné příčky, vnitřní dveře a okna nacházející se uvnitř jednotky, jakož i vnitřní strany vstupních dveří a vnějších oken apod.

K vlastnictví jednotky dále patří spoluvlastnický podíl na společných částech domu a na pozemcích o velikosti 6500 /2835840

| 7.NP - 6.PATRO - bytová jednotka č.1464/195 | | |
|----------------------------------------------------|-----------------|--------------------------|
| ozn. | název místnosti | plocha [m ²] |
| 195.01 | PŘEDSÍŇ | 11,3 |
| 195.02 | KOUPELNA | 2,9 |
| 195.03 | WC | 1,1 |
| 195.04 | KUCHYŇSKÝ KOUT | 11,9 |
| 195.05 | POKOJ | 25,8 |
| 195.06 | POKOJ | 12,0 |
| CELKEM | | 65,0 |

| | | |
|--------|--------|-----|
| 195.07 | BALKÓN | 3,1 |
| 195.08 | BALKÓN | 6,4 |

Vybavení jednotky:

listovní schránka

1 ks

Součástí jednotky je veškerá její vnitřní instalace (potrubní rozvody vody, plynu, elektroinstalace apod. kromě stoupacích vedení včetně uzavíracích ventilů). K vlastnictví jednotky dále patří podlahová krytina, nenosné příčky, vnitřní dveře a okna nacházející se uvnitř jednotky, jakož i vnitřní strany vstupních dveří a vnějších oken apod.

K vlastnictví jednotky dále patří spoluvlastnický podíl na společných částech domu a na pozemcích o velikosti 6500 /2835840

| 7.NP - 6.PATRO - bytová jednotka č.1464/196 | | |
|----------------------------------------------------|-----------------|--------------------------|
| ozn. | název místnosti | plocha [m ²] |
| 196.01 | PŘEDSÍŇ | 9,1 |
| 196.02 | KOUPELNA | 2,9 |
| 196.03 | WC | 1,1 |
| 196.04 | KUCHYŇSKÝ KOUT | 7,5 |
| 196.05 | POKOJ | 20,5 |
| 196.06 | POKOJ | 12,4 |
| CELKEM | | 53,5 |
| 196.07 | BALKÓN | 3,1 |
| 196.08 | BALKÓN | 6,4 |

Vybavení jednotky:

listovní schránka

1 ks

Součástí jednotky je veškerá její vnitřní instalace (potrubní rozvody vody, plynu, elektroinstalace apod. kromě stoupacích vedení včetně uzavíracích ventilů). K vlastnictví jednotky dále patří podlahová krytina, nenosné příčky, vnitřní dveře a okna nacházející se uvnitř jednotky, jakož i vnitřní strany vstupních dveří a vnějších oken apod.

K vlastnictví jednotky dále patří spoluvlastnický podíl na společných částech domu a na pozemcích o velikosti 5350 /2835840

| 7.NP - 6.PATRO - bytová jednotka č.1464/197 | | |
|----------------------------------------------------|-----------------|--------------------------|
| ozn. | název místnosti | plocha [m ²] |
| 197.01 | PŘEDSÍŇ | 9,1 |
| 197.02 | KOUPELNA | 2,9 |
| 197.03 | WC | 1,1 |
| 197.04 | KUCHYŇSKÝ KOUT | 7,5 |
| 197.05 | POKOJ | 20,5 |
| 197.06 | POKOJ | 12,4 |
| CELKEM | | 53,5 |
| 197.07 | BALKÓN | 3,1 |
| 197.08 | BALKÓN | 6,4 |

Vybavení jednotky:

listovní schránka

1 ks

Součástí jednotky je veškerá její vnitřní instalace (potrubní rozvody vody, plynu, elektroinstalace apod. kromě stoupacích vedení včetně uzavíracích ventilů). K vlastnictví jednotky dále patří podlahová krytina, nenosné příčky, vnitřní dveře a okna nacházející se uvnitř jednotky, jakož i vnitřní strany vstupních dveří a vnějších oken apod.

K vlastnictví jednotky dále patří spoluvlastnický podíl na společných částech domu a na pozemcích o velikosti 5350 /2835840

| 7.NP - 6.PATRO - bytová jednotka č.1464/198 | | |
|----------------------------------------------------|------------------------|-------------------------------|
| ozn. | název místnosti | plocha [m²] |
| 198.01 | PŘEDSÍŇ | 15,1 |
| 198.02 | KOUPELNA | 2,9 |
| 198.03 | WC | 1,1 |
| 198.04 | KUCHYŇSKÝ KOUT | 11,9 |
| 198.05 | POKOJ | 25,8 |
| 198.06 | POKOJ | 12,4 |
| 198.07 | POKOJ | 12,4 |
| CELKEM | | 81,6 |
| 198.08 | BALKÓN | 3,1 |
| 198.09 | BALKÓN | 3,1 |
| 198.10 | BALKÓN | 6,4 |

Vybavení jednotky:

listovní schránka

1 ks

Součástí jednotky je veškerá její vnitřní instalace (potrubní rozvody vody, plynu, elektroinstalace apod. kromě stoupacích vedení včetně uzavíracích ventilů). K vlastnictví jednotky dále patří podlahová krytina, nenosné příčky, vnitřní dveře a okna nacházející se uvnitř jednotky, jakož i vnitřní strany vstupních dveří a vnějších oken apod.

K vlastnictví jednotky dále patří spoluvlastnický podíl na společných částech domu a na pozemcích o velikosti 8160 /2835840

| 7.NP - 6.PATRO - bytová jednotka č.1464/199 | | |
|----------------------------------------------------|------------------------|-------------------------------|
| ozn. | název místnosti | plocha [m²] |
| 199.01 | PŘEDSÍŇ | 15,1 |
| 199.02 | KOUPELNA | 2,9 |
| 199.03 | WC | 1,1 |
| 199.04 | KUCHYŇSKÝ KOUT | 11,9 |
| 199.05 | POKOJ | 25,8 |
| 199.06 | POKOJ | 12,4 |
| 199.07 | POKOJ | 12,4 |
| CELKEM | | 81,6 |
| 199.08 | BALKÓN | 3,1 |
| 199.09 | BALKÓN | 3,1 |
| 199.10 | BALKÓN | 6,4 |

Vybavení jednotky:

listovní schránka

1 ks

Součástí jednotky je veškerá její vnitřní instalace (potrubní rozvody vody, plynu, elektroinstalace apod. kromě stoupacích vedení včetně uzavíracích ventilů). K vlastnictví jednotky dále patří podlahová krytina, nenosné příčky, vnitřní dveře a okna nacházející se uvnitř jednotky, jakož i vnitřní strany vstupních dveří a vnějších oken

apod.

K vlastnictví jednotky dále patří spoluvlastnický podíl na společných částech domu a na pozemcích o velikosti 8160 /2835840

| 7.NP - 6.PATRO - bytová jednotka č.1464/200 | | |
|----------------------------------------------------|------------------------|-------------------------------|
| ozn. | název místnosti | plocha [m²] |
| 200.01 | PŘEDSÍŇ | 11,4 |
| 200.02 | KOUPELNA | 2,9 |
| 200.03 | WC | 1,1 |
| 200.04 | KUCHYŇSKÝ KOUT | 7,9 |
| 200.05 | POKOJ | 20,5 |
| 200.06 | POKOJ | 10,6 |
| 200.07 | POKOJ | 13,2 |
| CELKEM | | 67,6 |
| 200.08 | BALKÓN | 3,0 |
| 200.09 | BALKÓN | 6,4 |
| 200.10 | BALKÓN | 3,1 |

Vybavení jednotky:

listovní schránka

1 ks

Součástí jednotky je veškerá její vnitřní instalace (potrubní rozvody vody, plynu, elektroinstalace apod. kromě stoupacích vedení včetně uzavíracích ventilů). K vlastnictví jednotky dále patří podlahová krytina, nenosné příčky, vnitřní dveře a okna nacházející se uvnitř jednotky, jakož i vnitřní strany vstupních dveří a vnějších oken apod.

K vlastnictví jednotky dále patří spoluvlastnický podíl na společných částech domu a na pozemcích o velikosti 6760 /2835840

| 7.NP - 6.PATRO - bytová jednotka č.1464/201 | | |
|----------------------------------------------------|------------------------|-------------------------------|
| ozn. | název místnosti | plocha [m²] |
| 201.01 | PŘEDSÍŇ | 11,4 |
| 201.02 | KOUPELNA | 2,9 |
| 201.03 | WC | 1,1 |
| 201.04 | KUCHYŇSKÝ KOUT | 7,9 |
| 201.05 | POKOJ | 20,5 |
| 201.06 | POKOJ | 10,6 |
| 201.07 | POKOJ | 13,2 |
| CELKEM | | 67,6 |
| 201.08 | BALKÓN | 3,0 |
| 201.09 | BALKÓN | 6,4 |
| 201.10 | BALKÓN | 3,1 |

Vybavení jednotky:

listovní schránka

1 ks

Součástí jednotky je veškerá její vnitřní instalace (potrubní rozvody vody, plynu, elektroinstalace apod. kromě stoupacích vedení včetně uzavíracích ventilů). K vlastnictví jednotky dále patří podlahová krytina, nenosné příčky, vnitřní dveře a okna nacházející se uvnitř jednotky, jakož i vnitřní strany vstupních dveří a vnějších oken apod.

K vlastnictví jednotky dále patří spoluvlastnický podíl na společných částech domu a na pozemcích o velikosti 6760 /2835840

| 7.NP - 6.PATRO - bytová jednotka č.1464/202 | | |
|----------------------------------------------------|------------------------|-------------------------------|
| ozn. | název místnosti | plocha [m²] |
| 202.01 | PŘEDSÍŇ | 11,3 |
| 202.02 | KOUPELNA | 2,9 |
| 202.03 | WC | 1,1 |
| 202.04 | KUCHYŇSKÝ KOUT | 11,9 |
| 202.05 | POKOJ | 25,8 |
| 202.06 | POKOJ | 12,0 |
| CELKEM | | 65,0 |
| 202.07 | BALKÓN | 3,1 |
| 202.08 | BALKÓN | 6,4 |

Vybavení jednotky:

listovní schránka

1 ks

Součástí jednotky je veškerá její vnitřní instalace (potrubní rozvody vody, plynu, elektroinstalace apod. kromě stoupacích vedení včetně uzavíracích ventilů). K vlastnictví jednotky dále patří podlahová krytina, nenosné příčky, vnitřní dveře a okna nacházející se uvnitř jednotky, jakož i vnitřní strany vstupních dveří a vnějších oken apod.

K vlastnictví jednotky dále patří spoluvlastnický podíl na společných částech domu a na pozemcích o velikosti 6500 /2835840

| 8.NP - 7.PATRO - bytová jednotka č.1464/203 | | |
|----------------------------------------------------|------------------------|-------------------------------|
| ozn. | název místnosti | plocha [m²] |
| 203.01 | PŘEDSÍŇ | 11,3 |
| 203.02 | KOUPELNA | 2,9 |
| 203.03 | WC | 1,1 |
| 203.04 | KUCHYŇSKÝ KOUT | 11,9 |
| 203.05 | POKOJ | 25,8 |
| 203.06 | POKOJ | 12,0 |
| CELKEM | | 65,0 |
| 203.07 | BALKÓN | 3,1 |
| 203.08 | BALKÓN | 6,4 |

Vybavení jednotky:

listovní schránka

1 ks

Součástí jednotky je veškerá její vnitřní instalace (potrubní rozvody vody, plynu, elektroinstalace apod. kromě stoupacích vedení včetně uzavíracích ventilů). K vlastnictví jednotky dále patří podlahová krytina, nenosné příčky, vnitřní dveře a okna nacházející se uvnitř jednotky, jakož i vnitřní strany vstupních dveří a vnějších oken apod.

K vlastnictví jednotky dále patří spoluvlastnický podíl na společných částech domu a na pozemcích o velikosti 6500 /2835840

| 8.NP - 7.PATRO - bytová jednotka č.1464/204 | | |
|----------------------------------------------------|------------------------|-------------------------------|
| ozn. | název místnosti | plocha [m²] |
| 204.01 | PŘEDSÍŇ | 9,1 |
| 204.02 | KOUPELNA | 2,9 |
| 204.03 | WC | 1,1 |

| | | |
|---------------|----------------|-------------|
| 204.04 | KUCHYŇSKÝ KOUT | 7,5 |
| 204.05 | POKOJ | 20,5 |
| 204.06 | POKOJ | 12,4 |
| CELKEM | | 53,5 |
| 204.07 | BALKÓN | 3,1 |
| 204.08 | BALKÓN | 6,4 |

Vybavení jednotky:

listovní schránka

1 ks

Součástí jednotky je veškerá její vnitřní instalace (potrubní rozvody vody, plynu, elektroinstalace apod. kromě stoupacích vedení včetně uzavíracích ventilů). K vlastnictví jednotky dále patří podlahová krytina, nenosné příčky, vnitřní dveře a okna nacházející se uvnitř jednotky, jakož i vnitřní strany vstupních dveří a vnějších oken apod.

K vlastnictví jednotky dále patří spoluvlastnický podíl na společných částech domu a na pozemcích o velikosti 5350 /2835840

| 8.NP - 7.PATRO - bytová jednotka č.1464/205 | | |
|----------------------------------------------------|-----------------|--------------------------|
| ozn. | název místnosti | plocha [m ²] |
| 205.01 | PŘEDSÍŇ | 8,2 |
| 205.02 | KOUPELNA | 3,6 |
| 205.03 | WC | 1,3 |
| 205.04 | KUCHYŇSKÝ KOUT | 7,5 |
| 205.05 | POKOJ | 20,5 |
| 205.06 | POKOJ | 12,4 |
| CELKEM | | 53,5 |
| 205.07 | BALKÓN | 3,1 |
| 205.08 | BALKÓN | 6,4 |

Vybavení jednotky:

listovní schránka

1 ks

Součástí jednotky je veškerá její vnitřní instalace (potrubní rozvody vody, plynu, elektroinstalace apod. kromě stoupacích vedení včetně uzavíracích ventilů). K vlastnictví jednotky dále patří podlahová krytina, nenosné příčky, vnitřní dveře a okna nacházející se uvnitř jednotky, jakož i vnitřní strany vstupních dveří a vnějších oken apod.

K vlastnictví jednotky dále patří spoluvlastnický podíl na společných částech domu a na pozemcích o velikosti 5350 /2835840

| 8.NP - 7.PATRO - bytová jednotka č.1464/206 | | |
|----------------------------------------------------|-----------------|--------------------------|
| ozn. | název místnosti | plocha [m ²] |
| 206.01 | PŘEDSÍŇ | 15,1 |
| 206.02 | KOUPELNA | 2,9 |
| 206.03 | WC | 1,1 |
| 206.04 | KUCHYŇSKÝ KOUT | 11,9 |
| 206.05 | POKOJ | 25,8 |
| 206.06 | POKOJ | 12,4 |
| 206.07 | POKOJ | 12,4 |
| CELKEM | | 81,6 |
| 206.08 | BALKÓN | 3,1 |

| | | |
|--------|--------|-----|
| 206.09 | BALKÓN | 3,1 |
| 206.10 | BALKÓN | 6,4 |

Vybavení jednotky:

listovní schránka

1 ks

Součástí jednotky je veškerá její vnitřní instalace (potrubní rozvody vody, plynu, elektroinstalace apod. kromě stoupacích vedení včetně uzavíracích ventilů). K vlastnictví jednotky dále patří podlahová krytina, nenosné příčky, vnitřní dveře a okna nacházející se uvnitř jednotky, jakož i vnitřní strany vstupních dveří a vnějších oken apod.

K vlastnictví jednotky dále patří spoluvlastnický podíl na společných částech domu a na pozemcích o velikosti 8160 /2835840

| 8.NP - 7.PATRO - bytová jednotka č.1464/207 | | |
|----------------------------------------------------|------------------------|-------------------------------|
| ozn. | název místnosti | plocha [m²] |
| 207.01 | PŘEDSÍŇ | 15,1 |
| 207.02 | KOUPELNA | 2,9 |
| 207.03 | WC | 1,1 |
| 207.04 | KUCHYŇSKÝ KOUT | 11,9 |
| 207.05 | POKOJ | 25,8 |
| 207.06 | POKOJ | 12,4 |
| 207.07 | POKOJ | 12,4 |
| CELKEM | | 81,6 |
| 207.08 | BALKÓN | 3,1 |
| 207.09 | BALKÓN | 3,1 |
| 207.10 | BALKÓN | 6,4 |

Vybavení jednotky:

listovní schránka

1 ks

Součástí jednotky je veškerá její vnitřní instalace (potrubní rozvody vody, plynu, elektroinstalace apod. kromě stoupacích vedení včetně uzavíracích ventilů). K vlastnictví jednotky dále patří podlahová krytina, nenosné příčky, vnitřní dveře a okna nacházející se uvnitř jednotky, jakož i vnitřní strany vstupních dveří a vnějších oken apod.

K vlastnictví jednotky dále patří spoluvlastnický podíl na společných částech domu a na pozemcích o velikosti 8160 /2835840

| 8.NP - 7.PATRO - bytová jednotka č.1464/208 | | |
|----------------------------------------------------|------------------------|-------------------------------|
| ozn. | název místnosti | plocha [m²] |
| 208.01 | PŘEDSÍŇ | 11,4 |
| 208.02 | KOUPELNA | 2,9 |
| 208.03 | WC | 1,1 |
| 208.04 | KUCHYŇSKÝ KOUT | 7,9 |
| 208.05 | POKOJ | 20,5 |
| 208.06 | POKOJ | 10,6 |
| 208.07 | POKOJ | 13,2 |
| CELKEM | | 67,6 |
| 208.08 | BALKÓN | 3,0 |
| 208.09 | BALKÓN | 6,4 |
| 208.10 | BALKÓN | 3,1 |

Vybavení jednotky:
listovní schránka

1 ks

Součástí jednotky je veškerá její vnitřní instalace (potrubní rozvody vody, plynu, elektroinstalace apod. kromě stoupacích vedení včetně uzavíracích ventilů). K vlastnictví jednotky dále patří podlahová krytina, nenosné příčky, vnitřní dveře a okna nacházející se uvnitř jednotky, jakož i vnitřní strany vstupních dveří a vnějších oken apod.

K vlastnictví jednotky dále patří spoluvlastnický podíl na společných částech domu a na pozemcích o velikosti
6760 /2835840

| 8.NP - 7.PATRO - bytová jednotka č.1464/209 | | |
|----------------------------------------------------|------------------------|-------------------------------|
| ozn. | název místnosti | plocha [m²] |
| 209.01 | PŘEDSÍŇ | 11,4 |
| 209.02 | KOUPELNA | 2,9 |
| 209.03 | WC | 1,1 |
| 209.04 | KUCHYŇSKÝ KOUT | 7,9 |
| 209.05 | POKOJ | 20,5 |
| 209.06 | POKOJ | 10,6 |
| 209.07 | POKOJ | 13,2 |
| CELKEM | | 67,6 |
| 209.08 | BALKÓN | 3,0 |
| 209.09 | BALKÓN | 6,4 |
| 209.10 | BALKÓN | 3,1 |

Vybavení jednotky:
listovní schránka

1 ks

Součástí jednotky je veškerá její vnitřní instalace (potrubní rozvody vody, plynu, elektroinstalace apod. kromě stoupacích vedení včetně uzavíracích ventilů). K vlastnictví jednotky dále patří podlahová krytina, nenosné příčky, vnitřní dveře a okna nacházející se uvnitř jednotky, jakož i vnitřní strany vstupních dveří a vnějších oken apod.

K vlastnictví jednotky dále patří spoluvlastnický podíl na společných částech domu a na pozemcích o velikosti
6760 /2835840

| 8.NP - 7.PATRO - bytová jednotka č.1464/210 | | |
|----------------------------------------------------|------------------------|-------------------------------|
| ozn. | název místnosti | plocha [m²] |
| 210.01 | PŘEDSÍŇ | 11,3 |
| 210.02 | KOUPELNA | 2,9 |
| 210.03 | WC | 1,1 |
| 210.04 | KUCHYŇSKÝ KOUT | 11,9 |
| 210.05 | POKOJ | 25,8 |
| 210.06 | POKOJ | 12,0 |
| CELKEM | | 65,0 |
| 210.07 | BALKÓN | 3,1 |
| 210.08 | BALKÓN | 6,4 |

Vybavení jednotky:
listovní schránka

1 ks

Součástí jednotky je veškerá její vnitřní instalace (potrubní rozvody vody, plynu, elektroinstalace apod. kromě stoupacích vedení včetně uzavíracích ventilů). K vlastnictví jednotky dále patří podlahová krytina, nenosné příčky, vnitřní dveře a okna nacházející se uvnitř jednotky, jakož i vnitřní strany vstupních dveří a vnějších oken apod.

K vlastnictví jednotky dále patří spoluvlastnický podíl na společných částech domu a na pozemcích o velikosti 6500 /2835840

| 9.NP - 8.PATRO - bytová jednotka č.1464/211 | | |
|----------------------------------------------------|------------------------|-------------------------------|
| ozn. | název místnosti | plocha [m²] |
| 211.01 | PŘEDSÍŇ | 11,3 |
| 211.02 | KOUPELNA | 2,9 |
| 211.03 | WC | 1,1 |
| 211.04 | KUCHYŇSKÝ KOUT | 11,9 |
| 211.05 | POKOJ | 25,8 |
| 211.06 | POKOJ | 12,0 |
| CELKEM | | 65,0 |
| 211.07 | BALKÓN | 3,1 |
| 211.08 | BALKÓN | 6,4 |

Vybavení jednotky:

listovní schránka

I ks

Součástí jednotky je veškerá její vnitřní instalace (potrubní rozvody vody, plynu, elektroinstalace apod. kromě stoupacích vedení včetně uzavíracích ventilů). K vlastnictví jednotky dále patří podlahová krytina, nenosné příčky, vnitřní dveře a okna nacházející se uvnitř jednotky, jakož i vnitřní strany vstupních dveří a vnějších oken apod.

K vlastnictví jednotky dále patří spoluvlastnický podíl na společných částech domu a na pozemcích o velikosti 6500 /2835840

| 9.NP - 8.PATRO - bytová jednotka č.1464/212 | | |
|----------------------------------------------------|------------------------|-------------------------------|
| ozn. | název místnosti | plocha [m²] |
| 212.01 | PŘEDSÍŇ | 9,1 |
| 212.02 | KOUPELNA | 2,9 |
| 212.03 | WC | 1,1 |
| 212.04 | KUCHYŇSKÝ KOUT | 7,5 |
| 212.05 | POKOJ | 20,5 |
| 212.06 | POKOJ | 12,4 |
| CELKEM | | 53,5 |
| 212.07 | BALKÓN | 3,1 |
| 212.08 | BALKÓN | 6,4 |

Vybavení jednotky:

listovní schránka

I ks

Součástí jednotky je veškerá její vnitřní instalace (potrubní rozvody vody, plynu, elektroinstalace apod. kromě stoupacích vedení včetně uzavíracích ventilů). K vlastnictví jednotky dále patří podlahová krytina, nenosné příčky, vnitřní dveře a okna nacházející se uvnitř jednotky, jakož i vnitřní strany vstupních dveří a vnějších oken apod.

K vlastnictví jednotky dále patří spoluvlastnický podíl na společných částech domu a na pozemcích o velikosti 5350 /2835840

| 9.NP - 8.PATRO - bytová jednotka č.1464/213 | | |
|----------------------------------------------------|------------------------|-------------------------------|
| ozn. | název místnosti | plocha [m²] |
| 213.01 | PŘEDSÍŇ | 9,1 |
| 213.02 | KOUPELNA | 2,9 |
| 213.03 | WC | 1,1 |
| 213.04 | KUCHYŇSKÝ KOUT | 7,5 |
| 213.05 | POKOJ | 20,5 |
| 213.06 | POKOJ | 12,4 |
| CELKEM | | 53,5 |
| 213.07 | BALKÓN | 3,1 |
| 213.08 | BALKÓN | 6,4 |

Vybavení jednotky:

listovní schránka

1 ks

Součástí jednotky je veškerá její vnitřní instalace (potrubní rozvody vody, plynu, elektroinstalace apod. kromě stoupacích vedení včetně uzavíracích ventilů). K vlastnictví jednotky dále patří podlahová krytina, nenosné příčky, vnitřní dveře a okna nacházející se uvnitř jednotky, jakož i vnitřní strany vstupních dveří a vnějších oken apod.

K vlastnictví jednotky dále patří spoluvlastnický podíl na společných částech domu a na pozemcích o velikosti 5350 /2835840

| 9.NP - 8.PATRO - bytová jednotka č.1464/214 | | |
|----------------------------------------------------|------------------------|-------------------------------|
| ozn. | název místnosti | plocha [m²] |
| 214.01 | PŘEDSÍŇ | 15,1 |
| 214.02 | KOUPELNA | 2,9 |
| 214.03 | WC | 1,1 |
| 214.04 | KUCHYŇSKÝ KOUT | 11,9 |
| 214.05 | POKOJ | 25,8 |
| 214.06 | POKOJ | 12,4 |
| 214.07 | POKOJ | 12,4 |
| CELKEM | | 81,6 |
| 214.08 | BALKÓN | 3,1 |
| 214.09 | BALKÓN | 3,1 |
| 214.10 | BALKÓN | 6,4 |

Vybavení jednotky:

listovní schránka

1 ks

Součástí jednotky je veškerá její vnitřní instalace (potrubní rozvody vody, plynu, elektroinstalace apod. kromě stoupacích vedení včetně uzavíracích ventilů). K vlastnictví jednotky dále patří podlahová krytina, nenosné příčky, vnitřní dveře a okna nacházející se uvnitř jednotky, jakož i vnitřní strany vstupních dveří a vnějších oken apod.

K vlastnictví jednotky dále patří spoluvlastnický podíl na společných částech domu a na pozemcích o velikosti 8160 /2835840

| 9.NP - 8.PATRO - bytová jednotka č.1464/215 | | |
|----------------------------------------------------|------------------------|-------------------------------|
| ozn. | název místnosti | plocha [m²] |
| 215.01 | PŘEDSÍŇ | 15,1 |
| 215.02 | KOUPELNA | 2,9 |

| | | |
|---------------|----------------|-------------|
| 215.03 | WC | 1,1 |
| 215.04 | KUCHYŇSKÝ KOUT | 11,9 |
| 215.05 | POKOJ | 25,8 |
| 215.06 | POKOJ | 12,4 |
| 215.07 | POKOJ | 12,4 |
| CELKEM | | 81,6 |
| 215.08 | BALKÓN | 3,1 |
| 215.09 | BALKÓN | 3,1 |
| 215.10 | BALKÓN | 6,4 |

Vybavení jednotky:

listovní schránka

1 ks

Součástí jednotky je veškerá její vnitřní instalace (potrubní rozvody vody, plynu, elektroinstalace apod. kromě stoupacích vedení včetně uzavíracích ventilů). K vlastnictví jednotky dále patří podlahová krytina, nenosné příčky, vnitřní dveře a okna nacházející se uvnitř jednotky, jakož i vnitřní strany vstupních dveří a vnějších oken apod.

K vlastnictví jednotky dále patří spoluvlastnický podíl na společných částech domu a na pozemcích o velikosti 8160 /2835840

| 9.NP - 8.PATRO - bytová jednotka č.1464/216 | | |
|----------------------------------------------------|------------------------|-------------------------------|
| ozn. | název místnosti | plocha [m²] |
| 216.01 | PŘEDSÍŇ | 11,4 |
| 216.02 | KOUPELNA | 2,9 |
| 216.03 | WC | 1,1 |
| 216.04 | KUCHYŇSKÝ KOUT | 7,9 |
| 216.05 | POKOJ | 20,5 |
| 216.06 | POKOJ | 10,6 |
| 216.07 | POKOJ | 13,2 |
| CELKEM | | 67,6 |
| 216.08 | BALKÓN | 3,0 |
| 216.09 | BALKÓN | 6,4 |
| 216.10 | BALKÓN | 3,1 |

Vybavení jednotky:

listovní schránka

1 ks

Součástí jednotky je veškerá její vnitřní instalace (potrubní rozvody vody, plynu, elektroinstalace apod. kromě stoupacích vedení včetně uzavíracích ventilů). K vlastnictví jednotky dále patří podlahová krytina, nenosné příčky, vnitřní dveře a okna nacházející se uvnitř jednotky, jakož i vnitřní strany vstupních dveří a vnějších oken apod.

K vlastnictví jednotky dále patří spoluvlastnický podíl na společných částech domu a na pozemcích o velikosti 6760 /2835840

| 9.NP - 8.PATRO - bytová jednotka č.1464/217 | | |
|----------------------------------------------------|------------------------|-------------------------------|
| ozn. | název místnosti | plocha [m²] |
| 217.01 | PŘEDSÍŇ | 11,4 |
| 217.02 | KOUPELNA | 2,9 |
| 217.03 | WC | 1,1 |
| 217.04 | KUCHYŇSKÝ KOUT | 7,9 |

| | | |
|---------------|--------|-------------|
| 217.05 | POKOJ | 20,5 |
| 217.06 | POKOJ | 10,6 |
| 217.07 | POKOJ | 13,2 |
| CELKEM | | 67,6 |
| 217.08 | BALKÓN | 3,0 |
| 217.09 | BALKÓN | 6,4 |
| 217.10 | BALKÓN | 3,1 |

Vybavení jednotky:

listovní schránka 1 ks

Součástí jednotky je veškerá její vnitřní instalace (potrubní rozvody vody, plynu, elektroinstalace apod. kromě stoupacích vedení včetně uzavíracích ventilů). K vlastnictví jednotky dále patří podlahová krytina, nenosné příčky, vnitřní dveře a okna nacházející se uvnitř jednotky, jakož i vnitřní strany vstupních dveří a vnějších oken apod.

K vlastnictví jednotky dále patří spoluvlastnický podíl na společných částech domu a na pozemcích o velikosti 6760 /2835840

| 9.NP - 8.PATRO - bytová jednotka č.1464/218 | | |
|----------------------------------------------------|-----------------|--------------------------|
| ozn. | název místnosti | plocha [m ²] |
| 218.01 | PŘEDSÍŇ | 11,3 |
| 218.02 | KOUPELNA | 2,9 |
| 218.03 | WC | 1,1 |
| 218.04 | KUCHYŇSKÝ KOUT | 11,9 |
| 218.05 | POKOJ | 25,8 |
| 218.06 | POKOJ | 12,0 |
| CELKEM | | 65,0 |
| 218.07 | BALKÓN | 3,1 |
| 218.08 | BALKÓN | 6,4 |

Vybavení jednotky:

listovní schránka 1 ks

Součástí jednotky je veškerá její vnitřní instalace (potrubní rozvody vody, plynu, elektroinstalace apod. kromě stoupacích vedení včetně uzavíracích ventilů). K vlastnictví jednotky dále patří podlahová krytina, nenosné příčky, vnitřní dveře a okna nacházející se uvnitř jednotky, jakož i vnitřní strany vstupních dveří a vnějších oken apod.

K vlastnictví jednotky dále patří spoluvlastnický podíl na společných částech domu a na pozemcích o velikosti 6500 /2835840

| 10.NP - 9.PATRO - bytová jednotka č.1464/219 | | |
|-----------------------------------------------------|-----------------|--------------------------|
| ozn. | název místnosti | plocha [m ²] |
| 219.01 | PŘEDSÍŇ | 11,3 |
| 219.02 | KOUPELNA | 2,9 |
| 219.03 | WC | 1,1 |
| 219.04 | KUCHYŇSKÝ KOUT | 11,9 |
| 219.05 | POKOJ | 25,8 |
| 219.06 | POKOJ | 12,0 |
| CELKEM | | 65,0 |
| 219.07 | BALKÓN | 3,1 |

| | | |
|--------|--------|-----|
| 219.08 | BALKÓN | 6,4 |
|--------|--------|-----|

Vybavení jednotky:

listovní schránka 1 ks

Součástí jednotky je veškerá její vnitřní instalace (potrubní rozvody vody, plynu, elektroinstalace apod. kromě stoupacích vedení včetně uzavíracích ventilů). K vlastnictví jednotky dále patří podlahová krytina, nenosné příčky, vnitřní dveře a okna nacházející se uvnitř jednotky, jakož i vnitřní strany vstupních dveří a vnějších oken apod.

K vlastnictví jednotky dále patří spoluvlastnický podíl na společných částech domu a na pozemcích o velikosti 6500 /2835840

| 10.NP - 9.PATRO - bytová jednotka č.1464/220 | | |
|-----------------------------------------------------|------------------------|-------------------------------|
| ozn. | název místnosti | plocha [m²] |
| 220.01 | PŘEDSÍŇ | 9,1 |
| 220.02 | KOUPELNA | 2,9 |
| 220.03 | WC | 1,1 |
| 220.04 | KUCHYŇSKÝ KOUT | 7,5 |
| 220.05 | POKOJ | 20,5 |
| 220.06 | POKOJ | 12,4 |
| CELKEM | | 53,5 |
| 220.07 | BALKÓN | 3,1 |
| 220.08 | BALKÓN | 6,4 |

Vybavení jednotky:

listovní schránka 1 ks

Součástí jednotky je veškerá její vnitřní instalace (potrubní rozvody vody, plynu, elektroinstalace apod. kromě stoupacích vedení včetně uzavíracích ventilů). K vlastnictví jednotky dále patří podlahová krytina, nenosné příčky, vnitřní dveře a okna nacházející se uvnitř jednotky, jakož i vnitřní strany vstupních dveří a vnějších oken apod.

K vlastnictví jednotky dále patří spoluvlastnický podíl na společných částech domu a na pozemcích o velikosti 5350 /2835840

| 10.NP - 9.PATRO - bytová jednotka č.1464/221 | | |
|-----------------------------------------------------|------------------------|-------------------------------|
| ozn. | název místnosti | plocha [m²] |
| 221.01 | PŘEDSÍŇ | 9,1 |
| 221.02 | KOUPELNA | 2,9 |
| 221.03 | WC | 1,1 |
| 221.04 | KUCHYŇSKÝ KOUT | 7,5 |
| 221.05 | POKOJ | 20,5 |
| 221.06 | POKOJ | 12,4 |
| CELKEM | | 53,5 |
| 221.07 | BALKÓN | 3,1 |
| 221.08 | BALKÓN | 6,4 |

Vybavení jednotky:

listovní schránka 1 ks

Součástí jednotky je veškerá její vnitřní instalace (potrubní rozvody vody, plynu, elektroinstalace apod. kromě

stoupacích vedení včetně uzavíracích ventilů). K vlastnictví jednotky dále patří podlahová krytina, nenosné příčky, vnitřní dveře a okna nacházející se uvnitř jednotky, jakož i vnitřní strany vstupních dveří a vnějších oken apod.

K vlastnictví jednotky dále patří spoluvlastnický podíl na společných částech domu a na pozemcích o velikosti 5350 /2835840

| 10.NP - 9.PATRO - bytová jednotka č.1464/222 | | |
|-----------------------------------------------------|------------------------|-------------------------------|
| ozn. | název místnosti | plocha [m²] |
| 222.01 | PŘEDSÍŇ | 15,1 |
| 222.02 | KOUPELNA | 2,9 |
| 222.03 | WC | 1,1 |
| 222.04 | KUCHYŇSKÝ KOUT | 11,9 |
| 222.05 | POKOJ | 25,8 |
| 222.06 | POKOJ | 12,4 |
| 222.07 | POKOJ | 12,4 |
| CELKEM | | 81,6 |
| 222.08 | BALKÓN | 3,1 |
| 222.09 | BALKÓN | 3,1 |
| 222.10 | BALKÓN | 6,4 |

Vybavení jednotky:

listovní schránka

1 ks

Součástí jednotky je veškerá její vnitřní instalace (potrubní rozvody vody, plynu, elektroinstalace apod. kromě stoupacích vedení včetně uzavíracích ventilů). K vlastnictví jednotky dále patří podlahová krytina, nenosné příčky, vnitřní dveře a okna nacházející se uvnitř jednotky, jakož i vnitřní strany vstupních dveří a vnějších oken apod.

K vlastnictví jednotky dále patří spoluvlastnický podíl na společných částech domu a na pozemcích o velikosti 8160 /2835840

| 10.NP - 9.PATRO - bytová jednotka č.1464/223 | | |
|-----------------------------------------------------|------------------------|-------------------------------|
| ozn. | název místnosti | plocha [m²] |
| 223.01 | PŘEDSÍŇ | 15,1 |
| 223.02 | KOUPELNA | 2,9 |
| 223.03 | WC | 1,1 |
| 223.04 | KUCHYŇSKÝ KOUT | 11,9 |
| 223.05 | POKOJ | 25,8 |
| 223.06 | POKOJ | 12,4 |
| 223.07 | POKOJ | 12,4 |
| CELKEM | | 81,6 |
| 223.08 | BALKÓN | 3,1 |
| 223.09 | BALKÓN | 3,1 |
| 223.10 | BALKÓN | 6,4 |

Vybavení jednotky:

listovní schránka

1 ks

Součástí jednotky je veškerá její vnitřní instalace (potrubní rozvody vody, plynu, elektroinstalace apod. kromě stoupacích vedení včetně uzavíracích ventilů). K vlastnictví jednotky dále patří podlahová krytina, nenosné příčky, vnitřní dveře a okna nacházející se uvnitř jednotky, jakož i vnitřní strany vstupních dveří a vnějších oken apod.

K vlastnictví jednotky dále patří spoluvlastnický podíl na společných částech domu a na pozemcích o velikosti 8160 /2835840

| 10.NP - 9.PATRO - bytová jednotka č.1464/224 | | |
|-----------------------------------------------------|------------------------|-------------------------------|
| ozn. | název místnosti | plocha [m²] |
| 224.01 | PŘEDSÍŇ | 6,5 |
| 224.02 | KOUPELNA | 2,9 |
| 224.03 | WC | 1,1 |
| 224.04 | POKOJ+KUCHYŇSKÝ KOUT | 33,5 |
| 224.05 | POKOJ | 10,6 |
| 224.06 | POKOJ | 13,2 |
| CELKEM | | 67,8 |
| 224.07 | BALKÓN | 3,0 |
| 224.08 | BALKÓN | 6,4 |
| 224.09 | BALKÓN | 3,1 |

Vybavení jednotky:

listovní schránka

I ks

Součástí jednotky je veškerá její vnitřní instalace (potrubní rozvody vody, plynu, elektroinstalace apod. kromě stoupacích vedení včetně uzavíracích ventilů). K vlastnictví jednotky dále patří podlahová krytina, nenosné příčky, vnitřní dveře a okna nacházející se uvnitř jednotky, jakož i vnitřní strany vstupních dveří a vnějších oken apod.

K vlastnictví jednotky dále patří spoluvlastnický podíl na společných částech domu a na pozemcích o velikosti 6780 /2835840

| 10.NP - 9.PATRO - bytová jednotka č.1464/225 | | |
|-----------------------------------------------------|------------------------|-------------------------------|
| ozn. | název místnosti | plocha [m²] |
| 225.01 | PŘEDSÍŇ | 11,4 |
| 225.02 | KOUPELNA | 2,9 |
| 225.03 | WC | 1,1 |
| 225.04 | KUCHYŇSKÝ KOUT | 7,9 |
| 225.05 | POKOJ | 20,5 |
| 225.06 | POKOJ | 10,6 |
| 225.07 | POKOJ | 13,2 |
| CELKEM | | 67,6 |
| 225.08 | BALKÓN | 3,0 |
| 225.09 | BALKÓN | 6,4 |
| 225.10 | BALKÓN | 3,1 |

Vybavení jednotky:

listovní schránka

I ks

Součástí jednotky je veškerá její vnitřní instalace (potrubní rozvody vody, plynu, elektroinstalace apod. kromě stoupacích vedení včetně uzavíracích ventilů). K vlastnictví jednotky dále patří podlahová krytina, nenosné příčky, vnitřní dveře a okna nacházející se uvnitř jednotky, jakož i vnitřní strany vstupních dveří a vnějších oken apod.

K vlastnictví jednotky dále patří spoluvlastnický podíl na společných částech domu a na pozemcích o velikosti 6760 /2835840

| 10.NP - 9.PATRO - bytová jednotka č.1464/226 | | |
|-----------------------------------------------------|-----------------|--------------------------|
| ozn. | název místnosti | plocha [m ²] |
| 226.01 | PŘEDSÍŇ | 11,3 |
| 226.02 | KOUPELNA | 2,9 |
| 226.03 | WC | 1,1 |
| 226.04 | KUCHYŇSKÝ KOUT | 11,9 |
| 226.05 | POKOJ | 25,8 |
| 226.06 | POKOJ | 12,0 |
| CELKEM | | 65,0 |
| 226.07 | BALKÓN | 3,1 |
| 226.08 | BALKÓN | 6,4 |

Vybavení jednotky:

listovní schránka

I ks

Součástí jednotky je veškerá její vnitřní instalace (potrubní rozvody vody, plynu, elektroinstalace apod. kromě stoupacích vedení včetně uzavíracích ventilů). K vlastnictví jednotky dále patří podlahová krytina, nenosné příčky, vnitřní dveře a okna nacházející se uvnitř jednotky, jakož i vnitřní strany vstupních dveří a vnějších oken apod.

K vlastnictví jednotky dále patří spoluvlastnický podíl na společných částech domu a na pozemcích o velikosti 6500 /2835840

| 11.NP - 10.PATRO - bytová jednotka č. 1464/227 | | |
|-------------------------------------------------------|-----------------|--------------------------|
| ozn. | název místnosti | plocha [m ²] |
| 227.01 | PŘEDSÍŇ | 11,3 |
| 227.02 | KOUPELNA | 2,9 |
| 227.03 | WC | 1,1 |
| 227.04 | KUCHYŇSKÝ KOUT | 11,9 |
| 227.05 | POKOJ | 14,7 |
| 227.06 | POKOJ | 10,7 |
| 227.07 | POKOJ | 12,0 |
| CELKEM | | 64,6 |
| 227.08 | BALKÓN | 3,1 |
| 227.09 | BALKÓN | 6,4 |

Vybavení jednotky:

listovní schránka

I ks

Součástí jednotky je veškerá její vnitřní instalace (potrubní rozvody vody, plynu, elektroinstalace apod. kromě stoupacích vedení včetně uzavíracích ventilů). K vlastnictví jednotky dále patří podlahová krytina, nenosné příčky, vnitřní dveře a okna nacházející se uvnitř jednotky, jakož i vnitřní strany vstupních dveří a vnějších oken apod.

K vlastnictví jednotky dále patří spoluvlastnický podíl na společných částech domu a na pozemcích o velikosti 6460 /2835840

| 11.NP - 10.PATRO - bytová jednotka č.1464/228 | | |
|------------------------------------------------------|-----------------|--------------------------|
| ozn. | název místnosti | plocha [m ²] |
| 228.01 | PŘEDSÍŇ | 9,1 |
| 228.02 | KOUPELNA | 2,9 |
| 228.03 | WC | 1,1 |

| | | |
|---------------|----------------|-------------|
| 228.04 | KUCHYŇSKÝ KOUT | 7,5 |
| 228.05 | POKOJ | 20,5 |
| 228.06 | POKOJ | 12,4 |
| CELKEM | | 53,5 |
| 228.07 | BALKÓN | 3,1 |
| 228.08 | BALKÓN | 6,4 |

Vybavení jednotky:

listovní schránka

I ks

Součástí jednotky je veškerá její vnitřní instalace (potrubní rozvody vody, plynu, elektroinstalace apod. kromě stoupacích vedení včetně uzavíracích ventilů). K vlastnictví jednotky dále patří podlahová krytina, nenosné příčky, vnitřní dveře a okna nacházející se uvnitř jednotky, jakož i vnitřní strany vstupních dveří a vnějších oken apod.

K vlastnictví jednotky dále patří spoluvlastnický podíl na společných částech domu a na pozemcích o velikosti 5350 /2835840

| 11.NP - 10.PATRO - bytová jednotka č.1464/229 | | |
|------------------------------------------------------|-----------------|--------------------------|
| ozn. | název místnosti | plocha [m ²] |
| 229.01 | PŘEDSÍŇ | 9,1 |
| 229.02 | KOUPELNA | 2,9 |
| 229.03 | WC | 1,1 |
| 229.04 | KUCHYŇSKÝ KOUT | 7,5 |
| 229.05 | POKOJ | 20,5 |
| 229.06 | POKOJ | 12,4 |
| CELKEM | | 53,5 |
| 229.07 | BALKÓN | 3,1 |
| 229.08 | BALKÓN | 6,4 |

Vybavení jednotky:

listovní schránka

I ks

Součástí jednotky je veškerá její vnitřní instalace (potrubní rozvody vody, plynu, elektroinstalace apod. kromě stoupacích vedení včetně uzavíracích ventilů). K vlastnictví jednotky dále patří podlahová krytina, nenosné příčky, vnitřní dveře a okna nacházející se uvnitř jednotky, jakož i vnitřní strany vstupních dveří a vnějších oken apod.

K vlastnictví jednotky dále patří spoluvlastnický podíl na společných částech domu a na pozemcích o velikosti 5350 /2835840

| 11.NP - 10.PATRO - bytová jednotka č.1464/230 | | |
|------------------------------------------------------|-----------------|--------------------------|
| ozn. | název místnosti | plocha [m ²] |
| 230.01 | PŘEDSÍŇ | 11,2 |
| 230.02 | KOUPELNA | 3,0 |
| 230.03 | WC | 1,0 |
| 230.04 | KUCHYŇSKÝ KOUT | 11,9 |
| 230.05 | POKOJ | 25,8 |
| 230.06 | POKOJ | 12,4 |
| 230.07 | POKOJ | 16,1 |
| CELKEM | | 81,4 |
| 230.08 | BALKÓN | 3,1 |

| | | |
|--------|--------|-----|
| 230.09 | BALKÓN | 3,1 |
| 230.10 | BALKÓN | 6,4 |

Vybavení jednotky:

listovní schránka

1 ks

Součástí jednotky je veškerá její vnitřní instalace (potrubní rozvody vody, plynu, elektroinstalace apod. kromě stoupacích vedení včetně uzavíracích ventilů). K vlastnictví jednotky dále patří podlahová krytina, nenosné příčky, vnitřní dveře a okna nacházející se uvnitř jednotky, jakož i vnitřní strany vstupních dveří a vnějších oken apod.

K vlastnictví jednotky dále patří spoluvlastnický podíl na společných částech domu a na pozemcích o velikosti 8140 /2835840

| 11.NP - 10.PATRO - bytová jednotka č.1464/231 | | |
|------------------------------------------------------|-----------------|--------------------------|
| ozn. | název místnosti | plocha [m ²] |
| 231.01 | PŘEDSÍŇ | 15,1 |
| 231.02 | KOUPELNA | 2,9 |
| 231.03 | WC | 1,1 |
| 231.04 | KUCHYŇSKÝ KOUT | 11,9 |
| 231.05 | POKOJ | 25,8 |
| 231.06 | POKOJ | 12,4 |
| 231.07 | POKOJ | 12,4 |
| CELKEM | | 81,6 |
| 231.08 | BALKÓN | 3,1 |
| 231.09 | BALKÓN | 3,1 |
| 231.10 | BALKÓN | 6,4 |

Vybavení jednotky:

listovní schránka

1 ks

Součástí jednotky je veškerá její vnitřní instalace (potrubní rozvody vody, plynu, elektroinstalace apod. kromě stoupacích vedení včetně uzavíracích ventilů). K vlastnictví jednotky dále patří podlahová krytina, nenosné příčky, vnitřní dveře a okna nacházející se uvnitř jednotky, jakož i vnitřní strany vstupních dveří a vnějších oken apod.

K vlastnictví jednotky dále patří spoluvlastnický podíl na společných částech domu a na pozemcích o velikosti 8160 /2835840

| 11.NP - 10.PATRO - bytová jednotka č.1464/232 | | |
|------------------------------------------------------|-----------------|--------------------------|
| ozn. | název místnosti | plocha [m ²] |
| 232.01 | PŘEDSÍŇ | 11,4 |
| 232.02 | KOUPELNA | 2,9 |
| 232.03 | WC | 1,1 |
| 232.04 | KUCHYŇSKÝ KOUT | 7,9 |
| 232.05 | POKOJ | 20,5 |
| 232.06 | POKOJ | 10,6 |
| 232.07 | POKOJ | 13,2 |
| CELKEM | | 67,6 |
| 232.08 | BALKÓN | 3,0 |
| 232.09 | BALKÓN | 6,4 |
| 232.10 | BALKÓN | 3,1 |

Vybavení jednotky:
listovní schránka

1 ks

Součástí jednotky je veškerá její vnitřní instalace (potrubní rozvody vody, plynu, elektroinstalace apod. kromě stoupacích vedení včetně uzavíracích ventilů). K vlastnictví jednotky dále patří podlahová krytina, nenosné příčky, vnitřní dveře a okna nacházející se uvnitř jednotky, jakož i vnitřní strany vstupních dveří a vnějších oken apod.

K vlastnictví jednotky dále patří spoluvlastnický podíl na společných částech domu a na pozemcích o velikosti
6760 /2835840

| 11.NP - 10.PATRO - bytová jednotka č.1464/233 | | |
|------------------------------------------------------|------------------------|-------------------------------|
| ozn. | název místnosti | plocha [m²] |
| 233.01 | PŘEDSÍŇ | 11,4 |
| 233.02 | KOUPELNA | 2,9 |
| 233.03 | WC | 1,1 |
| 233.04 | KUCHYŇSKÝ KOUT | 7,9 |
| 233.05 | POKOJ | 20,5 |
| 233.06 | POKOJ | 10,6 |
| 233.07 | POKOJ | 13,2 |
| CELKEM | | 67,6 |
| 233.08 | BALKÓN | 3,0 |
| 233.09 | BALKÓN | 6,4 |
| 233.10 | BALKÓN | 3,1 |

Vybavení jednotky:
listovní schránka

1 ks

Součástí jednotky je veškerá její vnitřní instalace (potrubní rozvody vody, plynu, elektroinstalace apod. kromě stoupacích vedení včetně uzavíracích ventilů). K vlastnictví jednotky dále patří podlahová krytina, nenosné příčky, vnitřní dveře a okna nacházející se uvnitř jednotky, jakož i vnitřní strany vstupních dveří a vnějších oken apod.

K vlastnictví jednotky dále patří spoluvlastnický podíl na společných částech domu a na pozemcích o velikosti
6760 /2835840

| 11.NP - 10.PATRO - bytová jednotka č.1464/234 | | |
|------------------------------------------------------|------------------------|-------------------------------|
| ozn. | název místnosti | plocha [m²] |
| 234.01 | PŘEDSÍŇ | 11,3 |
| 234.02 | KOUPELNA | 2,9 |
| 234.03 | WC | 1,1 |
| 234.04 | KUCHYŇSKÝ KOUT | 11,9 |
| 234.05 | POKOJ | 25,8 |
| 234.06 | POKOJ | 12,0 |
| CELKEM | | 65,0 |
| 234.07 | BALKÓN | 3,1 |
| 234.08 | BALKÓN | 6,4 |

Vybavení jednotky:
listovní schránka

1 ks

Součástí jednotky je veškerá její vnitřní instalace (potrubní rozvody vody, plynu, elektroinstalace apod. kromě stoupacích vedení včetně uzavíracích ventilů). K vlastnictví jednotky dále patří podlahová krytina, nenosné příčky, vnitřní dveře a okna nacházející se uvnitř jednotky, jakož i vnitřní strany vstupních dveří a vnějších oken apod.

K vlastnictví jednotky dále patří spoluvlastnický podíl na společných částech domu a na pozemcích o velikosti 6500 /2835840

| 12.NP - 11.PATRO - bytová jednotka č.1464/235 | | |
|------------------------------------------------------|------------------------|-------------------------------|
| ozn. | název místnosti | plocha [m²] |
| 235.01 | PŘEDSÍŇ | 11,3 |
| 235.02 | KOUPELNA | 2,9 |
| 235.03 | WC | 1,1 |
| 235.04 | KUCHYŇSKÝ KOUT | 11,9 |
| 235.05 | POKOJ | 25,8 |
| 235.06 | POKOJ | 12,0 |
| CELKEM | | 65,0 |
| 235.07 | BALKÓN | 3,1 |
| 235.08 | BALKÓN | 6,4 |

Vybavení jednotky:

listovní schránka

1 ks

Součástí jednotky je veškerá její vnitřní instalace (potrubní rozvody vody, plynu, elektroinstalace apod. kromě stoupacích vedení včetně uzavíracích ventilů). K vlastnictví jednotky dále patří podlahová krytina, nenosné příčky, vnitřní dveře a okna nacházející se uvnitř jednotky, jakož i vnitřní strany vstupních dveří a vnějších oken apod.

K vlastnictví jednotky dále patří spoluvlastnický podíl na společných částech domu a na pozemcích o velikosti 6500 /2835840

| 12.NP - 11.PATRO - bytová jednotka č.1464/236 | | |
|------------------------------------------------------|------------------------|-------------------------------|
| ozn. | název místnosti | plocha [m²] |
| 236.01 | PŘEDSÍŇ | 9,1 |
| 236.02 | KOUPELNA | 2,9 |
| 236.03 | WC | 1,1 |
| 236.04 | KUCHYŇSKÝ KOUT | 7,5 |
| 236.05 | POKOJ | 20,5 |
| 236.06 | POKOJ | 12,4 |
| CELKEM | | 53,5 |
| 236.07 | BALKÓN | 3,1 |
| 236.08 | BALKÓN | 6,4 |

Vybavení jednotky:

listovní schránka

1 ks

Součástí jednotky je veškerá její vnitřní instalace (potrubní rozvody vody, plynu, elektroinstalace apod. kromě stoupacích vedení včetně uzavíracích ventilů). K vlastnictví jednotky dále patří podlahová krytina, nenosné příčky, vnitřní dveře a okna nacházející se uvnitř jednotky, jakož i vnitřní strany vstupních dveří a vnějších oken apod.

K vlastnictví jednotky dále patří spoluvlastnický podíl na společných částech domu a na pozemcích o velikosti 5350 /2835840

| 12.NP - 11.PATRO - bytová jednotka č.1464/237 | | |
|------------------------------------------------------|------------------------|-------------------------------|
| ozn. | název místnosti | plocha [m²] |
| 237.01 | PŘEDSÍŇ | 9,1 |
| 237.02 | KOUPELNA | 2,9 |
| 237.03 | WC | 1,1 |
| 237.04 | KUCHYŇSKÝ KOUT | 7,5 |
| 237.05 | POKOJ | 20,5 |
| 237.06 | POKOJ | 12,4 |
| CELKEM | | 53,5 |
| 237.07 | BALKÓN | 3,1 |
| 237.08 | BALKÓN | 6,4 |

Vybavení jednotky:

listovní schránka

1 ks

Součástí jednotky je veškerá její vnitřní instalace (potrubní rozvody vody, plynu, elektroinstalace apod. kromě stoupacích vedení včetně uzavíracích ventilů). K vlastnictví jednotky dále patří podlahová krytina, nenosné příčky, vnitřní dveře a okna nacházející se uvnitř jednotky, jakož i vnitřní strany vstupních dveří a vnějších oken apod.

K vlastnictví jednotky dále patří spoluvlastnický podíl na společných částech domu a na pozemcích o velikosti 5350 /2835840

| 12.NP - 11.PATRO - bytová jednotka č.1464/238 | | |
|------------------------------------------------------|------------------------|-------------------------------|
| ozn. | název místnosti | plocha [m²] |
| 238.01 | PŘEDSÍŇ | 9,9 |
| 238.02 | KOUPELNA | 4,1 |
| 238.03 | WC | 1,4 |
| 238.04 | KUCHYŇSKÝ KOUT | 11,9 |
| 238.05 | POKOJ | 25,8 |
| 238.06 | POKOJ | 12,4 |
| 238.07 | POKOJ | 16,1 |
| CELKEM | | 81,6 |
| 238.08 | BALKÓN | 3,1 |
| 238.09 | BALKÓN | 3,1 |
| 238.10 | BALKÓN | 6,4 |

Vybavení jednotky:

listovní schránka

1 ks

Součástí jednotky je veškerá její vnitřní instalace (potrubní rozvody vody, plynu, elektroinstalace apod. kromě stoupacích vedení včetně uzavíracích ventilů). K vlastnictví jednotky dále patří podlahová krytina, nenosné příčky, vnitřní dveře a okna nacházející se uvnitř jednotky, jakož i vnitřní strany vstupních dveří a vnějších oken apod.

K vlastnictví jednotky dále patří spoluvlastnický podíl na společných částech domu a na pozemcích o velikosti 8160 /2835840

| 12.NP - 11.PATRO - bytová jednotka č.1464/239 | | |
|------------------------------------------------------|------------------------|-------------------------------|
| ozn. | název místnosti | plocha [m²] |
| 239.01 | PŘEDSÍŇ | 9,8 |
| 239.02 | KOUPELNA | 3,9 |

| | | |
|---------------|----------------|-------------|
| 239.03 | WC | 1,6 |
| 239.04 | KUCHYŇSKÝ KOUT | 11,9 |
| 239.05 | POKOJ | 25,8 |
| 239.06 | POKOJ | 12,4 |
| 239.07 | POKOJ | 16,1 |
| CELKEM | | 81,5 |
| 239.08 | BALKÓN | 3,1 |
| 239.09 | BALKÓN | 3,1 |
| 239.10 | BALKÓN | 6,4 |

Vybavení jednotky:

listovní schránka

1 ks

Součástí jednotky je veškerá její vnitřní instalace (potrubní rozvody vody, plynu, elektroinstalace apod. kromě stoupacích vedení včetně uzavíracích ventilů). K vlastnictví jednotky dále patří podlahová krytina, nenosné příčky, vnitřní dveře a okna nacházející se uvnitř jednotky, jakož i vnitřní strany vstupních dveří a vnějších oken apod.

K vlastnictví jednotky dále patří spoluvlastnický podíl na společných částech domu a na pozemcích o velikosti 8150 /2835840

| 12.NP - 11.PATRO - bytová jednotka č. 1464/240 | | |
|-------------------------------------------------------|-----------------|--------------------------|
| ozn. | název místnosti | plocha [m ²] |
| 240.01 | PŘEDSÍŇ | 11,4 |
| 240.02 | KOUPELNA | 2,9 |
| 240.03 | WC | 1,1 |
| 240.04 | KUCHYŇSKÝ KOUT | 7,9 |
| 240.05 | POKOJ | 20,5 |
| 240.06 | POKOJ | 10,6 |
| 240.07 | POKOJ | 13,2 |
| CELKEM | | 67,6 |
| 240.08 | BALKÓN | 3,0 |
| 240.09 | BALKÓN | 6,4 |
| 240.10 | BALKÓN | 3,1 |

Vybavení jednotky:

listovní schránka

1 ks

Součástí jednotky je veškerá její vnitřní instalace (potrubní rozvody vody, plynu, elektroinstalace apod. kromě stoupacích vedení včetně uzavíracích ventilů). K vlastnictví jednotky dále patří podlahová krytina, nenosné příčky, vnitřní dveře a okna nacházející se uvnitř jednotky, jakož i vnitřní strany vstupních dveří a vnějších oken apod.

K vlastnictví jednotky dále patří spoluvlastnický podíl na společných částech domu a na pozemcích o velikosti 6760 /2835840

| 12.NP - 11.PATRO - bytová jednotka č. 1464/241 | | |
|-------------------------------------------------------|-----------------|--------------------------|
| ozn. | název místnosti | plocha [m ²] |
| 241.01 | PŘEDSÍŇ | 11,4 |
| 241.02 | KOUPELNA | 2,9 |
| 241.03 | WC | 1,1 |
| 241.04 | KUCHYŇSKÝ KOUT | 7,9 |

| | | |
|---------------|--------|-------------|
| 241.05 | POKOJ | 20,5 |
| 241.06 | POKOJ | 10,6 |
| 241.07 | POKOJ | 13,2 |
| CELKEM | | 67,6 |
| 241.08 | BALKÓN | 3,0 |
| 241.09 | BALKÓN | 6,4 |
| 241.10 | BALKÓN | 3,1 |

Vybavení jednotky:

listovní schránka

I ks

Součástí jednotky je veškerá její vnitřní instalace (potrubní rozvody vody, plynu, elektroinstalace apod. kromě stoupacích vedení včetně uzavíracích ventilů). K vlastnictví jednotky dále patří podlahová krytina, nenosné příčky, vnitřní dveře a okna nacházející se uvnitř jednotky, jakož i vnitřní strany vstupních dveří a vnějších oken apod.

K vlastnictví jednotky dále patří spoluvlastnický podíl na společných částech domu a na pozemcích o velikosti 6760 /2835840

| 12.NP - 11.PATRO - bytová jednotka č. 1464/242 | | |
|-------------------------------------------------------|-----------------|--------------------------|
| ozn. | název místnosti | plocha [m ²] |
| 242.01 | PŘEDSÍŇ | 11,3 |
| 242.02 | KOUPELNA | 2,9 |
| 242.03 | WC | 1,1 |
| 242.04 | KUCHYŇSKÝ KOUT | 11,9 |
| 242.05 | POKOJ | 16,5 |
| 242.06 | POKOJ | 8,9 |
| 242.07 | POKOJ | 12,0 |
| CELKEM | | 64,6 |
| 242.08 | BALKÓN | 3,1 |
| 242.09 | BALKÓN | 6,4 |

Vybavení jednotky:

listovní schránka

I ks

Součástí jednotky je veškerá její vnitřní instalace (potrubní rozvody vody, plynu, elektroinstalace apod. kromě stoupacích vedení včetně uzavíracích ventilů). K vlastnictví jednotky dále patří podlahová krytina, nenosné příčky, vnitřní dveře a okna nacházející se uvnitř jednotky, jakož i vnitřní strany vstupních dveří a vnějších oken apod.

K vlastnictví jednotky dále patří spoluvlastnický podíl na společných částech domu a na pozemcích o velikosti 6460 /2835840

| 13.NP - 12.PATRO - bytová jednotka č. 1464/243 | | |
|-------------------------------------------------------|-----------------|--------------------------|
| ozn. | název místnosti | plocha [m ²] |
| 243.01 | PŘEDSÍŇ | 11,3 |
| 243.02 | KOUPELNA | 2,9 |
| 243.03 | WC | 1,1 |
| 243.04 | KUCHYŇSKÝ KOUT | 11,9 |
| 243.05 | POKOJ | 25,8 |
| 243.06 | POKOJ | 12,0 |
| CELKEM | | 65,0 |

| | | |
|--------|--------|-----|
| 243.07 | BALKÓN | 3,1 |
| 243.08 | BALKÓN | 6,4 |

Vybavení jednotky:

listovní schránka

I ks

Součástí jednotky je veškerá její vnitřní instalace (potrubní rozvody vody, plynu, elektroinstalace apod. kromě stoupacích vedení včetně uzavíracích ventilů). K vlastnictví jednotky dále patří podlahová krytina, nenosné příčky, vnitřní dveře a okna nacházející se uvnitř jednotky, jakož i vnitřní strany vstupních dveří a vnějších oken apod.

K vlastnictví jednotky dále patří spoluvlastnický podíl na společných částech domu a na pozemcích o velikosti 6500 /2835840

| 13.NP - 12.PATRO - bytová jednotka č.1464/244 | | |
|------------------------------------------------------|-----------------|--------------------------|
| ozn. | název místnosti | plocha [m ²] |
| 244.01 | PŘEDSÍŇ | 9,1 |
| 244.02 | KOUPELNA | 2,9 |
| 244.03 | WC | 1,1 |
| 244.04 | KUCHYŇSKÝ KOUT | 7,5 |
| 244.05 | POKOJ | 20,5 |
| 244.06 | POKOJ | 12,4 |
| CELKEM | | 53,5 |
| 244.07 | BALKÓN | 3,1 |
| 244.08 | BALKÓN | 6,4 |

Vybavení jednotky:

listovní schránka

I ks

Součástí jednotky je veškerá její vnitřní instalace (potrubní rozvody vody, plynu, elektroinstalace apod. kromě stoupacích vedení včetně uzavíracích ventilů). K vlastnictví jednotky dále patří podlahová krytina, nenosné příčky, vnitřní dveře a okna nacházející se uvnitř jednotky, jakož i vnitřní strany vstupních dveří a vnějších oken apod.

K vlastnictví jednotky dále patří spoluvlastnický podíl na společných částech domu a na pozemcích o velikosti 5350 /2835840

| 13.NP - 12.PATRO - bytová jednotka č.1464/245 | | |
|------------------------------------------------------|-----------------|--------------------------|
| ozn. | název místnosti | plocha [m ²] |
| 245.01 | PŘEDSÍŇ | 9,1 |
| 245.02 | KOUPELNA | 2,9 |
| 245.03 | WC | 1,1 |
| 245.04 | KUCHYŇSKÝ KOUT | 7,5 |
| 245.05 | POKOJ | 20,5 |
| 245.06 | POKOJ | 12,4 |
| CELKEM | | 53,5 |
| 245.07 | BALKÓN | 3,1 |
| 245.08 | BALKÓN | 6,4 |

Vybavení jednotky:

listovní schránka

I ks

Součástí jednotky je veškerá její vnitřní instalace (potrubní rozvody vody, plynu, elektroinstalace apod. kromě stoupacích vedení včetně uzavíracích ventilů). K vlastnictví jednotky dále patří podlahová krytina, nenosné příčky, vnitřní dveře a okna nacházející se uvnitř jednotky, jakož i vnitřní strany vstupních dveří a vnějších oken apod.

K vlastnictví jednotky dále patří spoluvlastnický podíl na společných částech domu a na pozemcích o velikosti 5350 /2835840

| 13.NP - 12.PATRO - bytová jednotka č.1464/246 | | |
|------------------------------------------------------|------------------------|-------------------------------|
| ozn. | název místnosti | plocha [m²] |
| 246.01 | PŘEDSÍŇ | 15,1 |
| 246.02 | KOUPELNA | 2,9 |
| 246.03 | WC | 1,1 |
| 246.04 | KUCHYŇSKÝ KOUT | 11,9 |
| 246.05 | POKOJ | 25,8 |
| 246.06 | POKOJ | 12,4 |
| 246.07 | POKOJ | 12,4 |
| CELKEM | | 81,6 |
| 246.08 | BALKÓN | 3,1 |
| 246.09 | BALKÓN | 3,1 |
| 246.10 | BALKÓN | 6,4 |

Vybavení jednotky:

listovní schránka

1 ks

Součástí jednotky je veškerá její vnitřní instalace (potrubní rozvody vody, plynu, elektroinstalace apod. kromě stoupacích vedení včetně uzavíracích ventilů). K vlastnictví jednotky dále patří podlahová krytina, nenosné příčky, vnitřní dveře a okna nacházející se uvnitř jednotky, jakož i vnitřní strany vstupních dveří a vnějších oken apod.

K vlastnictví jednotky dále patří spoluvlastnický podíl na společných částech domu a na pozemcích o velikosti 8160 /2835840

| 13.NP - 12.PATRO - bytová jednotka č.1464/247 | | |
|------------------------------------------------------|------------------------|-------------------------------|
| ozn. | název místnosti | plocha [m²] |
| 247.01 | PŘEDSÍŇ | 10,1 |
| 247.02 | KOUPELNA | 4,0 |
| 247.03 | WC | 1,2 |
| 247.04 | KUCHYŇSKÝ KOUT | 11,9 |
| 247.05 | POKOJ | 25,8 |
| 247.06 | POKOJ | 12,4 |
| 247.07 | POKOJ | 16,1 |
| CELKEM | | 81,5 |
| 247.08 | BALKÓN | 3,1 |
| 247.09 | BALKÓN | 3,1 |
| 247.10 | BALKÓN | 6,4 |

Vybavení jednotky:

listovní schránka

1 ks

Součástí jednotky je veškerá její vnitřní instalace (potrubní rozvody vody, plynu, elektroinstalace apod. kromě stoupacích vedení včetně uzavíracích ventilů). K vlastnictví jednotky dále patří podlahová krytina, nenosné příčky, vnitřní dveře a okna nacházející se uvnitř jednotky, jakož i vnitřní strany vstupních dveří a vnějších oken

apod.

K vlastnictví jednotky dále patří spoluvlastnický podíl na společných částech domu a na pozemcích o velikosti
8150 /2835840

| 13.NP - 12.PATRO - bytová jednotka č.1464/248 | | |
|------------------------------------------------------|------------------------|-------------------------------|
| ozn. | název místnosti | plocha [m²] |
| 248.01 | PŘEDSÍŇ | 11,4 |
| 248.02 | KOUPELNA | 2,9 |
| 248.03 | WC | 1,1 |
| 248.04 | KUCHYŇSKÝ KOUT | 7,9 |
| 248.05 | POKOJ | 20,5 |
| 248.06 | POKOJ | 10,6 |
| 248.07 | POKOJ | 13,2 |
| CELKEM | | 67,6 |
| 248.08 | BALKÓN | 3,0 |
| 248.09 | BALKÓN | 6,4 |
| 248.10 | BALKÓN | 3,1 |

Vybavení jednotky:

listovní schránka

I ks

Součástí jednotky je veškerá její vnitřní instalace (potrubní rozvody vody, plynu, elektroinstalace apod. kromě stoupacích vedení včetně uzavíracích ventilů). K vlastnictví jednotky dále patří podlahová krytina, nenosné příčky, vnitřní dveře a okna nacházející se uvnitř jednotky, jakož i vnitřní strany vstupních dveří a vnějších oken apod.

K vlastnictví jednotky dále patří spoluvlastnický podíl na společných částech domu a na pozemcích o velikosti
6760 /2835840

| 13.NP - 12.PATRO - bytová jednotka č.1464/249 | | |
|------------------------------------------------------|------------------------|-------------------------------|
| ozn. | název místnosti | plocha [m²] |
| 249.01 | PŘEDSÍŇ | 11,4 |
| 249.02 | KOUPELNA | 2,9 |
| 249.03 | WC | 1,1 |
| 249.04 | KUCHYŇSKÝ KOUT | 7,9 |
| 249.05 | POKOJ | 20,5 |
| 249.06 | POKOJ | 10,6 |
| 249.07 | POKOJ | 13,2 |
| CELKEM | | 67,6 |
| 249.08 | BALKÓN | 3,0 |
| 249.09 | BALKÓN | 6,4 |
| 249.10 | BALKÓN | 3,1 |

Vybavení jednotky:

listovní schránka

I ks

Součástí jednotky je veškerá její vnitřní instalace (potrubní rozvody vody, plynu, elektroinstalace apod. kromě stoupacích vedení včetně uzavíracích ventilů). K vlastnictví jednotky dále patří podlahová krytina, nenosné příčky, vnitřní dveře a okna nacházející se uvnitř jednotky, jakož i vnitřní strany vstupních dveří a vnějších oken apod.

K vlastnictví jednotky dále patří spoluvlastnický podíl na společných částech domu a na pozemcích o velikosti
6760 /2835840

| 13.NP - 12.PATRO - bytová jednotka č.1464/250 | | |
|------------------------------------------------------|------------------------|-------------------------------|
| ozn. | název místnosti | plocha [m²] |
| 250.01 | PŘEDSÍŇ | 11,3 |
| 250.02 | KOUPELNA | 2,9 |
| 250.03 | WC | 1,1 |
| 250.04 | KUCHYŇSKÝ KOUT | 11,9 |
| 250.05 | POKOJ | 25,8 |
| 250.06 | POKOJ | 12,0 |
| CELKEM | | 65,0 |
| 250.07 | BALKÓN | 3,1 |
| 250.08 | BALKÓN | 6,4 |

Vybavení jednotky:

listovní schránka

1 ks

Součástí jednotky je veškerá její vnitřní instalace (potrubní rozvody vody, plynu, elektroinstalace apod. kromě stoupacích vedení včetně uzavíracích ventilů). K vlastnictví jednotky dále patří podlahová krytina, nenosné příčky, vnitřní dveře a okna nacházející se uvnitř jednotky, jakož i vnitřní strany vstupních dveří a vnějších oken apod.

K vlastnictví jednotky dále patří spoluvlastnický podíl na společných částech domu a na pozemcích o velikosti 6500 /2835840

| 14.NP - 13.PATRO - bytová jednotka č.1464/251 | | |
|------------------------------------------------------|------------------------|-------------------------------|
| ozn. | název místnosti | plocha [m²] |
| 251.01 | PŘEDSÍŇ | 11,3 |
| 251.02 | KOUPELNA | 2,9 |
| 251.03 | WC | 1,1 |
| 251.04 | KUCHYŇSKÝ KOUT | 11,9 |
| 251.05 | POKOJ | 25,8 |
| 251.06 | POKOJ | 12,0 |
| CELKEM | | 65,0 |
| 251.07 | BALKÓN | 3,1 |
| 251.08 | BALKÓN | 6,4 |

Vybavení jednotky:

listovní schránka

1 ks

Součástí jednotky je veškerá její vnitřní instalace (potrubní rozvody vody, plynu, elektroinstalace apod. kromě stoupacích vedení včetně uzavíracích ventilů). K vlastnictví jednotky dále patří podlahová krytina, nenosné příčky, vnitřní dveře a okna nacházející se uvnitř jednotky, jakož i vnitřní strany vstupních dveří a vnějších oken apod.

K vlastnictví jednotky dále patří spoluvlastnický podíl na společných částech domu a na pozemcích o velikosti 6500 /2835840

| 14.NP - 13.PATRO - bytová jednotka č.1464/252 | | |
|------------------------------------------------------|------------------------|-------------------------------|
| ozn. | název místnosti | plocha [m²] |
| 252.01 | PŘEDSÍŇ | 9,1 |
| 252.02 | KOUPELNA | 2,9 |
| 252.03 | WC | 1,1 |

| | | |
|---------------|----------------|-------------|
| 252.04 | KUCHYŇSKÝ KOUT | 7,5 |
| 252.05 | POKOJ | 20,5 |
| 252.06 | POKOJ | 12,4 |
| CELKEM | | 53,5 |
| 252.07 | BALKÓN | 3,1 |
| 252.08 | BALKÓN | 6,4 |

Vybavení jednotky:

listovní schránka

1 ks

Součástí jednotky je veškerá její vnitřní instalace (potrubní rozvody vody, plynu, elektroinstalace apod. kromě stoupacích vedení včetně uzavíracích ventilů). K vlastnictví jednotky dále patří podlahová krytina, nenosné příčky, vnitřní dveře a okna nacházející se uvnitř jednotky, jakož i vnitřní strany vstupních dveří a vnějších oken apod.

K vlastnictví jednotky dále patří spoluvlastnický podíl na společných částech domu a na pozemcích o velikosti 5350 /2835840

| 14.NP - 13.PATRO - bytová jednotka č.1464/253 | | |
|------------------------------------------------------|-----------------|--------------------------|
| ozn. | název místnosti | plocha [m ²] |
| 253.01 | PŘEDSÍŇ | 9,1 |
| 253.02 | KOUPELNA | 2,9 |
| 253.03 | WC | 1,1 |
| 253.04 | KUCHYŇSKÝ KOUT | 7,5 |
| 253.05 | POKOJ | 20,5 |
| 253.06 | POKOJ | 12,4 |
| CELKEM | | 53,5 |
| 253.07 | BALKÓN | 3,1 |
| 253.08 | BALKÓN | 6,4 |

Vybavení jednotky:

listovní schránka

1 ks

Součástí jednotky je veškerá její vnitřní instalace (potrubní rozvody vody, plynu, elektroinstalace apod. kromě stoupacích vedení včetně uzavíracích ventilů). K vlastnictví jednotky dále patří podlahová krytina, nenosné příčky, vnitřní dveře a okna nacházející se uvnitř jednotky, jakož i vnitřní strany vstupních dveří a vnějších oken apod.

K vlastnictví jednotky dále patří spoluvlastnický podíl na společných částech domu a na pozemcích o velikosti 5350 /2835840

| 14.NP - 13.PATRO - bytová jednotka č.1464/254 | | |
|------------------------------------------------------|-----------------|--------------------------|
| ozn. | název místnosti | plocha [m ²] |
| 254.01 | PŘEDSÍŇ | 15,1 |
| 254.02 | KOUPELNA | 2,9 |
| 254.03 | WC | 1,1 |
| 254.04 | KUCHYŇSKÝ KOUT | 11,9 |
| 254.05 | POKOJ | 25,8 |
| 254.06 | POKOJ | 12,4 |
| 254.07 | POKOJ | 12,4 |
| CELKEM | | 81,6 |
| 254.08 | BALKÓN | 3,1 |

| | | |
|--------|--------|-----|
| 254.09 | BALKÓN | 3,1 |
| 254.10 | BALKÓN | 6,4 |

Vybavení jednotky:

listovní schránka

1 ks

Součástí jednotky je veškerá její vnitřní instalace (potrubní rozvody vody, plynu, elektroinstalace apod. kromě stoupacích vedení včetně uzavíracích ventilů). K vlastnictví jednotky dále patří podlahová krytina, nenosné příčky, vnitřní dveře a okna nacházející se uvnitř jednotky, jakož i vnitřní strany vstupních dveří a vnějších oken apod.

K vlastnictví jednotky dále patří spoluvlastnický podíl na společných částech domu a na pozemcích o velikosti 8160 /2835840

| 14.NP - 13.PATRO - bytová jednotka č.1464/255 | | |
|------------------------------------------------------|----------------------|--------------------------|
| ozn. | název místnosti | plocha [m ²] |
| 255.01 | PŘEDSÍŇ | 11,4 |
| 255.02 | KOUPELNA | 2,9 |
| 255.03 | WC | 1,1 |
| 255.04 | POKOJ+KUCHYŇSKÝ KOUT | 27,0 |
| 255.05 | POKOJ | 10,7 |
| 255.06 | POKOJ | 12,4 |
| 255.07 | POKOJ | 16,1 |
| CELKEM | | 81,6 |
| 255.08 | BALKÓN | 3,1 |
| 255.09 | BALKÓN | 3,1 |
| 255.10 | BALKÓN | 6,4 |

Vybavení jednotky:

listovní schránka

1 ks

Součástí jednotky je veškerá její vnitřní instalace (potrubní rozvody vody, plynu, elektroinstalace apod. kromě stoupacích vedení včetně uzavíracích ventilů). K vlastnictví jednotky dále patří podlahová krytina, nenosné příčky, vnitřní dveře a okna nacházející se uvnitř jednotky, jakož i vnitřní strany vstupních dveří a vnějších oken apod.

K vlastnictví jednotky dále patří spoluvlastnický podíl na společných částech domu a na pozemcích o velikosti 8160 /2835840

| 14.NP - 13.PATRO - bytová jednotka č.1464/256 | | |
|------------------------------------------------------|-----------------|--------------------------|
| ozn. | název místnosti | plocha [m ²] |
| 256.01 | PŘEDSÍŇ | 11,4 |
| 256.02 | KOUPELNA | 2,9 |
| 256.03 | WC | 1,1 |
| 256.04 | KUCHYŇSKÝ KOUT | 7,9 |
| 256.05 | POKOJ | 20,5 |
| 256.06 | POKOJ | 10,6 |
| 256.07 | POKOJ | 13,2 |
| CELKEM | | 67,6 |
| 256.08 | BALKÓN | 3,0 |
| 256.09 | BALKÓN | 6,4 |
| 256.10 | BALKÓN | 3,1 |

Vybavení jednotky:

listovní schránka

I ks

Součástí jednotky je veškerá její vnitřní instalace (potrubní rozvody vody, plynu, elektroinstalace apod. kromě stoupacích vedení včetně uzavíracích ventilů). K vlastnictví jednotky dále patří podlahová krytina, nenosné příčky, vnitřní dveře a okna nacházející se uvnitř jednotky, jakož i vnitřní strany vstupních dveří a vnějších oken apod.

K vlastnictví jednotky dále patří spoluvlastnický podíl na společných částech domu a na pozemcích o velikosti 6760 /2835840

| 14.NP - 13.PATRO - bytová jednotka č.1464/257 | | |
|------------------------------------------------------|------------------------|-------------------------------|
| ozn. | název místnosti | plocha [m²] |
| 257.01 | PŘEDSÍŇ | 11,4 |
| 257.02 | KOUPELNA | 2,9 |
| 257.03 | WC | 1,1 |
| 257.04 | KUCHYŇSKÝ KOUT | 7,9 |
| 257.05 | POKOJ | 20,5 |
| 257.06 | POKOJ | 10,6 |
| 257.07 | POKOJ | 13,2 |
| CELKEM | | 67,6 |
| 257.08 | BALKÓN | 3,0 |
| 257.09 | BALKÓN | 6,4 |
| 257.10 | BALKÓN | 3,1 |

Vybavení jednotky:

listovní schránka

I ks

Součástí jednotky je veškerá její vnitřní instalace (potrubní rozvody vody, plynu, elektroinstalace apod. kromě stoupacích vedení včetně uzavíracích ventilů). K vlastnictví jednotky dále patří podlahová krytina, nenosné příčky, vnitřní dveře a okna nacházející se uvnitř jednotky, jakož i vnitřní strany vstupních dveří a vnějších oken apod.

K vlastnictví jednotky dále patří spoluvlastnický podíl na společných částech domu a na pozemcích o velikosti 6760 /2835840

| 14.NP - 13.PATRO - bytová jednotka č.1464/258 | | |
|------------------------------------------------------|------------------------|-------------------------------|
| ozn. | název místnosti | plocha [m²] |
| 258.01 | PŘEDSÍŇ | 11,3 |
| 258.02 | KOUPELNA | 2,9 |
| 258.03 | WC | 1,1 |
| 258.04 | KUCHYŇSKÝ KOUT | 11,9 |
| 258.05 | POKOJ | 25,8 |
| 258.06 | POKOJ | 12,0 |
| CELKEM | | 65,0 |
| 258.07 | BALKÓN | 3,1 |
| 258.08 | BALKÓN | 6,4 |

Vybavení jednotky:

listovní schránka

I ks

Součástí jednotky je veškerá její vnitřní instalace (potrubní rozvody vody, plynu, elektroinstalace apod. kromě stoupacích vedení včetně uzavíracích ventilů). K vlastnictví jednotky dále patří podlahová krytina, nenosné příčky, vnitřní dveře a okna nacházející se uvnitř jednotky, jakož i vnitřní strany vstupních dveří a vnějších oken apod.

K vlastnictví jednotky dále patří spoluvlastnický podíl na společných částech domu a na pozemcích o velikosti 6500 /2835840

| 15.NP - 14.PATRO - bytová jednotka č.1464/259 | | |
|------------------------------------------------------|------------------------|-------------------------------|
| ozn. | název místnosti | plocha [m²] |
| 259.01 | PŘEDSÍŇ | 11,3 |
| 259.02 | KOUPELNA | 2,9 |
| 259.03 | WC | 1,1 |
| 259.04 | KUCHYŇSKÝ KOUT | 11,9 |
| 259.05 | POKOJ | 25,8 |
| 259.06 | POKOJ | 12,0 |
| CELKEM | | 65,0 |
| 259.07 | BALKÓN | 3,1 |
| 259.08 | BALKÓN | 6,4 |

Vybavení jednotky:

listovní schránka

1 ks

Součástí jednotky je veškerá její vnitřní instalace (potrubní rozvody vody, plynu, elektroinstalace apod. kromě stoupacích vedení včetně uzavíracích ventilů). K vlastnictví jednotky dále patří podlahová krytina, nenosné příčky, vnitřní dveře a okna nacházející se uvnitř jednotky, jakož i vnitřní strany vstupních dveří a vnějších oken apod.

K vlastnictví jednotky dále patří spoluvlastnický podíl na společných částech domu a na pozemcích o velikosti 6500 /2835840

| 15.NP - 14.PATRO - bytová jednotka č.1464/260 | | |
|------------------------------------------------------|------------------------|-------------------------------|
| ozn. | název místnosti | plocha [m²] |
| 260.01 | PŘEDSÍŇ | 9,1 |
| 260.02 | KOUPELNA | 2,9 |
| 260.03 | WC | 1,1 |
| 260.04 | KUCHYŇSKÝ KOUT | 7,5 |
| 260.05 | POKOJ | 20,5 |
| 260.06 | POKOJ | 12,4 |
| CELKEM | | 53,5 |
| 260.07 | BALKÓN | 3,1 |
| 260.08 | BALKÓN | 6,4 |

Vybavení jednotky:

listovní schránka

1 ks

Součástí jednotky je veškerá její vnitřní instalace (potrubní rozvody vody, plynu, elektroinstalace apod. kromě stoupacích vedení včetně uzavíracích ventilů). K vlastnictví jednotky dále patří podlahová krytina, nenosné příčky, vnitřní dveře a okna nacházející se uvnitř jednotky, jakož i vnitřní strany vstupních dveří a vnějších oken apod.

K vlastnictví jednotky dále patří spoluvlastnický podíl na společných částech domu a na pozemcích o velikosti 5350 /2835840

| 15.NP - 14.PATRO - bytová jednotka č.1464/261 | | |
|------------------------------------------------------|------------------------|-------------------------------|
| ozn. | název místnosti | plocha [m²] |
| 261.01 | PŘEDSÍŇ | 9,1 |
| 261.02 | KOUPELNA | 2,9 |
| 261.03 | WC | 1,1 |
| 261.04 | KUCHYŇSKÝ KOUT | 7,5 |
| 261.05 | POKOJ | 20,5 |
| 261.06 | POKOJ | 12,4 |
| CELKEM | | 53,5 |
| 261.07 | BALKÓN | 3,1 |
| 261.08 | BALKÓN | 6,4 |

Vybavení jednotky:

listovní schránka

I ks

Součástí jednotky je veškerá její vnitřní instalace (potrubní rozvody vody, plynu, elektroinstalace apod. kromě stoupacích vedení včetně uzavíracích ventilů). K vlastnictví jednotky dále patří podlahová krytina, nenosné příčky, vnitřní dveře a okna nacházející se uvnitř jednotky, jakož i vnitřní strany vstupních dveří a vnějších oken apod.

K vlastnictví jednotky dále patří spoluvlastnický podíl na společných částech domu a na pozemcích o velikosti 5350 /2835840

| 15.NP - 14.PATRO - bytová jednotka č.1464/262 | | |
|------------------------------------------------------|------------------------|-------------------------------|
| ozn. | název místnosti | plocha [m²] |
| 262.01 | PŘEDSÍŇ | 15,1 |
| 262.02 | KOUPELNA | 2,9 |
| 262.03 | WC | 1,1 |
| 262.04 | KUCHYŇSKÝ KOUT | 11,9 |
| 262.05 | POKOJ | 25,8 |
| 262.06 | POKOJ | 12,4 |
| 262.07 | POKOJ | 12,4 |
| CELKEM | | 81,6 |
| 262.08 | BALKÓN | 3,1 |
| 262.09 | BALKÓN | 3,1 |
| 262.10 | BALKÓN | 6,4 |

Vybavení jednotky:

listovní schránka

I ks

Součástí jednotky je veškerá její vnitřní instalace (potrubní rozvody vody, plynu, elektroinstalace apod. kromě stoupacích vedení včetně uzavíracích ventilů). K vlastnictví jednotky dále patří podlahová krytina, nenosné příčky, vnitřní dveře a okna nacházející se uvnitř jednotky, jakož i vnitřní strany vstupních dveří a vnějších oken apod.

K vlastnictví jednotky dále patří spoluvlastnický podíl na společných částech domu a na pozemcích o velikosti 8160 /2835840

| 15.NP - 14.PATRO - bytová jednotka č.1464/263 | | |
|------------------------------------------------------|------------------------|-------------------------------|
| ozn. | název místnosti | plocha [m²] |
| 263.01 | PŘEDSÍŇ | 11,4 |
| 263.02 | KOUPELNA | 2,9 |

| | | |
|---------------|----------------|-------------|
| 263.03 | WC | 1,1 |
| 263.04 | KUCHYŇSKÝ KOUT | 11,9 |
| 263.05 | POKOJ | 25,8 |
| 263.06 | POKOJ | 12,4 |
| 263.07 | POKOJ | 16,1 |
| CELKEM | | 81,6 |
| 263.08 | BALKÓN | 3,1 |
| 263.09 | BALKÓN | 3,1 |
| 263.10 | BALKÓN | 6,4 |

Vybavení jednotky:

listovní schránka

I ks

Součástí jednotky je veškerá její vnitřní instalace (potrubní rozvody vody, plynu, elektroinstalace apod. kromě stoupacích vedení včetně uzavíracích ventilů). K vlastnictví jednotky dále patří podlahová krytina, nenosné příčky, vnitřní dveře a okna nacházející se uvnitř jednotky, jakož i vnitřní strany vstupních dveří a vnějších oken apod.

K vlastnictví jednotky dále patří spoluvlastnický podíl na společných částech domu a na pozemcích o velikosti 8160 /2835840

| 15.NP - 14.PATRO - bytová jednotka č.1464/264 | | |
|------------------------------------------------------|-----------------|--------------------------|
| ozn. | název místnosti | plocha [m ²] |
| 264.01 | PŘEDSÍŇ | 9,6 |
| 264.02 | KOUPELNA | 2,9 |
| 264.03 | WC | 1,0 |
| 264.04 | KUCHYŇSKÝ KOUT | 9,3 |
| 264.05 | POKOJ | 20,5 |
| 264.06 | POKOJ | 10,6 |
| 264.07 | POKOJ | 13,2 |
| CELKEM | | 67,1 |
| 264.08 | BALKÓN | 3,0 |
| 264.09 | BALKÓN | 6,4 |
| 264.10 | BALKÓN | 3,1 |

Vybavení jednotky:

listovní schránka

I ks

Součástí jednotky je veškerá její vnitřní instalace (potrubní rozvody vody, plynu, elektroinstalace apod. kromě stoupacích vedení včetně uzavíracích ventilů). K vlastnictví jednotky dále patří podlahová krytina, nenosné příčky, vnitřní dveře a okna nacházející se uvnitř jednotky, jakož i vnitřní strany vstupních dveří a vnějších oken apod.

K vlastnictví jednotky dále patří spoluvlastnický podíl na společných částech domu a na pozemcích o velikosti 6710 /2835840

| 15.NP - 14.PATRO - bytová jednotka č.1464/265 | | |
|------------------------------------------------------|----------------------|--------------------------|
| ozn. | název místnosti | plocha [m ²] |
| 265.01 | PŘEDSÍŇ | 5,7 |
| 265.02 | KOUPELNA | 3,0 |
| 265.03 | WC | 1,5 |
| 265.04 | POKOJ+KUCHYŇSKÝ KOUT | 33,5 |

| | | |
|---------------|--------|-------------|
| 265.05 | POKOJ | 10,6 |
| 265.06 | POKOJ | 13,2 |
| CELKEM | | 67,5 |
| 265.07 | BALKÓN | 3,0 |
| 265.08 | BALKÓN | 6,4 |
| 265.09 | BALKÓN | 3,1 |

Vybavení jednotky:

listovní schránka

1 ks

Součástí jednotky je veškerá její vnitřní instalace (potrubní rozvody vody, plynu, elektroinstalace apod. kromě stoupacích vedení včetně uzavíracích ventilů). K vlastnictví jednotky dále patří podlahová krytina, nenosné příčky, vnitřní dveře a okna nacházející se uvnitř jednotky, jakož i vnitřní strany vstupních dveří a vnějších oken apod.

K vlastnictví jednotky dále patří spoluvlastnický podíl na společných částech domu a na pozemcích o velikosti 6750 /2835840

| 15.NP - 14.PATRO - bytová jednotka č.1464/266 | | |
|------------------------------------------------------|-----------------|--------------------------|
| ozn. | název místnosti | plocha [m ²] |
| 266.01 | PŘEDSÍŇ | 11,3 |
| 266.02 | KOUPELNA | 2,9 |
| 266.03 | WC | 1,1 |
| 266.04 | KUCHYŇSKÝ KOUT | 11,9 |
| 266.05 | POKOJ | 25,8 |
| 266.06 | POKOJ | 12,0 |
| CELKEM | | 65,0 |
| 266.07 | BALKÓN | 3,1 |
| 266.08 | BALKÓN | 6,4 |

Vybavení jednotky:

listovní schránka

1 ks

Součástí jednotky je veškerá její vnitřní instalace (potrubní rozvody vody, plynu, elektroinstalace apod. kromě stoupacích vedení včetně uzavíracích ventilů). K vlastnictví jednotky dále patří podlahová krytina, nenosné příčky, vnitřní dveře a okna nacházející se uvnitř jednotky, jakož i vnitřní strany vstupních dveří a vnějších oken apod.

K vlastnictví jednotky dále patří spoluvlastnický podíl na společných částech domu a na pozemcích o velikosti 6500 /2835840

| 16.NP - 15.PATRO - bytová jednotka č.1464/267 | | |
|------------------------------------------------------|-----------------|--------------------------|
| ozn. | název místnosti | plocha [m ²] |
| 267.01 | PŘEDSÍŇ | 10,4 |
| 267.02 | KOUPELNA | 3,6 |
| 267.03 | WC | 1,3 |
| 267.04 | KUCHYŇSKÝ KOUT | 11,9 |
| 267.05 | POKOJ | 25,8 |
| 267.06 | POKOJ | 12,0 |
| CELKEM | | 65,0 |
| 267.07 | BALKÓN | 3,1 |
| 267.08 | BALKÓN | 6,4 |

Vybavení jednotky:
listovní schránka

1 ks

Součástí jednotky je veškerá její vnitřní instalace (potrubní rozvody vody, plynu, elektroinstalace apod. kromě stoupacích vedení včetně uzavíracích ventilů). K vlastnictví jednotky dále patří podlahová krytina, nenosné příčky, vnitřní dveře a okna nacházející se uvnitř jednotky, jakož i vnitřní strany vstupních dveří a vnějších oken apod.

K vlastnictví jednotky dále patří spoluvlastnický podíl na společných částech domu a na pozemcích o velikosti 6500 /2835840

| 16.NP - 15.PATRO - bytová jednotka č.1464/268 | | |
|------------------------------------------------------|------------------------|-------------------------------|
| ozn. | název místnosti | plocha [m²] |
| 268.01 | PŘEDSÍŇ | 9,1 |
| 268.02 | KOUPELNA | 2,9 |
| 268.03 | WC | 1,1 |
| 268.04 | KUCHYŇSKÝ KOUT | 7,5 |
| 268.05 | POKOJ | 20,5 |
| 268.06 | POKOJ | 12,4 |
| CELKEM | | 53,5 |
| 268.07 | BALKÓN | 3,1 |
| 268.08 | BALKÓN | 6,4 |

Vybavení jednotky:
listovní schránka

1 ks

Součástí jednotky je veškerá její vnitřní instalace (potrubní rozvody vody, plynu, elektroinstalace apod. kromě stoupacích vedení včetně uzavíracích ventilů). K vlastnictví jednotky dále patří podlahová krytina, nenosné příčky, vnitřní dveře a okna nacházející se uvnitř jednotky, jakož i vnitřní strany vstupních dveří a vnějších oken apod.

K vlastnictví jednotky dále patří spoluvlastnický podíl na společných částech domu a na pozemcích o velikosti 5350 /2835840

| 16.NP - 15.PATRO - bytová jednotka č.1464/269 | | |
|------------------------------------------------------|------------------------|-------------------------------|
| ozn. | název místnosti | plocha [m²] |
| 269.01 | PŘEDSÍŇ | 9,1 |
| 269.02 | KOUPELNA | 2,9 |
| 269.03 | WC | 1,1 |
| 269.04 | KUCHYŇSKÝ KOUT | 7,5 |
| 269.05 | POKOJ | 20,5 |
| 269.06 | POKOJ | 12,4 |
| CELKEM | | 53,5 |
| 269.07 | BALKÓN | 3,1 |
| 269.08 | BALKÓN | 6,4 |

Vybavení jednotky:
listovní schránka

1 ks

Součástí jednotky je veškerá její vnitřní instalace (potrubní rozvody vody, plynu, elektroinstalace apod. kromě stoupacích vedení včetně uzavíracích ventilů). K vlastnictví jednotky dále patří podlahová krytina, nenosné příčky, vnitřní dveře a okna nacházející se uvnitř jednotky, jakož i vnitřní strany vstupních dveří a vnějších oken

apod.

K vlastnictví jednotky dále patří spoluvlastnický podíl na společných částech domu a na pozemcích o velikosti 5350 /2835840

| 16.NP - 15.PATRO - bytová jednotka č. 1464/270 | | |
|-------------------------------------------------------|------------------------|-------------------------------|
| ozn. | název místnosti | plocha [m²] |
| 270.01 | PŘEDSÍŇ | 15,1 |
| 270.02 | KOUPELNA | 2,9 |
| 270.03 | WC | 1,1 |
| 270.04 | KUCHYŇSKÝ KOUT | 11,9 |
| 270.05 | POKOJ | 25,8 |
| 270.06 | POKOJ | 12,4 |
| 270.07 | POKOJ | 12,4 |
| CELKEM | | 81,6 |
| 270.08 | BALKÓN | 3,1 |
| 270.09 | BALKÓN | 3,1 |
| 270.10 | BALKÓN | 6,4 |

Vybavení jednotky:

listovní schránka

1 ks

Součástí jednotky je veškerá její vnitřní instalace (potrubní rozvody vody, plynu, elektroinstalace apod. kromě stoupacích vedení včetně uzavíracích ventilů). K vlastnictví jednotky dále patří podlahová krytina, nenosné příčky, vnitřní dveře a okna nacházející se uvnitř jednotky, jakož i vnitřní strany vstupních dveří a vnějších oken apod.

K vlastnictví jednotky dále patří spoluvlastnický podíl na společných částech domu a na pozemcích o velikosti 8160 /2835840

| 16.NP - 15.PATRO - bytová jednotka č. 1464/271 | | |
|-------------------------------------------------------|------------------------|-------------------------------|
| ozn. | název místnosti | plocha [m²] |
| 271.01 | PŘEDSÍŇ | 15,1 |
| 271.02 | KOUPELNA | 2,9 |
| 271.03 | WC | 1,1 |
| 271.04 | KUCHYŇSKÝ KOUT | 11,9 |
| 271.05 | POKOJ | 25,8 |
| 271.06 | POKOJ | 12,4 |
| 271.07 | POKOJ | 12,4 |
| CELKEM | | 81,6 |
| 271.08 | BALKÓN | 3,1 |
| 271.09 | BALKÓN | 3,1 |
| 271.10 | BALKÓN | 6,4 |

Vybavení jednotky:

listovní schránka

1 ks

Součástí jednotky je veškerá její vnitřní instalace (potrubní rozvody vody, plynu, elektroinstalace apod. kromě stoupacích vedení včetně uzavíracích ventilů). K vlastnictví jednotky dále patří podlahová krytina, nenosné příčky, vnitřní dveře a okna nacházející se uvnitř jednotky, jakož i vnitřní strany vstupních dveří a vnějších oken apod.

K vlastnictví jednotky dále patří spoluvlastnický podíl na společných částech domu a na pozemcích o velikosti

8160 /2835840

| 16.NP - 15.PATRO - bytová jednotka č.1464/272 | | |
|------------------------------------------------------|------------------------|-------------------------------|
| ozn. | název místnosti | plocha [m²] |
| 272.01 | PŘEDSÍŇ | 11,4 |
| 272.02 | KOUPELNA | 2,9 |
| 272.03 | WC | 1,1 |
| 272.04 | KUCHYŇSKÝ KOUT | 7,9 |
| 272.05 | POKOJ | 20,5 |
| 272.06 | POKOJ | 10,6 |
| 272.07 | POKOJ | 13,2 |
| CELKEM | | 67,6 |
| 272.08 | BALKÓN | 3,0 |
| 272.09 | BALKÓN | 6,4 |
| 272.10 | BALKÓN | 3,1 |

Vybavení jednotky:

listovní schránka

1 ks

Součástí jednotky je veškerá její vnitřní instalace (potrubní rozvody vody, plynu, elektroinstalace apod. kromě stoupacích vedení včetně uzavíracích ventilů). K vlastnictví jednotky dále patří podlahová krytina, nenosné příčky, vnitřní dveře a okna nacházející se uvnitř jednotky, jakož i vnitřní strany vstupních dveří a vnějších oken apod.

K vlastnictví jednotky dále patří spoluvlastnický podíl na společných částech domu a na pozemcích o velikosti 6760 /2835840

| 16.NP - 15.PATRO - bytová jednotka č.1464/273 | | |
|------------------------------------------------------|------------------------|-------------------------------|
| ozn. | název místnosti | plocha [m²] |
| 273.01 | PŘEDSÍŇ | 11,4 |
| 273.02 | KOUPELNA | 2,9 |
| 273.03 | WC | 1,1 |
| 273.04 | KUCHYŇSKÝ KOUT | 7,9 |
| 273.05 | POKOJ | 20,5 |
| 273.06 | POKOJ | 10,6 |
| 273.07 | POKOJ | 13,2 |
| CELKEM | | 67,6 |
| 273.08 | BALKÓN | 3,0 |
| 273.09 | BALKÓN | 6,4 |
| 273.10 | BALKÓN | 3,1 |

Vybavení jednotky:

listovní schránka

1 ks

Součástí jednotky je veškerá její vnitřní instalace (potrubní rozvody vody, plynu, elektroinstalace apod. kromě stoupacích vedení včetně uzavíracích ventilů). K vlastnictví jednotky dále patří podlahová krytina, nenosné příčky, vnitřní dveře a okna nacházející se uvnitř jednotky, jakož i vnitřní strany vstupních dveří a vnějších oken apod.

K vlastnictví jednotky dále patří spoluvlastnický podíl na společných částech domu a na pozemcích o velikosti 6760 /2835840

| 16.NP - 15.PATRO - bytová jednotka č.1464/274 | | |
|------------------------------------------------------|------------------------|-------------------------------|
| ozn. | název místnosti | plocha [m²] |
| 274.01 | PŘEDSÍŇ | 10,9 |
| 274.02 | KOUPELNA | 3,0 |
| 274.03 | WC | 1,3 |
| 274.04 | KUCHYŇSKÝ KOUT | 11,9 |
| 274.05 | POKOJ | 25,8 |
| 274.06 | POKOJ | 12,0 |
| CELKEM | | 64,9 |
| 274.07 | BALKÓN | 3,1 |
| 274.08 | BALKÓN | 6,4 |

Vybavení jednotky:

listovní schránka

I ks

Součástí jednotky je veškerá její vnitřní instalace (potrubní rozvody vody, plynu, elektroinstalace apod. kromě stoupacích vedení včetně uzavíracích ventilů). K vlastnictví jednotky dále patří podlahová krytina, nenosné příčky, vnitřní dveře a okna nacházející se uvnitř jednotky, jakož i vnitřní strany vstupních dveří a vnějších oken apod.

K vlastnictví jednotky dále patří spoluvlastnický podíl na společných částech domu a na pozemcích o velikosti 6490 /2835840

| 17.NP - 16.PATRO - bytová jednotka č.1464/275 | | |
|------------------------------------------------------|------------------------|-------------------------------|
| ozn. | název místnosti | plocha [m²] |
| 275.01 | PŘEDSÍŇ | 11,3 |
| 275.02 | KOUPELNA | 2,9 |
| 275.03 | WC | 1,1 |
| 275.04 | KUCHYŇSKÝ KOUT | 11,9 |
| 275.05 | POKOJ | 25,8 |
| 275.06 | POKOJ | 12,0 |
| CELKEM | | 65,0 |
| 275.07 | BALKÓN | 3,1 |
| 275.08 | BALKÓN | 6,4 |

Vybavení jednotky:

listovní schránka

I ks

Součástí jednotky je veškerá její vnitřní instalace (potrubní rozvody vody, plynu, elektroinstalace apod. kromě stoupacích vedení včetně uzavíracích ventilů). K vlastnictví jednotky dále patří podlahová krytina, nenosné příčky, vnitřní dveře a okna nacházející se uvnitř jednotky, jakož i vnitřní strany vstupních dveří a vnějších oken apod.

K vlastnictví jednotky dále patří spoluvlastnický podíl na společných částech domu a na pozemcích o velikosti 6500 /2835840

| 17.NP - 16.PATRO - bytová jednotka č.1464/276 | | |
|------------------------------------------------------|------------------------|-------------------------------|
| ozn. | název místnosti | plocha [m²] |
| 276.01 | PŘEDSÍŇ | 9,1 |
| 276.02 | KOUPELNA | 2,9 |
| 276.03 | WC | 1,1 |
| 276.04 | KUCHYŇSKÝ KOUT | 7,5 |

| | | |
|---------------|--------|-------------|
| 276.05 | POKOJ | 20,5 |
| 276.06 | POKOJ | 12,4 |
| CELKEM | | 53,5 |
| 276.07 | BALKÓN | 3,1 |
| 276.08 | BALKÓN | 6,4 |

Vybavení jednotky:

listovní schránka

1 ks

Součástí jednotky je veškerá její vnitřní instalace (potrubní rozvody vody, plynu, elektroinstalace apod. kromě stoupacích vedení včetně uzavíracích ventilů). K vlastnictví jednotky dále patří podlahová krytina, nenosné příčky, vnitřní dveře a okna nacházející se uvnitř jednotky, jakož i vnitřní strany vstupních dveří a vnějších oken apod.

K vlastnictví jednotky dále patří spoluvlastnický podíl na společných částech domu a na pozemcích o velikosti 5350 /2835840

| 17.NP - 16.PATRO - bytová jednotka č.1464/277 | | |
|------------------------------------------------------|-----------------|--------------------------|
| ozn. | název místnosti | plocha [m ²] |
| 277.01 | PŘEDSÍŇ | 9,1 |
| 277.02 | KOUPELNA | 2,9 |
| 277.03 | WC | 1,1 |
| 277.04 | KUCHYŇSKÝ KOUT | 7,5 |
| 277.05 | POKOJ | 20,5 |
| 277.06 | POKOJ | 12,4 |
| CELKEM | | 53,5 |
| 277.07 | BALKÓN | 3,1 |
| 277.08 | BALKÓN | 6,4 |

Vybavení jednotky:

listovní schránka

1 ks

Součástí jednotky je veškerá její vnitřní instalace (potrubní rozvody vody, plynu, elektroinstalace apod. kromě stoupacích vedení včetně uzavíracích ventilů). K vlastnictví jednotky dále patří podlahová krytina, nenosné příčky, vnitřní dveře a okna nacházející se uvnitř jednotky, jakož i vnitřní strany vstupních dveří a vnějších oken apod.

K vlastnictví jednotky dále patří spoluvlastnický podíl na společných částech domu a na pozemcích o velikosti 5350 /2835840

| 17.NP - 16.PATRO - bytová jednotka č.1464/278 | | |
|------------------------------------------------------|-----------------|--------------------------|
| ozn. | název místnosti | plocha [m ²] |
| 278.01 | PŘEDSÍŇ | 15,1 |
| 278.02 | KOUPELNA | 2,9 |
| 278.03 | WC | 1,1 |
| 278.04 | KUCHYŇSKÝ KOUT | 11,9 |
| 278.05 | POKOJ | 25,8 |
| 278.06 | POKOJ | 12,4 |
| 278.07 | POKOJ | 12,4 |
| CELKEM | | 81,6 |
| 278.08 | BALKÓN | 3,1 |

| | | |
|--------|--------|-----|
| 278.09 | BALKÓN | 3,1 |
| 278.10 | BALKÓN | 6,4 |

Vybavení jednotky:

listovní schránka

I ks

Součástí jednotky je veškerá její vnitřní instalace (potrubní rozvody vody, plynu, elektroinstalace apod. kromě stoupacích vedení včetně uzavíracích ventilů). K vlastnictví jednotky dále patří podlahová krytina, nenosné příčky, vnitřní dveře a okna nacházející se uvnitř jednotky, jakož i vnitřní strany vstupních dveří a vnějších oken apod.

K vlastnictví jednotky dále patří spoluvlastnický podíl na společných částech domu a na pozemcích o velikosti 8160 /2835840

| 17.NP - 16.PATRO - bytová jednotka č.1464/279 | | |
|------------------------------------------------------|-----------------|--------------------------|
| ozn. | název místnosti | plocha [m ²] |
| 279.01 | PŘEDSÍŇ | 15,1 |
| 279.02 | KOUPELNA | 2,9 |
| 279.03 | WC | 1,1 |
| 279.04 | KUCHYŇSKÝ KOUT | 11,9 |
| 279.05 | POKOJ | 25,8 |
| 279.06 | POKOJ | 12,4 |
| 279.07 | POKOJ | 12,4 |
| CELKEM | | 81,6 |
| 279.08 | BALKÓN | 3,1 |
| 279.09 | BALKÓN | 3,1 |
| 279.10 | BALKÓN | 6,4 |

Vybavení jednotky:

listovní schránka

I ks

Součástí jednotky je veškerá její vnitřní instalace (potrubní rozvody vody, plynu, elektroinstalace apod. kromě stoupacích vedení včetně uzavíracích ventilů). K vlastnictví jednotky dále patří podlahová krytina, nenosné příčky, vnitřní dveře a okna nacházející se uvnitř jednotky, jakož i vnitřní strany vstupních dveří a vnějších oken apod.

K vlastnictví jednotky dále patří spoluvlastnický podíl na společných částech domu a na pozemcích o velikosti 8160 /2835840

| 17.NP - 16.PATRO - bytová jednotka č.1464/280 | | |
|------------------------------------------------------|-----------------|--------------------------|
| ozn. | název místnosti | plocha [m ²] |
| 280.01 | PŘEDSÍŇ | 11,4 |
| 280.02 | KOUPELNA | 2,9 |
| 280.03 | WC | 1,1 |
| 280.04 | KUCHYŇSKÝ KOUT | 7,9 |
| 280.05 | POKOJ | 20,5 |
| 280.06 | POKOJ | 10,6 |
| 280.07 | POKOJ | 13,2 |
| CELKEM | | 67,6 |
| 280.08 | BALKÓN | 3,0 |
| 280.09 | BALKÓN | 6,4 |
| 280.10 | BALKÓN | 3,1 |

Vybavení jednotky:

listovní schránka

I ks

Součástí jednotky je veškerá její vnitřní instalace (potrubní rozvody vody, plynu, elektroinstalace apod. kromě stoupacích vedení včetně uzavíracích ventilů). K vlastnictví jednotky dále patří podlahová krytina, nenosné příčky, vnitřní dveře a okna nacházející se uvnitř jednotky, jakož i vnitřní strany vstupních dveří a vnějších oken apod.

K vlastnictví jednotky dále patří spoluvlastnický podíl na společných částech domu a na pozemcích o velikosti 6760 /2835840

| 17.NP - 16.PATRO - bytová jednotka č.1464/281 | | |
|------------------------------------------------------|------------------------|-------------------------------|
| ozn. | název místnosti | plocha [m²] |
| 281.01 | PŘEDSÍŇ | 11,1 |
| 281.02 | KOUPELNA | 2,9 |
| 281.03 | WC | 1,0 |
| 281.04 | KUCHYŇSKÝ KOUT | 7,9 |
| 281.05 | POKOJ | 20,5 |
| 281.06 | POKOJ | 10,6 |
| 281.07 | POKOJ | 13,2 |
| CELKEM | | 67,2 |
| 281.08 | BALKÓN | 3,0 |
| 281.09 | BALKÓN | 6,4 |
| 281.10 | BALKÓN | 3,1 |

Vybavení jednotky:

listovní schránka

I ks

Součástí jednotky je veškerá její vnitřní instalace (potrubní rozvody vody, plynu, elektroinstalace apod. kromě stoupacích vedení včetně uzavíracích ventilů). K vlastnictví jednotky dále patří podlahová krytina, nenosné příčky, vnitřní dveře a okna nacházející se uvnitř jednotky, jakož i vnitřní strany vstupních dveří a vnějších oken apod.

K vlastnictví jednotky dále patří spoluvlastnický podíl na společných částech domu a na pozemcích o velikosti 6720 /2835840

| 17.NP - 16.PATRO - bytová jednotka č.1464/282 | | |
|------------------------------------------------------|------------------------|-------------------------------|
| ozn. | název místnosti | plocha [m²] |
| 282.01 | PŘEDSÍŇ | 9,5 |
| 282.02 | KOUPELNA + WC | 5,7 |
| 282.03 | KUCHYŇSKÝ KOUT | 11,9 |
| 282.04 | POKOJ | 25,8 |
| 282.05 | POKOJ | 12,0 |
| CELKEM | | 64,9 |
| 282.06 | BALKÓN | 3,1 |
| 282.07 | BALKÓN | 6,4 |

Vybavení jednotky:

listovní schránka

I ks

Součástí jednotky je veškerá její vnitřní instalace (potrubní rozvody vody, plynu, elektroinstalace apod. kromě

stoupacích vedení včetně uzavíracích ventilů). K vlastnictví jednotky dále patří podlahová krytina, nenosné příčky, vnitřní dveře a okna nacházející se uvnitř jednotky, jakož i vnitřní strany vstupních dveří a vnějších oken apod.

K vlastnictví jednotky dále patří spoluvlastnický podíl na společných částech domu a na pozemcích o velikosti 6490 /2835840

| 18.NP - 17.PATRO - bytová jednotka č.1464/283 | | |
|------------------------------------------------------|------------------------|-------------------------------|
| ozn. | název místnosti | plocha [m²] |
| 283.01 | PŘEDSÍŇ | 11,3 |
| 283.02 | KOUPELNA | 2,9 |
| 283.03 | WC | 1,1 |
| 283.04 | KUCHYŇSKÝ KOUT | 11,9 |
| 283.05 | POKOJ | 25,8 |
| 283.06 | POKOJ | 12,0 |
| CELKEM | | 65,0 |
| 283.07 | BALKÓN | 3,1 |
| 283.08 | BALKÓN | 6,4 |

Vybavení jednotky:

listovní schránka

1 ks

Součástí jednotky je veškerá její vnitřní instalace (potrubní rozvody vody, plynu, elektroinstalace apod. kromě stoupacích vedení včetně uzavíracích ventilů). K vlastnictví jednotky dále patří podlahová krytina, nenosné příčky, vnitřní dveře a okna nacházející se uvnitř jednotky, jakož i vnitřní strany vstupních dveří a vnějších oken apod.

K vlastnictví jednotky dále patří spoluvlastnický podíl na společných částech domu a na pozemcích o velikosti 6500 /2835840

| 18.NP - 17.PATRO - bytová jednotka č.1464/284 | | |
|------------------------------------------------------|------------------------|-------------------------------|
| ozn. | název místnosti | plocha [m²] |
| 284.01 | PŘEDSÍŇ | 9,1 |
| 284.02 | KOUPELNA | 2,9 |
| 284.03 | WC | 1,1 |
| 284.04 | KUCHYŇSKÝ KOUT | 7,5 |
| 284.05 | POKOJ | 20,5 |
| 284.06 | POKOJ | 12,4 |
| CELKEM | | 53,5 |
| 284.07 | BALKÓN | 3,1 |
| 284.08 | BALKÓN | 6,4 |

Vybavení jednotky:

listovní schránka

1 ks

Součástí jednotky je veškerá její vnitřní instalace (potrubní rozvody vody, plynu, elektroinstalace apod. kromě stoupacích vedení včetně uzavíracích ventilů). K vlastnictví jednotky dále patří podlahová krytina, nenosné příčky, vnitřní dveře a okna nacházející se uvnitř jednotky, jakož i vnitřní strany vstupních dveří a vnějších oken apod.

K vlastnictví jednotky dále patří spoluvlastnický podíl na společných částech domu a na pozemcích o velikosti 5350 /2835840

| 18.NP - 17.PATRO - bytová jednotka č. 1464/285 | | |
|-------------------------------------------------------|------------------------|-------------------------------|
| ozn. | název místnosti | plocha [m²] |
| 285.01 | PŘEDSÍŇ | 9,1 |
| 285.02 | KOUPELNA | 2,9 |
| 285.03 | WC | 1,1 |
| 285.04 | KUCHYŇSKÝ KOUT | 7,5 |
| 285.05 | POKOJ | 20,5 |
| 285.06 | POKOJ | 12,4 |
| CELKEM | | 53,5 |
| 285.07 | BALKÓN | 3,1 |
| 285.08 | BALKÓN | 6,4 |

Vybavení jednotky:

listovní schránka

I ks

Součástí jednotky je veškerá její vnitřní instalace (potrubní rozvody vody, plynu, elektroinstalace apod. kromě stoupacích vedení včetně uzavíracích ventilů). K vlastnictví jednotky dále patří podlahová krytina, nenosné příčky, vnitřní dveře a okna nacházející se uvnitř jednotky, jakož i vnitřní strany vstupních dveří a vnějších oken apod.

K vlastnictví jednotky dále patří spoluvlastnický podíl na společných částech domu a na pozemcích o velikosti 5350 /2835840

| 18.NP - 17.PATRO - bytová jednotka č. 1464/286 | | |
|-------------------------------------------------------|------------------------|-------------------------------|
| ozn. | název místnosti | plocha [m²] |
| 286.01 | PŘEDSÍŇ | 15,1 |
| 286.02 | KOUPELNA | 2,9 |
| 286.03 | WC | 1,1 |
| 286.04 | KUCHYŇSKÝ KOUT | 11,9 |
| 286.05 | POKOJ | 25,8 |
| 286.06 | POKOJ | 12,4 |
| 286.07 | POKOJ | 12,4 |
| CELKEM | | 81,6 |
| 286.08 | BALKÓN | 3,1 |
| 286.09 | BALKÓN | 3,1 |
| 286.10 | BALKÓN | 6,4 |

Vybavení jednotky:

listovní schránka

I ks

Součástí jednotky je veškerá její vnitřní instalace (potrubní rozvody vody, plynu, elektroinstalace apod. kromě stoupacích vedení včetně uzavíracích ventilů). K vlastnictví jednotky dále patří podlahová krytina, nenosné příčky, vnitřní dveře a okna nacházející se uvnitř jednotky, jakož i vnitřní strany vstupních dveří a vnějších oken apod.

K vlastnictví jednotky dále patří spoluvlastnický podíl na společných částech domu a na pozemcích o velikosti 8160 /2835840

| 18.NP - 17.PATRO - bytová jednotka č. 1464/287 | | |
|-------------------------------------------------------|------------------------|-------------------------------|
| ozn. | název místnosti | plocha [m²] |
| 287.01 | PŘEDSÍŇ | 15,1 |
| 287.02 | KOUPELNA | 2,9 |

| | | |
|---------------|----------------|-------------|
| 287.03 | WC | 1,1 |
| 287.04 | KUCHYŇSKÝ KOUT | 11,9 |
| 287.05 | POKOJ | 25,8 |
| 287.06 | POKOJ | 12,4 |
| 287.07 | POKOJ | 12,4 |
| CELKEM | | 81,6 |
| 287.08 | BALKÓN | 3,1 |
| 287.09 | BALKÓN | 3,1 |
| 287.10 | BALKÓN | 6,4 |

Vybavení jednotky:

listovní schránka

I ks

Součástí jednotky je veškerá její vnitřní instalace (potrubní rozvody vody, plynu, elektroinstalace apod. kromě stoupacích vedení včetně uzavíracích ventilů). K vlastnictví jednotky dále patří podlahová krytina, nenosné příčky, vnitřní dveře a okna nacházející se uvnitř jednotky, jakož i vnitřní strany vstupních dveří a vnějších oken apod.

K vlastnictví jednotky dále patří spoluvlastnický podíl na společných částech domu a na pozemcích o velikosti 8160 /2835840

| 18.NP - 17.PATRO - bytová jednotka č.1464/288 | | |
|------------------------------------------------------|-----------------|--------------------------|
| ozn. | název místnosti | plocha [m ²] |
| 288.01 | PŘEDSÍŇ | 11,4 |
| 288.02 | KOUPELNA | 2,9 |
| 288.03 | WC | 1,1 |
| 288.04 | KUCHYŇSKÝ KOUT | 7,9 |
| 288.05 | POKOJ | 20,5 |
| 288.06 | POKOJ | 10,6 |
| 288.07 | POKOJ | 13,2 |
| CELKEM | | 67,6 |
| 288.08 | BALKÓN | 3,0 |
| 288.09 | BALKÓN | 6,4 |
| 288.10 | BALKÓN | 3,1 |

Vybavení jednotky:

listovní schránka

I ks

Součástí jednotky je veškerá její vnitřní instalace (potrubní rozvody vody, plynu, elektroinstalace apod. kromě stoupacích vedení včetně uzavíracích ventilů). K vlastnictví jednotky dále patří podlahová krytina, nenosné příčky, vnitřní dveře a okna nacházející se uvnitř jednotky, jakož i vnitřní strany vstupních dveří a vnějších oken apod.

K vlastnictví jednotky dále patří spoluvlastnický podíl na společných částech domu a na pozemcích o velikosti 6760 /2835840

| 18.NP - 17.PATRO - bytová jednotka č.1464/289 | | |
|------------------------------------------------------|-----------------|--------------------------|
| ozn. | název místnosti | plocha [m ²] |
| 289.01 | PŘEDSÍŇ | 11,4 |
| 289.02 | KOUPELNA | 2,9 |
| 289.03 | WC | 1,1 |
| 289.04 | KUCHYŇSKÝ KOUT | 7,9 |

| | | |
|---------------|--------|-------------|
| 289.05 | POKOJ | 20,5 |
| 289.06 | POKOJ | 10,6 |
| 289.07 | POKOJ | 13,2 |
| CELKEM | | 67,6 |
| 289.08 | BALKÓN | 3,0 |
| 289.09 | BALKÓN | 6,4 |
| 289.10 | BALKÓN | 3,1 |

Vybavení jednotky:

listovní schránka

1 ks

Součástí jednotky je veškerá její vnitřní instalace (potrubní rozvody vody, plynu, elektroinstalace apod. kromě stoupacích vedení včetně uzavíracích ventilů). K vlastnictví jednotky dále patří podlahová krytina, nenosné příčky, vnitřní dveře a okna nacházející se uvnitř jednotky, jakož i vnitřní strany vstupních dveří a vnějších oken apod.

K vlastnictví jednotky dále patří spoluvlastnický podíl na společných částech domu a na pozemcích o velikosti 6760 /2835840

| 18.NP - 17.PATRO - bytová jednotka č. 1464/290 | | |
|-------------------------------------------------------|------------------------|-------------------------------|
| ozn. | název místnosti | plocha [m²] |
| 290.01 | PŘEDSÍŇ | 11,3 |
| 290.02 | KOUPELNA | 2,9 |
| 290.03 | WC | 1,1 |
| 290.04 | KUCHYŇSKÝ KOUT | 11,9 |
| 290.05 | POKOJ | 25,8 |
| 290.06 | POKOJ | 12,0 |
| CELKEM | | 65,0 |
| 290.07 | BALKÓN | 3,1 |
| 290.08 | BALKÓN | 6,4 |

Vybavení jednotky:

listovní schránka

1 ks

Součástí jednotky je veškerá její vnitřní instalace (potrubní rozvody vody, plynu, elektroinstalace apod. kromě stoupacích vedení včetně uzavíracích ventilů). K vlastnictví jednotky dále patří podlahová krytina, nenosné příčky, vnitřní dveře a okna nacházející se uvnitř jednotky, jakož i vnitřní strany vstupních dveří a vnějších oken apod.

K vlastnictví jednotky dále patří spoluvlastnický podíl na společných částech domu a na pozemcích o velikosti 6500 /2835840

2. Nebytové jednotky

| 1.NP - PRÍZEMÍ - nebytová jednotka č.1461/291 Způsob využití - PROVOZOVNA | | |
|----------------------------------------------------------------------------------------------|------------------------|-------------------------------|
| ozn. | název místnosti | plocha [m²] |
| 291.1 | CHODBA | 70,2 |
| 291.2 | SKLAD | 34,7 |
| 291.3 | SKLAD | 37,5 |
| 291.4 | SKLAD | 34,1 |
| 291.5 | SKLAD | 37,4 |
| 291.6 | SKLAD | 19,1 |
| 291.7 | SKLAD | 22,8 |
| 291.8 | PROVOZOVNA | 314,4 |
| 291.9 | KOMORA | 3,4 |
| 291.10 | UMÝVÁRNA | 3,8 |
| 291.11 | WC | 5,8 |
| 291.12 | SPRCHA | 0,7 |
| 291.13 | WC | 1,3 |
| 291.14 | ŠATNA | 12,9 |
| 291.15 | UMÝVÁRNA | 3,5 |
| 291.16 | SPRCHA | 0,7 |
| 291.17 | WC | 1,3 |
| 291.18 | WC | 2,3 |
| CELKEM | | 605,9 |

Součástí jednotky je veškerá její vnitřní instalace (potrubní rozvody vody, plynu, elektroinstalace apod. kromě stoupacích vedení včetně uzavíracích ventilů). K vlastnictví jednotky dále patří podlahová krytina, nenosné příčky, vnitřní dveře a okna nacházející se uvnitř jednotky, jakož i vnitřní strany vstupních dveří a vnějších oken apod.

K vlastnictví jednotky dále patří spoluvlastnický podíl na společných částech domu a na pozemcích o velikosti 60590 /2835840

| 1.NP - PRÍZEMÍ - nebytová jednotka č.1461/292 Způsob využití - PROVOZOVNA | | |
|----------------------------------------------------------------------------------------------|------------------------|-------------------------------|
| ozn. | název místnosti | plocha [m²] |
| 292.1 | CHODBA | 13,5 |
| 292.2 | SKLAD | 25,9 |
| 292.3 | SKLAD | 17,9 |
| 292.4 | CHODBA | 15,3 |
| 292.5 | UMÝVÁRNA | 3,2 |
| 292.6 | WC | 2,4 |
| 292.7 | KOUPELNA | 2,7 |
| 292.8 | SKLAD | 7,3 |
| 292.9 | SKLAD | 7,6 |
| 292.10 | KANCELÁŘ | 29,1 |
| 292.11 | PROVOZOVNA | 59,6 |

| | |
|---------------|--------------|
| CELKEM | 184,5 |
|---------------|--------------|

Součástí jednotky je veškerá její vnitřní instalace (potrubní rozvody vody, plynu, elektroinstalace apod. kromě stoupacích vedení včetně uzavíracích ventilů). K vlastnictví jednotky dále patří podlahová krytina, nenosné příčky, vnitřní dveře a okna nacházející se uvnitř jednotky, jakož i vnitřní strany vstupních dveří a vnějších oken apod.

K vlastnictví jednotky dále patří spoluvlastnický podíl na společných částech domu a na pozemcích o velikosti 18450 /2835840

| 2.NP - 1.PATRO - nebytová jednotka č.1461/293 Způsob využití - PROVOZOVNA | | |
|----------------------------------------------------------------------------------------------|------------------------|-------------------------------|
| ozn. | název místnosti | plocha [m²] |
| 293.1 | CHODBA | 29,6 |
| 293.2 | KANCELÁŘ | 23,3 |
| 293.3 | KUCHYŇKA | 3,8 |
| 293.4 | KOMORA | 3,8 |
| 293.5 | KOMORA | 3,8 |
| 293.6 | PROVOZOVNA | 141,1 |
| 293.7 | PROVOZOVNA | 65,2 |
| 293.8 | SKLAD | 15,1 |
| 293.9 | SKLAD | 13,4 |
| 293.10 | SKLAD | 14,6 |
| 293.11 | UMÝVÁRNA | 10,5 |
| 293.12 | WC | 1,7 |
| 293.13 | WC | 2,7 |
| 293.14 | SKLAD | 16,0 |
| 293.15 | SKLAD | 7,9 |
| 293.16 | UMÝVÁRNA | 3,9 |
| 293.17 | CHODBA | 4,1 |
| 293.18 | WC | 2,2 |
| CELKEM | | 362,7 |

Součástí jednotky je veškerá její vnitřní instalace (potrubní rozvody vody, plynu, elektroinstalace apod. kromě stoupacích vedení včetně uzavíracích ventilů). K vlastnictví jednotky dále patří podlahová krytina, nenosné příčky, vnitřní dveře a okna nacházející se uvnitř jednotky, jakož i vnitřní strany vstupních dveří a vnějších oken apod.

K vlastnictví jednotky dále patří spoluvlastnický podíl na společných částech domu a na pozemcích o velikosti 36270 /2835840

| 2.NP - 1.PATRO - nebytová jednotka č.1461/294 Způsob využití - PROVOZOVNA | | |
|----------------------------------------------------------------------------------------------|------------------------|-------------------------------|
| ozn. | název místnosti | plocha [m²] |
| 294.1 | PROVOZOVNA | 16,9 |
| 294.2 | PROVOZOVNA | 54,7 |
| 294.3 | PROVOZOVNA | 21,7 |

| | | |
|---------------|------------|--------------|
| 294.4 | PROVOZOVNA | 14,6 |
| 294.5 | CHODBA | 3,7 |
| 294.6 | SKLAD | 5,4 |
| 294.7 | WC | 3,0 |
| 294.8 | SKLAD | 4,4 |
| 294.9 | SKLAD | 18,1 |
| 294.10 | SKLAD | 5,1 |
| CELKEM | | 147,6 |

Součástí jednotky je veškerá její vnitřní instalace (potrubní rozvody vody, plynu, elektroinstalace apod. kromě stoupacích vedení včetně uzavíracích ventilů). K vlastnictví jednotky dále patří podlahová krytina, nenosné příčky, vnitřní dveře a okna nacházející se uvnitř jednotky, jakož i vnitřní strany vstupních dveří a vnějších oken apod.

K vlastnictví jednotky dále patří spoluvlastnický podíl na společných částech domu a na pozemcích o velikosti 14760 /2835840

| | | |
|-----------------------------------------------------------------------------------------------------------------|------------------------|-------------------------------|
| 3.NP - 2.PATRO - nebytová jednotka č.1461/295 Způsob využití – jiný nebytový prostor - SKLAD | | |
| ozn. | název místnosti | plocha [m²] |
| 295.1 | SKLAD | 48,7 |
| CELKEM | | 48,7 |

Součástí jednotky je veškerá její vnitřní instalace (potrubní rozvody vody, plynu, elektroinstalace apod. kromě stoupacích vedení včetně uzavíracích ventilů). K vlastnictví jednotky dále patří podlahová krytina, nenosné příčky, vnitřní dveře a okna nacházející se uvnitř jednotky, jakož i vnitřní strany vstupních dveří a vnějších oken apod.

K vlastnictví jednotky dále patří spoluvlastnický podíl na společných částech domu a na pozemcích o velikosti 4870 /2835840

| | | |
|-----------------------------------------------------------------------------------------------------------------|------------------------|-------------------------------|
| 3.NP - 2.PATRO - nebytová jednotka č.1461/296 Způsob využití - jiný nebytový prostor - SKLAD | | |
| ozn. | název místnosti | plocha [m²] |
| 296.1 | SKLAD | 48,5 |
| CELKEM | | 48,5 |

Součástí jednotky je veškerá její vnitřní instalace (potrubní rozvody vody, plynu, elektroinstalace apod. kromě stoupacích vedení včetně uzavíracích ventilů). K vlastnictví jednotky dále patří podlahová krytina, nenosné příčky, vnitřní dveře a okna nacházející se uvnitř jednotky, jakož i vnitřní strany vstupních dveří a vnějších oken apod.

K vlastnictví jednotky dále patří spoluvlastnický podíl na společných částech domu a na pozemcích o velikosti 4850 /2835840

| 3.NP - 2.PATRO - nebytová jednotka č.1461/297 Způsob využití - PROVOZOVNA | | |
|-------------------------------------------------------------------------------------------|------------------------|-------------------------------|
| ozn. | název místnosti | plocha [m²] |
| 297.1 | CHODBA | 7,6 |
| 297.2 | KOMORA | 7,1 |
| 297.3 | PROVOZOVNA | 36,0 |
| 297.4 | KUCHYŇ | 15,6 |
| 297.5 | KOUPELNA+WC | 4,0 |
| CELKEM | | 70,3 |

Součástí jednotky je veškerá její vnitřní instalace (potrubní rozvody vody, plynu, elektroinstalace apod. kromě stoupacích vedení včetně uzavíracích ventilů). K vlastnictví jednotky dále patří podlahová krytina, nenosné příčky, vnitřní dveře a okna nacházející se uvnitř jednotky, jakož i vnitřní strany vstupních dveří a vnějších oken apod.

K vlastnictví jednotky dále patří spoluvlastnický podíl na společných částech domu a na pozemcích o velikosti 7030 /2835840

| 5.NP - 4.PATRO - nebytová jednotka č.1461/298 Způsob využití - ATELIER | | |
|----------------------------------------------------------------------------------------|------------------------|-------------------------------|
| ozn. | název místnosti | plocha [m²] |
| 298.1 | ATELIER | 42,0 |
| 298.2 | KUCHYŇ | 12,4 |
| 298.3 | CHODBA | 2,9 |
| 298.4 | KOUPELNA | 2,9 |
| 298.5 | WC | 1,0 |
| 299.6 | KOMORA | 5,5 |
| CELKEM | | 66,7 |
| 298.7 | BALKON | 7,0 |
| 298.8 | BALKON | 3,4 |

Součástí jednotky je veškerá její vnitřní instalace (potrubní rozvody vody, plynu, elektroinstalace apod. kromě stoupacích vedení včetně uzavíracích ventilů). K vlastnictví jednotky dále patří podlahová krytina, nenosné příčky, vnitřní dveře a okna nacházející se uvnitř jednotky, jakož i vnitřní strany vstupních dveří a vnějších oken apod.

K vlastnictví jednotky dále patří spoluvlastnický podíl na společných částech domu a na pozemcích o velikosti 6670 /2835840

| 5.NP - 4.PATRO - nebytová jednotka č.1461/299 Způsob využití - ATELIER | | |
|----------------------------------------------------------------------------------------|------------------------|-------------------------------|
| ozn. | název místnosti | plocha [m²] |
| 299.1 | ATELIER | 41,6 |

| | | |
|---------------|----------|-------------|
| 299.2 | KUCHYŇ | 12,0 |
| 299.3 | CHODBA | 2,5 |
| 299.4 | KOUPELNA | 2,9 |
| 299.5 | WC | 1,0 |
| 299.6 | KOMORA | 5,5 |
| CELKEM | | 65,5 |
| 299.7 | BALKON | 7,0 |
| 299.8 | BALKON | 3,4 |

Součástí jednotky je veškerá její vnitřní instalace (potrubní rozvody vody, plynu, elektroinstalace apod. kromě stoupacích vedení včetně uzavíracích ventilů). K vlastnictví jednotky dále patří podlahová krytina, nenosné příčky, vnitřní dveře a okna nacházející se uvnitř jednotky, jakož i vnitřní strany vstupních dveří a vnějších oken apod.

K vlastnictví jednotky dále patří spoluvlastnický podíl na společných částech domu a na pozemcích o velikosti 6550 /2835840

| | | |
|----------------------------------------------------------------------------------------|------------------------|-------------------------------|
| 6.NP - 5.PATRO - nebytová jednotka č.1461/300 Způsob využití - ATELIER | | |
| ozn. | název místnosti | plocha [m²] |
| 300.1 | ATELIER | 42,0 |
| 300.2 | KUCHYŇ | 12,4 |
| 300.3 | CHODBA | 2,9 |
| 300.4 | KOUPELNA | 2,9 |
| 300.5 | WC | 1,0 |
| 300.6 | KOMORA | 5,5 |
| CELKEM | | 66,7 |
| 300.7 | BALKON | 7,0 |
| 300.8 | BALKON | 3,4 |

Součástí jednotky je veškerá její vnitřní instalace (potrubní rozvody vody, plynu, elektroinstalace apod. kromě stoupacích vedení včetně uzavíracích ventilů). K vlastnictví jednotky dále patří podlahová krytina, nenosné příčky, vnitřní dveře a okna nacházející se uvnitř jednotky, jakož i vnitřní strany vstupních dveří a vnějších oken apod.

K vlastnictví jednotky dále patří spoluvlastnický podíl na společných částech domu a na pozemcích o velikosti 6670 /2835840

| | | |
|----------------------------------------------------------------------------------------|------------------------|-------------------------------|
| 6.NP - 5.PATRO - nebytová jednotka č.1461/301 Způsob využití - ATELIER | | |
| ozn. | název místnosti | plocha [m²] |
| 301.1 | ATELIER | 41,6 |
| 301.2 | KUCHYŇ | 12,0 |
| 301.3 | CHODBA | 2,5 |
| 301.4 | KOUPELNA | 2,9 |
| 301.5 | WC | 1,0 |
| 301.6 | KOMORA | 5,5 |

| | | |
|---------------|--------|-------------|
| CELKEM | | 65,5 |
| 301.7 | BALKON | 7,0 |
| 301.8 | BALKON | 3,4 |

Součástí jednotky je veškerá její vnitřní instalace (potrubní rozvody vody, plynu, elektroinstalace apod. kromě stoupacích vedení včetně uzavíracích ventilů). K vlastnictví jednotky dále patří podlahová krytina, nenosné příčky, vnitřní dveře a okna nacházející se uvnitř jednotky, jakož i vnitřní strany vstupních dveří a vnějších oken apod.

K vlastnictví jednotky dále patří spoluvlastnický podíl na společných částech domu a na pozemcích o velikosti 6550 /2835840

| | | |
|----------------------------------------------------------------------------------------|------------------------|-------------------------------|
| 7.NP - 6.PATRO - nebytová jednotka č.1461/302 Způsob využití - ATELIER | | |
| ozn. | název místnosti | plocha [m²] |
| 302.1 | ATELIER | 42,0 |
| 302.2 | KUCHYŇ | 12,4 |
| 302.3 | CHODBA | 2,9 |
| 302.4 | KOUPELNA | 2,9 |
| 302.5 | WC | 1,0 |
| 302.6 | KOMORA | 5,5 |
| CELKEM | | 66,7 |
| 302.7 | BALKON | 7,0 |
| 302.8 | BALKON | 3,4 |

Součástí jednotky je veškerá její vnitřní instalace (potrubní rozvody vody, plynu, elektroinstalace apod. kromě stoupacích vedení včetně uzavíracích ventilů). K vlastnictví jednotky dále patří podlahová krytina, nenosné příčky, vnitřní dveře a okna nacházející se uvnitř jednotky, jakož i vnitřní strany vstupních dveří a vnějších oken apod.

K vlastnictví jednotky dále patří spoluvlastnický podíl na společných částech domu a na pozemcích o velikosti 6670 /2835840

| | | |
|----------------------------------------------------------------------------------------|------------------------|-------------------------------|
| 7.NP - 6.PATRO - nebytová jednotka č.1461/303 Způsob využití - ATELIER | | |
| ozn. | název místnosti | plocha [m²] |
| 303.1 | ATELIER | 41,6 |
| 303.2 | KUCHYŇ | 12,0 |
| 303.3 | CHODBA | 2,5 |
| 303.4 | KOUPELNA | 2,9 |
| 303.5 | WC | 1,0 |
| 303.6 | KOMORA | 5,5 |
| CELKEM | | 65,5 |
| 303.7 | BALKON | 7,0 |
| 303.8 | BALKON | 3,4 |

Součástí jednotky je veškerá její vnitřní instalace (potrubní rozvody vody, plynu, elektroinstalace apod. kromě

stoupacích vedení včetně uzavíracích ventilů). K vlastnictví jednotky dále patří podlahová krytina, nenosné příčky, vnitřní dveře a okna nacházející se uvnitř jednotky, jakož i vnitřní strany vstupních dveří a vnějších oken apod.

K vlastnictví jednotky dále patří spoluvlastnický podíl na společných částech domu a na pozemcích o velikosti 6550 /2835840

| 8.NP - 7.PATRO - nebytová jednotka č.1461/304 Způsob využití - ATELIER | | |
|----------------------------------------------------------------------------------------|------------------------|-------------------------------|
| ozn. | název místnosti | plocha [m²] |
| 304.1 | ATELIER | 42,0 |
| 304.2 | KUCHYŇ | 12,4 |
| 304.3 | CHODBA | 2,9 |
| 304.4 | KOUPELNA | 2,9 |
| 304.5 | WC | 1,0 |
| 304.6 | KOMORA | 5,5 |
| CELKEM | | 66,7 |
| 304.7 | BALKON | 7,0 |
| 304.8 | BALKON | 3,4 |

Součástí jednotky je veškerá její vnitřní instalace (potrubní rozvody vody, plynu, elektroinstalace apod. kromě stoupacích vedení včetně uzavíracích ventilů). K vlastnictví jednotky dále patří podlahová krytina, nenosné příčky, vnitřní dveře a okna nacházející se uvnitř jednotky, jakož i vnitřní strany vstupních dveří a vnějších oken apod.

K vlastnictví jednotky dále patří spoluvlastnický podíl na společných částech domu a na pozemcích o velikosti 6670 /2835840

| 8.NP - 7.PATRO - nebytová jednotka č.1461/305 Způsob využití - ATELIER | | |
|----------------------------------------------------------------------------------------|------------------------|-------------------------------|
| ozn. | název místnosti | plocha [m²] |
| 305.1 | ATELIER | 41,6 |
| 305.2 | KUCHYŇ | 12,0 |
| 305.3 | CHODBA | 2,5 |
| 305.4 | KOUPELNA | 2,9 |
| 305.5 | WC | 1,0 |
| 305.6 | KOMORA | 5,5 |
| CELKEM | | 65,5 |
| 305.7 | BALKON | 7,0 |
| 305.8 | BALKON | 3,4 |

Součástí jednotky je veškerá její vnitřní instalace (potrubní rozvody vody, plynu, elektroinstalace apod. kromě stoupacích vedení včetně uzavíracích ventilů). K vlastnictví jednotky dále patří podlahová krytina, nenosné příčky, vnitřní dveře a okna nacházející se uvnitř jednotky, jakož i vnitřní strany vstupních dveří a vnějších oken apod.

K vlastnictví jednotky dále patří spoluvlastnický podíl na společných částech domu a na pozemcích o velikosti 6550 /2835840

| 9.NP - 8.PATRO - nebytová jednotka č.1461/306 Způsob využití - ATELIER | | |
|---------------------------------------------------------------------------------|-----------------|--------------------------|
| ozn. | název místnosti | plocha [m ²] |
| 306.1 | ATELIER | 42,0 |
| 306.2 | KUCHYŇ | 12,4 |
| 306.3 | CHODBA | 2,9 |
| 306.4 | KOUPELNA | 2,9 |
| 306.5 | WC | 1,0 |
| 306.6 | KOMORA | 5,5 |
| CELKEM | | 66,7 |
| 306.7 | BALKON | 7,0 |
| 306.8 | BALKON | 3,4 |

Součástí jednotky je veškerá její vnitřní instalace (potrubní rozvody vody, plynu, elektroinstalace apod. kromě stoupacích vedení včetně uzavíracích ventilů). K vlastnictví jednotky dále patří podlahová krytina, nenosné příčky, vnitřní dveře a okna nacházející se uvnitř jednotky, jakož i vnitřní strany vstupních dveří a vnějších oken apod.

K vlastnictví jednotky dále patří spoluvlastnický podíl na společných částech domu a na pozemcích o velikosti 6670 /2835840

| 9.NP - 8.PATRO - nebytová jednotka č.1461/307 Způsob využití - ATELIER | | |
|---------------------------------------------------------------------------------|-----------------|--------------------------|
| ozn. | název místnosti | plocha [m ²] |
| 307.1 | ATELIER | 41,6 |
| 307.2 | KUCHYŇ | 12,0 |
| 307.3 | CHODBA | 2,5 |
| 307.4 | KOUPELNA | 2,9 |
| 307.5 | WC | 1,0 |
| 307.6 | KOMORA | 5,5 |
| CELKEM | | 65,5 |
| 307.7 | BALKON | 7,0 |
| 307.8 | BALKON | 3,4 |

Součástí jednotky je veškerá její vnitřní instalace (potrubní rozvody vody, plynu, elektroinstalace apod. kromě stoupacích vedení včetně uzavíracích ventilů). K vlastnictví jednotky dále patří podlahová krytina, nenosné příčky, vnitřní dveře a okna nacházející se uvnitř jednotky, jakož i vnitřní strany vstupních dveří a vnějších oken apod.

K vlastnictví jednotky dále patří spoluvlastnický podíl na společných částech domu a na pozemcích o velikosti 6550 /2835840

| 1.NP - PRÍZEMÍ - nebytová jednotka č.1462/308 Způsob využití - PROVOZOVNA | | |
|------------------------------------------------------------------------------------|-----------------|--------------------------|
| ozn. | název místnosti | plocha [m ²] |

| | | |
|---------------|----------|--------------|
| 308.1 | PRODEJNA | 48,7 |
| 308.2 | PRODEJNA | 37,2 |
| 308.3 | CHODBA | 9,0 |
| 308.4 | SKLAD | 15,0 |
| 308.5 | SKLAD | 24,4 |
| 308.6 | SKLAD | 59,7 |
| 308.7 | CHODBA | 15,3 |
| 308.8 | SKLAD | 16,8 |
| 308.9 | SKLAD | 8,3 |
| 308.10 | SKLAD | 8,3 |
| 308.11 | CHODBA | 3,0 |
| 308.12 | SKLAD | 7,8 |
| 308.13 | UMÝVÁRNA | 6,4 |
| 308.14 | SPRCHA | 1,1 |
| 308.15 | WC | 1,1 |
| 308.16 | ŠATNA | 14,8 |
| 308.17 | ÚKLID | 2,8 |
| 308.18 | WC | 1,6 |
| CELKEM | | 281,3 |

Součástí jednotky je veškerá její vnitřní instalace (potrubní rozvody vody, plynu, elektroinstalace apod. kromě stoupacích vedení včetně uzavíracích ventilů). K vlastnictví jednotky dále patří podlahová krytina, nenosné příčky, vnitřní dveře a okna nacházející se uvnitř jednotky, jakož i vnitřní strany vstupních dveří a vnějších oken apod.

K vlastnictví jednotky dále patří spoluvlastnický podíl na společných částech domu a na pozemcích o velikosti 28130 /2835840

| 1.NP - PŘÍZEMÍ - nebytová jednotka č.1462/309 Způsob využití - PROVOZOVNA | | |
|----------------------------------------------------------------------------------------------|------------------------|-------------------------------|
| ozn. | název místnosti | plocha [m²] |
| 309.1 | PRODEJNA | 289,5 |
| 309.2 | KANCELÁŘ | 9,4 |
| 309.3 | CHODBA | 74,8 |
| 309.4 | SKLAD | 21,9 |
| 309.5 | SKLAD | 17,2 |
| 309.6 | SKLAD | 14,6 |
| 309.7 | SKLAD | 20,4 |
| 309.8 | SKLAD | 70,3 |
| 309.9 | KANCELÁŘ | 17,4 |
| 309.10 | ÚKLID | 3,4 |
| 309.11 | CHODBA | 3,6 |
| 309.12 | WC | 5,8 |
| 309.13 | SPRCHA | 0,7 |
| 309.14 | WC | 1,3 |
| 309.15 | ŠATNA | 13,5 |
| 309.16 | UMÝVÁRNA | 3,5 |
| 309.17 | WC | 2,3 |
| 309.18 | SPRCHA | 0,7 |

| | | |
|---------------|----|--------------|
| 309.19 | WC | 1,3 |
| CELKEM | | 571,6 |

Součástí jednotky je veškerá její vnitřní instalace (potrubní rozvody vody, plynu, elektroinstalace apod. kromě stoupacích vedení včetně uzavíracích ventilů). K vlastnictví jednotky dále patří podlahová krytina, nenosné příčky, vnitřní dveře a okna nacházející se uvnitř jednotky, jakož i vnitřní strany vstupních dveří a vnějších oken apod.

K vlastnictví jednotky dále patří spoluvlastnický podíl na společných částech domu a na pozemcích o velikosti 57160 /2835840

| 2.NP - 1.PATRO - nebytová jednotka č.1462/310 Způsob využití – jiný nebytový prostor - KANCELÁŘ | | |
|--------------------------------------------------------------------------------------------------------------------|-----------------|--------------------------|
| ozn. | název místnosti | plocha [m ²] |
| 310.1 | KANCELÁŘ | 56,2 |
| 310.2 | CHODBA | 9,4 |
| 310.3 | KANCELÁŘ | 10,9 |
| 310.4 | KANCELÁŘ | 5,1 |
| 310.5 | CHODBA | 3,3 |
| 310.6 | ARCHIV | 4,5 |
| 310.7 | KANCELÁŘ | 11,6 |
| 310.8 | KUCHYŇKA | 6,3 |
| 310.9 | SKLAD | 2,4 |
| 310.10 | CHODBA | 3,7 |
| 310.11 | WC | 1,5 |
| 310.12 | ARCHIV | 15,4 |
| CELKEM | | 130,3 |

Součástí jednotky je veškerá její vnitřní instalace (potrubní rozvody vody, plynu, elektroinstalace apod. kromě stoupacích vedení včetně uzavíracích ventilů). K vlastnictví jednotky dále patří podlahová krytina, nenosné příčky, vnitřní dveře a okna nacházející se uvnitř jednotky, jakož i vnitřní strany vstupních dveří a vnějších oken apod.

K vlastnictví jednotky dále patří spoluvlastnický podíl na společných částech domu a na pozemcích o velikosti 13030 /2835840

| 2.NP - 1.PATRO - nebytová jednotka č.1462/311 Způsob využití - PROVOZOVNA | | |
|-------------------------------------------------------------------------------------------|-----------------|--------------------------|
| ozn. | název místnosti | plocha [m ²] |
| 311.1 | PROVOZOVNA | 39,4 |
| 311.2 | UMÝVÁRNA | 0,9 |
| 311.3 | WC | 0,9 |
| CELKEM | | 41,2 |

Součástí jednotky je veškerá její vnitřní instalace (potrubní rozvody vody, plynu, elektroinstalace apod. kromě stoupacích vedení včetně uzavíracích ventilů). K vlastnictví jednotky dále patří podlahová krytina, nenosné

příčky, vnitřní dveře a okna nacházející se uvnitř jednotky, jakož i vnitřní strany vstupních dveří a vnějších oken apod.

K vlastnictví jednotky dále patří spoluvlastnický podíl na společných částech domu a na pozemcích o velikosti 4120 /2835840

| 2.NP - 1.PATRO - nebytová jednotka č.1462/312 Způsob využití - jiný nebytový prostor - SKLAD | | |
|---------------------------------------------------------------------------------------------------------------------------------------------|-----------------|--------------------------|
| ozn. | název místnosti | plocha [m ²] |
| 312.1 | SKLAD | 6,8 |
| CELKEM | | 6,8 |

Součástí jednotky je veškerá její vnitřní instalace (potrubní rozvody vody, plynu, elektroinstalace apod. kromě stoupacích vedení včetně uzavíracích ventilů). K vlastnictví jednotky dále patří podlahová krytina, nenosné příčky, vnitřní dveře a okna nacházející se uvnitř jednotky, jakož i vnitřní strany vstupních dveří a vnějších oken apod.

K vlastnictví jednotky dále patří spoluvlastnický podíl na společných částech domu a na pozemcích o velikosti 680 /2835840

| 2.NP - 1.PATRO - nebytová jednotka č.1462/313 Způsob využití - PROVOZOVNA | | |
|----------------------------------------------------------------------------------------------------------------|-----------------|--------------------------|
| ozn. | název místnosti | plocha [m ²] |
| 313.1 | PROVOZOVNA | 100,7 |
| 313.2 | SKLAD | 99,6 |
| 313.3 | SKLAD | 45,3 |
| 313.4 | SKLAD | 8,6 |
| 313.5 | CHODBA | 15,7 |
| 313.6 | SKLAD | 4,0 |
| 313.7 | SKLAD | 10,0 |
| 313.8 | KUCHYŇKA | 11,4 |
| 313.9 | KOMORA | 1,6 |
| 313.10 | WC | 2,5 |
| 313.11 | SKLAD | 15,9 |
| 313.12 | SKLAD | 6,7 |
| 313.13 | UMÝVÁRNA | 5,1 |
| 313.14 | CHODBA | 3,8 |
| 313.15 | WC | 1,7 |
| 313.16 | KANCELÁŘ | 25,8 |
| 313.17 | SKLAD | 6,3 |
| CELKEM | | 364,7 |

Součástí jednotky je veškerá její vnitřní instalace (potrubní rozvody vody, plynu, elektroinstalace apod. kromě stoupacích vedení včetně uzavíracích ventilů). K vlastnictví jednotky dále patří podlahová krytina, nenosné příčky, vnitřní dveře a okna nacházející se uvnitř jednotky, jakož i vnitřní strany vstupních dveří a vnějších oken apod.

K vlastnictví jednotky dále patří spoluvlastnický podíl na společných částech domu a na pozemcích o velikosti 36470 /2835840

| 3.NP - 2.PATRO - nebytová jednotka č.1462/314 Způsob využití - ATELIER | | |
|-------------------------------------------------------------------------------------------------------------|-----------------|--------------------------|
| ozn. | název místnosti | plocha [m ²] |
| 314.1 | CHODBA | 8,1 |
| 314.2 | KOMORA | 7,6 |
| 314.3 | PROVOZOVNA | 35,1 |
| 314.4 | KUCHYŇ | 15,3 |
| 314.5 | KOUPELNA+WC | 4,0 |
| CELKEM | | 70,1 |

Součástí jednotky je veškerá její vnitřní instalace (potrubní rozvody vody, plynu, elektroinstalace apod. kromě stoupacích vedení včetně uzavíracích ventilů). K vlastnictví jednotky dále patří podlahová krytina, nenosné příčky, vnitřní dveře a okna nacházející se uvnitř jednotky, jakož i vnitřní strany vstupních dveří a vnějších oken apod.

K vlastnictví jednotky dále patří spoluvlastnický podíl na společných částech domu a na pozemcích o velikosti 7010 /2835840

| 3.NP - 2.PATRO - nebytová jednotka č.1462/315 Způsob využití – jiný nebytový prostor - SKLAD | | |
|---------------------------------------------------------------------------------------------------------------------------------------------|-----------------|--------------------------|
| ozn. | název místnosti | plocha [m ²] |
| 315.1 | SKLAD | 48,5 |
| CELKEM | | 48,5 |

Součástí jednotky je veškerá její vnitřní instalace (potrubní rozvody vody, plynu, elektroinstalace apod. kromě stoupacích vedení včetně uzavíracích ventilů). K vlastnictví jednotky dále patří podlahová krytina, nenosné příčky, vnitřní dveře a okna nacházející se uvnitř jednotky, jakož i vnitřní strany vstupních dveří a vnějších oken apod.

K vlastnictví jednotky dále patří spoluvlastnický podíl na společných částech domu a na pozemcích o velikosti 4850 /2835840

| 3.NP - 2.PATRO - nebytová jednotka č.1462/316 Způsob využití – jiný nebytový prostor - SKLAD | | |
|---------------------------------------------------------------------------------------------------------------------------------------------|-----------------|--------------------------|
| ozn. | název místnosti | plocha [m ²] |
| 316.1 | SKLAD | 46,1 |
| CELKEM | | 46,1 |

Součástí jednotky je veškerá její vnitřní instalace (potrubní rozvody vody, plynu, elektroinstalace apod. kromě stoupacích vedení včetně uzavíracích ventilů). K vlastnictví jednotky dále patří podlahová krytina, nenosné

příčky, vnitřní dveře a okna nacházející se uvnitř jednotky, jakož i vnitřní strany vstupních dveří a vnějších oken apod.

K vlastnictví jednotky dále patří spoluvlastnický podíl na společných částech domu a na pozemcích o velikosti 4610 /2835840

| 4.NP - 3.PATRO - nebytová jednotka č.1462/317 Způsob využití - ATELIER | | |
|----------------------------------------------------------------------------------------|------------------------|-------------------------------|
| ozn. | název místnosti | plocha [m²] |
| 317.1 | ATELIER | 41,6 |
| 317.2 | KUCHYŇ | 12,0 |
| 317.3 | CHODBA | 2,5 |
| 317.4 | KOUPELNA | 2,9 |
| 317.5 | WC | 1,0 |
| 317.6 | KOMORA | 5,5 |
| CELKEM | | 65,5 |
| 317.7 | BALKON | 7,0 |
| 317.8 | BALKON | 3,4 |

Součástí jednotky je veškerá její vnitřní instalace (potrubní rozvody vody, plynu, elektroinstalace apod. kromě stoupacích vedení včetně uzavíracích ventilů). K vlastnictví jednotky dále patří podlahová krytina, nenosné příčky, vnitřní dveře a okna nacházející se uvnitř jednotky, jakož i vnitřní strany vstupních dveří a vnějších oken apod.

K vlastnictví jednotky dále patří spoluvlastnický podíl na společných částech domu a na pozemcích o velikosti 6550 /2835840

| 4.NP - 3.PATRO - nebytová jednotka č.1462/318 Způsob využití - ATELIER | | |
|----------------------------------------------------------------------------------------|------------------------|-------------------------------|
| ozn. | název místnosti | plocha [m²] |
| 318.1 | ATELIER | 42,0 |
| 318.2 | KUCHYŇ | 12,4 |
| 318.3 | CHODBA | 2,7 |
| 318.4 | KOUPELNA | 2,9 |
| 318.5 | WC | 1,0 |
| 318.6 | KOMORA | 5,5 |
| CELKEM | | 66,5 |
| 318.7 | BALKON | 7,0 |
| 318.8 | BALKON | 3,4 |

Součástí jednotky je veškerá její vnitřní instalace (potrubní rozvody vody, plynu, elektroinstalace apod. kromě stoupacích vedení včetně uzavíracích ventilů). K vlastnictví jednotky dále patří podlahová krytina, nenosné příčky, vnitřní dveře a okna nacházející se uvnitř jednotky, jakož i vnitřní strany vstupních dveří a vnějších oken apod.

K vlastnictví jednotky dále patří spoluvlastnický podíl na společných částech domu a na pozemcích o velikosti 6650 /2835840

| |
|-------------------------------------------|
| 5.NP - 4.PATRO - nebytová jednotka |
|-------------------------------------------|

| č.1462/319 | | |
|-----------------------------|-----------------|--------------------------|
| Způsob využití - ATELIER | | |
| ozn. | název místnosti | plocha [m ²] |
| 319.1 | ATELIER | 41,6 |
| 319.2 | KUCHYŇ | 12,0 |
| 319.3 | CHODBA | 2,5 |
| 319.4 | KOUPELNA | 2,9 |
| 319.5 | WC | 1,0 |
| 319.6 | KOMORA | 5,5 |
| CELKEM | | 65,5 |
| 319.7 | BALKON | 7,0 |
| 319.8 | BALKON | 3,4 |

Součástí jednotky je veškerá její vnitřní instalace (potrubní rozvody vody, plynu, elektroinstalace apod. kromě stoupacích vedení včetně uzavíracích ventilů). K vlastnictví jednotky dále patří podlahová krytina, nenosné příčky, vnitřní dveře a okna nacházející se uvnitř jednotky, jakož i vnitřní strany vstupních dveří a vnějších oken apod.

K vlastnictví jednotky dále patří spoluvlastnický podíl na společných částech domu a na pozemcích o velikosti 6550 /2835840

| 5.NP - 4.PATRO - nebytová jednotka | | |
|------------------------------------|-----------------|--------------------------|
| č.1462/320 | | |
| Způsob využití - ATELIER | | |
| ozn. | název místnosti | plocha [m ²] |
| 320.1 | ATELIER | 42,0 |
| 320.2 | KUCHYŇ | 12,4 |
| 320.3 | CHODBA | 2,7 |
| 320.4 | KOUPELNA | 2,9 |
| 320.5 | WC | 1,0 |
| 320.6 | KOMORA | 5,5 |
| CELKEM | | 66,5 |
| 320.7 | BALKON | 7,0 |
| 320.8 | BALKON | 3,4 |

Součástí jednotky je veškerá její vnitřní instalace (potrubní rozvody vody, plynu, elektroinstalace apod. kromě stoupacích vedení včetně uzavíracích ventilů). K vlastnictví jednotky dále patří podlahová krytina, nenosné příčky, vnitřní dveře a okna nacházející se uvnitř jednotky, jakož i vnitřní strany vstupních dveří a vnějších oken apod.

K vlastnictví jednotky dále patří spoluvlastnický podíl na společných částech domu a na pozemcích o velikosti 6650 /2835840

| 6.NP - 5.PATRO - nebytová jednotka | | |
|------------------------------------|-----------------|--------------------------|
| č.1462/321 | | |
| Způsob využití - ATELIER | | |
| ozn. | název místnosti | plocha [m ²] |
| 321.1 | ATELIER | 41,6 |

| | | |
|---------------|----------|-------------|
| 321.2 | KUCHYŇ | 12,0 |
| 321.3 | CHODBA | 2,5 |
| 321.4 | KOUPELNA | 2,9 |
| 321.5 | WC | 1,0 |
| 321.6 | KOMORA | 5,5 |
| CELKEM | | 65,5 |
| 321.7 | BALKON | 7,0 |
| 321.8 | BALKON | 3,4 |

Součástí jednotky je veškerá její vnitřní instalace (potrubní rozvody vody, plynu, elektroinstalace apod. kromě stoupacích vedení včetně uzavíracích ventilů). K vlastnictví jednotky dále patří podlahová krytina, nenosné příčky, vnitřní dveře a okna nacházející se uvnitř jednotky, jakož i vnitřní strany vstupních dveří a vnějších oken apod.

K vlastnictví jednotky dále patří spoluvlastnický podíl na společných částech domu a na pozemcích o velikosti 6550 /2835840

| | | |
|----------------------------------------------------------------------------------------|------------------------|-------------------------------|
| 6.NP - 5.PATRO - nebytová jednotka č.1462/322 Způsob využití - ATELIER | | |
| ozn. | název místnosti | plocha [m²] |
| 322.1 | ATELIER | 42,0 |
| 322.2 | KUCHYŇ | 12,4 |
| 322.3 | CHODBA | 2,7 |
| 322.4 | KOUPELNA | 2,9 |
| 322.5 | WC | 1,0 |
| 322.6 | KOMORA | 5,5 |
| CELKEM | | 66,5 |
| 322.7 | BALKON | 7,0 |
| 322.8 | BALKON | 3,4 |

Součástí jednotky je veškerá její vnitřní instalace (potrubní rozvody vody, plynu, elektroinstalace apod. kromě stoupacích vedení včetně uzavíracích ventilů). K vlastnictví jednotky dále patří podlahová krytina, nenosné příčky, vnitřní dveře a okna nacházející se uvnitř jednotky, jakož i vnitřní strany vstupních dveří a vnějších oken apod.

K vlastnictví jednotky dále patří spoluvlastnický podíl na společných částech domu a na pozemcích o velikosti 6650 /2835840

| | | |
|----------------------------------------------------------------------------------------|------------------------|-------------------------------|
| 7.NP - 6.PATRO - nebytová jednotka č.1462/323 Způsob využití - ATELIER | | |
| ozn. | název místnosti | plocha [m²] |
| 323.1 | ATELIER | 41,6 |
| 323.2 | KUCHYŇ | 12,0 |
| 323.3 | CHODBA | 2,5 |
| 323.4 | KOUPELNA | 2,9 |
| 323.5 | WC | 1,0 |
| 323.6 | KOMORA | 5,5 |

| | | |
|---------------|--------|-------------|
| CELKEM | | 65,5 |
| 323.7 | BALKON | 7,0 |
| 323.8 | BALKON | 3,4 |

Součástí jednotky je veškerá její vnitřní instalace (potrubní rozvody vody, plynu, elektroinstalace apod. kromě stoupacích vedení včetně uzavíracích ventilů). K vlastnictví jednotky dále patří podlahová krytina, nenosné příčky, vnitřní dveře a okna nacházející se uvnitř jednotky, jakož i vnitřní strany vstupních dveří a vnějších oken apod.

K vlastnictví jednotky dále patří spoluvlastnický podíl na společných částech domu a na pozemcích o velikosti 6550 /2835840

| | | |
|----------------------------------------------------------------------------------------|------------------------|-------------------------------|
| 7.NP - 6.PATRO - nebytová jednotka č.1462/324 Způsob využití - ATELIER | | |
| ozn. | název místnosti | plocha [m²] |
| 324.1 | ATELIER | 42,0 |
| 324.2 | KUCHYŇ | 12,4 |
| 324.3 | CHODBA | 2,7 |
| 324.4 | KOUPELNA | 2,9 |
| 324.5 | WC | 1,0 |
| 324.5 | KOMORA | 5,5 |
| CELKEM | | 66,5 |
| 324.7 | BALKON | 7,0 |
| 324.8 | BALKON | 3,4 |

Součástí jednotky je veškerá její vnitřní instalace (potrubní rozvody vody, plynu, elektroinstalace apod. kromě stoupacích vedení včetně uzavíracích ventilů). K vlastnictví jednotky dále patří podlahová krytina, nenosné příčky, vnitřní dveře a okna nacházející se uvnitř jednotky, jakož i vnitřní strany vstupních dveří a vnějších oken apod.

K vlastnictví jednotky dále patří spoluvlastnický podíl na společných částech domu a na pozemcích o velikosti 6650 /2835840

| | | |
|----------------------------------------------------------------------------------------|------------------------|-------------------------------|
| 8.NP - 7.PATRO - nebytová jednotka č.1462/325 Způsob využití - ATELIER | | |
| ozn. | název místnosti | plocha [m²] |
| 325.1 | ATELIER | 41,6 |
| 325.2 | KUCHYŇ | 12,0 |
| 325.3 | CHODBA | 2,5 |
| 325.4 | KOUPELNA | 2,9 |
| 325.5 | WC | 1,0 |
| 325.6 | KOMORA | 5,5 |
| CELKEM | | 65,5 |
| 325.7 | BALKON | 7,0 |
| 325.8 | BALKON | 3,4 |

Součástí jednotky je veškerá její vnitřní instalace (potrubní rozvody vody, plynu, elektroinstalace apod. kromě

stoupacích vedení včetně uzavíracích ventilů). K vlastnictví jednotky dále patří podlahová krytina, nenosné příčky, vnitřní dveře a okna nacházející se uvnitř jednotky, jakož i vnitřní strany vstupních dveří a vnějších oken apod.

K vlastnictví jednotky dále patří spoluvlastnický podíl na společných částech domu a na pozemcích o velikosti 6550 /2835840

| 8.NP - 7.PATRO - nebytová jednotka č.1462/326 Způsob využití - ATELIER | | |
|----------------------------------------------------------------------------------------|------------------------|-------------------------------|
| ozn. | název místnosti | plocha [m²] |
| 326.1 | ATELIER | 42,0 |
| 326.2 | KUCHYŇ | 12,4 |
| 326.3 | CHODBA | 2,7 |
| 326.4 | KOUPELNA | 2,9 |
| 326.5 | WC | 1,0 |
| 326.6 | KOMORA | 5,5 |
| CELKEM | | 66,5 |
| 326.7 | BALKON | 7,0 |
| 326.8 | BALKON | 3,4 |

Součástí jednotky je veškerá její vnitřní instalace (potrubní rozvody vody, plynu, elektroinstalace apod. kromě stoupacích vedení včetně uzavíracích ventilů). K vlastnictví jednotky dále patří podlahová krytina, nenosné příčky, vnitřní dveře a okna nacházející se uvnitř jednotky, jakož i vnitřní strany vstupních dveří a vnějších oken apod.

K vlastnictví jednotky dále patří spoluvlastnický podíl na společných částech domu a na pozemcích o velikosti 6650 /2835840

| 9.NP - 8.PATRO - nebytová jednotka č.1462/327 Způsob využití - ATELIER | | |
|----------------------------------------------------------------------------------------|------------------------|-------------------------------|
| ozn. | název místnosti | plocha [m²] |
| 327.1 | ATELIER | 41,6 |
| 327.2 | KUCHYŇ | 12,0 |
| 327.3 | CHODBA | 2,5 |
| 327.4 | KOUPELNA | 2,9 |
| 327.5 | WC | 1,0 |
| 327.6 | KOMORA | 5,5 |
| CELKEM | | 65,5 |
| 327.7 | BALKON | 7,0 |
| 327.8 | BALKON | 3,4 |

Součástí jednotky je veškerá její vnitřní instalace (potrubní rozvody vody, plynu, elektroinstalace apod. kromě stoupacích vedení včetně uzavíracích ventilů). K vlastnictví jednotky dále patří podlahová krytina, nenosné příčky, vnitřní dveře a okna nacházející se uvnitř jednotky, jakož i vnitřní strany vstupních dveří a vnějších oken apod.

K vlastnictví jednotky dále patří spoluvlastnický podíl na společných částech domu a na pozemcích o velikosti 6550 /2835840

| 9.NP - 8.PATRO - nebytová jednotka č.1462/328 ATELIER | | |
|-------------------------------------------------------------|-----------------|--------------------------|
| ozn. | název místnosti | plocha [m ²] |
| 328.1 | ATELIER | 42,0 |
| 328.2 | KUCHYŇ | 12,4 |
| 328.3 | CHODBA | 2,7 |
| 328.4 | KOUPELNA | 2,9 |
| 328.5 | WC | 1,0 |
| 328.6 | KOMORA | 5,5 |
| CELKEM | | 66,5 |
| 328.7 | BALKON | 7,0 |
| 328.8 | BALKON | 3,4 |

Součástí jednotky je veškerá její vnitřní instalace (potrubní rozvody vody, plynu, elektroinstalace apod. kromě stoupacích vedení včetně uzavíracích ventilů). K vlastnictví jednotky dále patří podlahová krytina, nenosné příčky, vnitřní dveře a okna nacházející se uvnitř jednotky, jakož i vnitřní strany vstupních dveří a vnějších oken apod.

K vlastnictví jednotky dále patří spoluvlastnický podíl na společných částech domu a na pozemcích o velikosti 6650 /2835840

| 2.NP - 1.PATRO - nebytová jednotka č.1463/329 Způsob využití - PROVOZOVNA | | |
|------------------------------------------------------------------------------------|-----------------|--------------------------|
| ozn. | název místnosti | plocha [m ²] |
| 329.01 | PRODEJNA | 50,2 |
| 329.02 | SKLAD | 21,9 |
| 329.03 | SKLAD | 16,9 |
| 329.04 | CHODBA | 4,2 |
| 329.05 | WC | 1,2 |
| CELKEM | | 94,4 |

Součástí jednotky je veškerá její vnitřní instalace (potrubní rozvody vody, plynu, elektroinstalace apod. kromě stoupacích vedení včetně uzavíracích ventilů). K vlastnictví jednotky dále patří podlahová krytina, nenosné příčky, vnitřní dveře a okna nacházející se uvnitř jednotky, jakož i vnitřní strany vstupních dveří a vnějších oken apod.

K vlastnictví jednotky dále patří spoluvlastnický podíl na společných částech domu a na pozemcích o velikosti 9440 /2835840

| 2.NP - 1.PATRO - nebytová jednotka č.1463/330 Způsob využití - jiný nebytový prostor - SKLAD | | |
|----------------------------------------------------------------------------------------------------------|-----------------|--------------------------|
| ozn. | název místnosti | plocha [m ²] |
| 330.01 | SKLAD | 10,3 |
| 330.02 | SKLAD | 11,8 |
| 330.03 | SKLAD | 32,5 |

| | |
|---------------|-------------|
| CELKEM | 54,6 |
|---------------|-------------|

Součástí jednotky je veškerá její vnitřní instalace (potrubní rozvody vody, plynu, elektroinstalace apod. kromě stoupacích vedení včetně uzavíracích ventilů). K vlastnictví jednotky dále patří podlahová krytina, nenosné příčky, vnitřní dveře a okna nacházející se uvnitř jednotky, jakož i vnitřní strany vstupních dveří a vnějších oken apod.

K vlastnictví jednotky dále patří spoluvlastnický podíl na společných částech domu a na pozemcích o velikosti 5460 /2835840

| 2.NP - 1.PATRO - nebytová jednotka č.1463/331 | | |
|----------------------------------------------------------|------------------------|-------------------------------|
| Způsob využití - PROVOZOVNA | | |
| ozn. | název místnosti | plocha [m²] |
| 331.01 | ZÁDVEŘÍ | 4,7 |
| 331.02 | CHODBA | 8,0 |
| 331.03 | WC - ZTP | 4,4 |
| 331.04 | ČEKÁRNA | 34,2 |
| 331.05 | BIOMETRIE | 15,3 |
| 331.06 | ČEKÁRNA | 16,9 |
| 331.07 | SKLAD | 4,8 |
| 331.08 | BIOMETRIE | 28,6 |
| 331.09 | SKLAD | 8,4 |
| 331.10 | CHODBA | 43,1 |
| 331.11 | KANCELÁŘ | 9,8 |
| 331.12 | ČAJOVÁ KUCHYŇ | 9,8 |
| 331.13 | SKLAD | 8,4 |
| 331.14 | KANCELÁŘ | 23,2 |
| 331.15 | KANCELÁŘ | 11,1 |
| 331.16 | KANCELÁŘ | 23,4 |
| 331.17 | KANCELÁŘ | 11,1 |
| 331.18 | KANCELÁŘ | 17,7 |
| 331.19 | SKLAD | 5,9 |
| 331.20 | UMÝVÁRNA | 3,3 |
| 331.21 | WC - ZTP | 1,4 |
| 331.22 | SPISOVNA | 22,1 |
| 331.23 | SPISOVNA | 18,4 |
| 331.24 | SPISOVNA | 22,5 |
| 331.25 | SPISOVNA | 49,3 |
| 331.26 | CHODBA | 9,0 |
| CELKEM | | 414,8 |

Součástí jednotky je veškerá její vnitřní instalace (potrubní rozvody vody, plynu, elektroinstalace apod. kromě stoupacích vedení včetně uzavíracích ventilů). K vlastnictví jednotky dále patří podlahová krytina, nenosné příčky, vnitřní dveře a okna nacházející se uvnitř jednotky, jakož i vnitřní strany vstupních dveří a vnějších oken apod.

K vlastnictví jednotky dále patří spoluvlastnický podíl na společných částech domu a na pozemcích o velikosti 41480 /2835840

| |
|------------------------------------------------------|
| 1.NP - PŘÍZEMÍ - nebytová jednotka č.1464/332 |
|------------------------------------------------------|

| Způsob využití - PROVOZOVNA | | |
|--------------------------------|-------------------|--------------------------|
| ozn. | název místnosti | plocha [m ²] |
| 332.01 | PROVOZOVNA | 23,1 |
| 332.02 | CHODBA | 12,0 |
| 332.03 | KANCELÁŘ | 11,0 |
| 332.04 | SKLAD | 38,1 |
| 332.05 | ŠATNA-ŽENY | 2,6 |
| 332.06 | SOC.ZAŘÍZENÍ-ŽENY | 3,0 |
| 332.07 | ŠATNA-MUŽI | 6,0 |
| 332.08 | SOC.ZAŘÍZENÍ-MUŽI | 3,9 |
| 332.09 | WC-MUŽI | 1,5 |
| CELKEM | | 101,2 |

Součástí jednotky je veškerá její vnitřní instalace (potrubní rozvody vody, plynu, elektroinstalace apod. kromě stoupacích vedení včetně uzavíracích ventilů). K vlastnictví jednotky dále patří podlahová krytina, nenosné příčky, vnitřní dveře a okna nacházející se uvnitř jednotky, jakož i vnitřní strany vstupních dveří a vnějších oken apod.

K vlastnictví jednotky dále patří spoluvlastnický podíl na společných částech domu a na pozemcích o velikosti 10120 /2835840

| 1.NP - PŘÍZEMÍ - nebytová jednotka č.1464/333 | | |
|-----------------------------------------------|-----------------|--------------------------|
| Způsob využití – DÍLNA | | |
| ozn. | název místnosti | plocha [m ²] |
| 333.01 | SKLAD | 48,3 |
| 333.02 | DÍLNA | 16,4 |
| CELKEM | | 64,7 |

Součástí jednotky je veškerá její vnitřní instalace (potrubní rozvody vody, plynu, elektroinstalace apod. kromě stoupacích vedení včetně uzavíracích ventilů). K vlastnictví jednotky dále patří podlahová krytina, nenosné příčky, vnitřní dveře a okna nacházející se uvnitř jednotky, jakož i vnitřní strany vstupních dveří a vnějších oken apod.

K vlastnictví jednotky dále patří spoluvlastnický podíl na společných částech domu a na pozemcích o velikosti 6470 /2835840

| 1.NP - PŘÍZEMÍ - nebytová jednotka č.1464/334 | | |
|-----------------------------------------------------|-----------------|--------------------------|
| Způsob využití – jiný nebytový prostor -SKLAD | | |
| ozn. | název místnosti | plocha [m ²] |
| 334.01 | SKLAD | 6,1 |
| CELKEM | | 6,1 |

Součástí jednotky je veškerá její vnitřní instalace (potrubní rozvody vody, plynu, elektroinstalace apod. kromě stoupacích vedení včetně uzavíracích ventilů). K vlastnictví jednotky dále patří podlahová krytina, nenosné příčky, vnitřní dveře a okna nacházející se uvnitř jednotky, jakož i vnitřní strany vstupních dveří a vnějších oken apod.

K vlastnictví jednotky dále patří spoluvlastnický podíl na společných částech domu a na pozemcích o velikosti

610 /2835840

| 2.NP - 1.PATRO - nebytová jednotka č.1464/335 | | |
|---------------------------------------------------------|------------------------|-------------------------------|
| Způsob využití - PROVOZOVNA | | |
| ozn. | název místnosti | plocha [m²] |
| 335.01 | PROVOZOVNA | 36,7 |
| 335.02 | PRODEJNÍ SKLAD | 22,6 |
| 335.03 | PRODEJNÍ SKLAD | 49,4 |
| 335.04 | PRODEJNÍ SKLAD | 23,4 |
| 335.05 | PRODEJNÍ SKLAD | 18,6 |
| 335.06 | PRODEJNÍ SKLAD | 18,6 |
| CELKEM | | 169,3 |

Součástí jednotky je veškerá její vnitřní instalace (potrubní rozvody vody, plynu, elektroinstalace apod. kromě stoupacích vedení včetně uzavíracích ventilů). K vlastnictví jednotky dále patří podlahová krytina, nenosné příčky, vnitřní dveře a okna nacházející se uvnitř jednotky, jakož i vnitřní strany vstupních dveří a vnějších oken apod.

K vlastnictví jednotky dále patří spoluvlastnický podíl na společných částech domu a na pozemcích o velikosti 16930 /2835840

| 2.NP - 1.PATRO - nebytová jednotka č.1464/336 | | |
|---------------------------------------------------------|------------------------|-------------------------------|
| Způsob využití - PROVOZOVNA | | |
| ozn. | název místnosti | plocha [m²] |
| 336.01 | CHODBA | 10,3 |
| 336.02 | CHODBA | 12,7 |
| 336.03 | SKLAD | 4,8 |
| 336.04 | WC | 3,4 |
| 336.05 | SKLAD | 1,3 |
| 336.06 | KANCELÁŘ | 14,2 |
| 336.07 | PROVOZOVNA | 34,4 |
| CELKEM | | 81,1 |

Součástí jednotky je veškerá její vnitřní instalace (potrubní rozvody vody, plynu, elektroinstalace apod. kromě stoupacích vedení včetně uzavíracích ventilů). K vlastnictví jednotky dále patří podlahová krytina, nenosné příčky, vnitřní dveře a okna nacházející se uvnitř jednotky, jakož i vnitřní strany vstupních dveří a vnějších oken apod.

K vlastnictví jednotky dále patří spoluvlastnický podíl na společných částech domu a na pozemcích o velikosti 8110 /2835840

| 2.NP - 1.PATRO - nebytová jednotka č.1464/337 | | |
|---------------------------------------------------------|------------------------|-------------------------------|
| Způsob využití - PROVOZOVNA | | |
| ozn. | název místnosti | plocha [m²] |
| 337.01 | PROVOZOVNA | 40,7 |
| 337.02 | SPRCHA - WC | 3,1 |

| | | |
|---------------|------------|-------------|
| 337.03 | SKLAD | 2,3 |
| 337.04 | KUCHYŇKA | 2,5 |
| 337.05 | PROVOZOVNA | 21,1 |
| 337.06 | PŘEDSÍŇ | 0,6 |
| 337.07 | WC | 1,2 |
| CELKEM | | 71,5 |

Součástí jednotky je veškerá její vnitřní instalace (potrubní rozvody vody, plynu, elektroinstalace apod. kromě stoupacích vedení včetně uzavíracích ventilů). K vlastnictví jednotky dále patří podlahová krytina, nenosné příčky, vnitřní dveře a okna nacházející se uvnitř jednotky, jakož i vnitřní strany vstupních dveří a vnějších oken apod.

K vlastnictví jednotky dále patří spoluvlastnický podíl na společných částech domu a na pozemcích o velikosti 7150 /2835840

| | | |
|---------------------------------------------------------|------------------------|-------------------------------|
| 2.NP - 1.PATRO - nebytová jednotka č.1464/338 | | |
| Způsob využití - PROVOZOVNA | | |
| ozn. | název místnosti | plocha [m²] |
| 338.01 | PROVOZOVNA | 15,9 |
| CELKEM | | 15,9 |

Součástí jednotky je veškerá její vnitřní instalace (potrubní rozvody vody, plynu, elektroinstalace apod. kromě stoupacích vedení včetně uzavíracích ventilů). K vlastnictví jednotky dále patří podlahová krytina, nenosné příčky, vnitřní dveře a okna nacházející se uvnitř jednotky, jakož i vnitřní strany vstupních dveří a vnějších oken apod.

K vlastnictví jednotky dále patří spoluvlastnický podíl na společných částech domu a na pozemcích o velikosti 1590 /2835840

| | | |
|---------------------------------------------------------|------------------------|-------------------------------|
| 2.NP - 1.PATRO - nebytová jednotka č.1464/339 | | |
| Způsob využití - PROVOZOVNA | | |
| ozn. | název místnosti | plocha [m²] |
| 339.01 | ZÁDVEŘÍ | 4,7 |
| 339.02 | CHODBA | 45,0 |
| 339.03 | PŘEDSÍŇ | 3,3 |
| 339.04 | WC | 1,4 |
| 339.05 | KANCELÁŘ | 29,8 |
| 339.06 | KANCELÁŘ | 17,2 |
| 339.07 | SKLAD | 4,9 |
| 339.08 | KANCELÁŘ | 23,4 |
| 339.09 | CHODBA | 28,4 |
| 339.10 | SKLAD | 8,5 |
| 339.11 | KANCELÁŘ | 9,8 |
| 339.12 | KANCELÁŘ | 9,8 |
| 339.13 | PŘEDSÍŇ | 7,2 |
| 339.14 | WC | 1,1 |
| 339.15 | KANCELÁŘ | 23,4 |
| 339.16 | KANCELÁŘ | 11,1 |

| | |
|---------------|--------------|
| CELKEM | 229,0 |
|---------------|--------------|

Součástí jednotky je veškerá její vnitřní instalace (potrubní rozvody vody, plynu, elektroinstalace apod. kromě stoupacích vedení včetně uzavíracích ventilů). K vlastnictví jednotky dále patří podlahová krytina, nenosné příčky, vnitřní dveře a okna nacházející se uvnitř jednotky, jakož i vnitřní strany vstupních dveří a vnějších oken apod.

K vlastnictví jednotky dále patří spoluvlastnický podíl na společných částech domu a na pozemcích o velikosti 22900 /2835840

| | | |
|----------------------------------------------------|------------------------|-------------------------------|
| 1.NP až 4.PP - nebytová jednotka č.1464/340 | | |
| Způsob využití - GARÁŽ | | |
| ozn. | název místnosti | plocha [m²] |
| 340.01 | GARÁŽE | 3836,0 |
| CELKEM | | 3836,0 |

Součástí jednotky je veškerá její vnitřní instalace (potrubní rozvody vody, plynu, elektroinstalace apod. kromě stoupacích vedení včetně uzavíracích ventilů). K vlastnictví jednotky dále patří podlahová krytina, nenosné příčky, vnitřní dveře a okna nacházející se uvnitř jednotky, jakož i vnitřní strany vstupních dveří a vnějších oken apod.

K vlastnictví jednotky dále patří spoluvlastnický podíl na společných částech domu a na pozemcích o velikosti 383600 / 2835840

| | | |
|----------------------------------------------------------|------------------------|-------------------------------|
| 1.NP - PŘÍZEMÍ - nebytová jednotka č.1462/341 | | |
| ZPŮSOB VYUŽITÍ - jiný nebytový prostor - VRÁTNICE | | |
| ozn. | název místnosti | plocha [m²] |
| 341.1 | GARÁŽMISTR | 12,2 |
| 341.2 | UMÝVÁRNA | 2,7 |
| 341.3 | WC | 1,4 |
| 341.4 | ROZHL. ÚSTŘEDNA, EPS | 17,0 |
| CELKEM | | 33,3 |

Součástí jednotky je veškerá její vnitřní instalace (potrubní rozvody vody, plynu, elektroinstalace apod. kromě stoupacích vedení včetně uzavíracích ventilů). K vlastnictví jednotky dále patří podlahová krytina, nenosné příčky, vnitřní dveře a okna nacházející se uvnitř jednotky, jakož i vnitřní strany vstupních dveří a vnějších oken apod.

K vlastnictví jednotky dále patří spoluvlastnický podíl na společných částech domu a na pozemcích o velikosti 3330 / 2835840

III. Určení společných částí budovy

I. Společnými částmi budovy jsou:

- základy včetně izolací, obvodové a nosné zdivo, hlavní stěny, průčelí
- střecha
- hlavní svislé a vodorovné konstrukce
- vchody
- schodiště, výtah, okna a dveře přímo přístupné ze společných částí
- chodby, průchody, průjezd, pavlány, instalační jádra
- rozvody tepla a teplé vody, kanalizace, plynu, elektřiny, společné televizní antény (STA), domovní elektroinstalace (zvoněk, domácí telefon) rozvody telekomunikací i umístěné mimo dům
- rozvody odsávání a větrání včetně ventilátorů

- Prádelny, předsíně, sušárna, žehlírny, mandly, kočárky, sklady, úklidy, vodoměry, wc, odpadky, rozvodny elektro, strojovny vzduchotechniky, regulace ÚT, sklady, sklepni kóje, trafostanice (bez technologického vybavení), výměňiková stanice (bez technologického vybavení), strojovny výtahu, hydrofor, přeř.nádrž, akumulátorovna

Všechny tyto společné části mají právo užívat a povinnost podílet se na jejich opravách a údržbě všichni spoluvlastníci z titulu svého vlastnického práva.

2. Spoluvlastnické podíly vlastníků jednotek na společných částech budovy se řídí vzájemným poměrem podlahové plochy jednotek k celkové ploše všech jednotek v domě. Spoluvlastnické podíly jsou uvedeny u každé konkrétní jednotky a vztahují se ke všem společným částem domu.
3. Společné části budovy a spoluvlastnictví na společných částech domu nemohou být samostatným předmětem převodu. Spoluvlastnické právo ke společným částem domu přechází s převodem nebo přechodem vlastnického práva k jednotce.
4. Společnou částí budovy není technologické zařízení výměňikové stanice umístěné v nejnižším podlaží budovy, vchod č. p. 1463 na pozemku č. parc. 1873/101, k. ú. Vršovice a část přípojky primárního horkovodu vedoucí od paty domu do uvedeného technologického zařízení, vše ve vlastnictví Pražské teplárenské, a.s.

IV. Úprava práv k pozemkům

Vlastnické právo k pozemkům

- zastavěné ploše parc.č. 1873/95 o rozloze 642 m², parc.č. 1873/96 o rozloze 643 m², parc.č. 1873/99 o rozloze 1028 m², parc.č. 1873/100 o rozloze 2269 m², parc.č. 1873/101 o rozloze 991 m²
- ostatní komunikace parc.č. 1873/97 o rozloze 2871 m²
- jiné ploše parc.č. 1873/98 o rozloze 36 m², parc.č. 1873/102 o rozloze 210 m², parc.č. 1873/104 o rozloze 103 m², parc.č. 1873/107 o rozloze 91 m², parc.č. 1873/109 o rozloze 103 m²

zapsané u Katastrálního úřadu pro hlavní město Prahu pro katastrální území Vršovice, obec Praha, se tímto převádí v souladu § 21 odst. 1 zák. č. 72/1994 Sb. ve znění pozdějších předpisů na vlastníky jednotek, a to ve výši spoluvlastnického podílu odpovídajícímu velikosti spoluvlastnického podílu na společných částech domu.

V. Stanovené spoluvlastnické podíly

Spoluvlastnické podíly vlastníků jednotek na společných částech domu, na společných prostorách domu a na pozemcích parc. č. 1873/95, 1873/96, 1873/97, 1873/98, 1873/99, 1873/100, 1873/101, 1873/102, 1873/104, 1873/107, 1873/109 jsou stanoveny takto:

| | |
|---------|---------------|
| 1461/1 | 8570/ 2835840 |
| 1461/2 | 4540/ 2835840 |
| 1461/3 | 4520/ 2835840 |
| 1461/4 | 4710/ 2835840 |
| 1461/5 | 8600/ 2835840 |
| 1461/6 | 4540/ 2835840 |
| 1461/7 | 4520/ 2835840 |
| 1461/8 | 5620/ 2835840 |
| 1461/9 | 8620/ 2835840 |
| 1461/10 | 4540/ 2835840 |
| 1461/11 | 4520/ 2835840 |
| 1461/12 | 4710/ 2835840 |
| 1461/13 | 8580/ 2835840 |
| 1461/14 | 4540/ 2835840 |
| 1461/15 | 4520/ 2835840 |
| 1461/16 | 5620/ 2835840 |

| | |
|---------|----------------|
| 1461/17 | 8630 / 2835840 |
| 1461/18 | 4540 / 2835840 |
| 1461/19 | 4520 / 2835840 |
| 1461/20 | 5620 / 2835840 |
| 1461/21 | 8570 / 2835840 |
| 1461/22 | 4540 / 2835840 |
| 1461/23 | 4520 / 2835840 |
| 1461/24 | 5620 / 2835840 |
| 1461/25 | 6600 / 2835840 |
| 1461/26 | 5920 / 2835840 |
| 1462/27 | 5620 / 2835840 |
| 1462/28 | 4520 / 2835840 |
| 1462/29 | 4540 / 2835840 |
| 1462/30 | 4540 / 2835840 |
| 1462/31 | 4720 / 2835840 |
| 1462/32 | 4520 / 2835840 |
| 1462/33 | 4540 / 2835840 |
| 1462/34 | 4540 / 2835840 |
| 1462/35 | 5620 / 2835840 |
| 1462/36 | 4520 / 2835840 |
| 1462/37 | 4540 / 2835840 |
| 1462/38 | 4540 / 2835840 |
| 1462/39 | 5620 / 2835840 |
| 1462/40 | 4520 / 2835840 |
| 1462/41 | 4540 / 2835840 |
| 1462/42 | 4540 / 2835840 |
| 1462/43 | 5620 / 2835840 |
| 1462/44 | 4520 / 2835840 |
| 1462/45 | 4540 / 2835840 |
| 1462/46 | 4540 / 2835840 |
| 1462/47 | 5620 / 2835840 |
| 1462/48 | 4520 / 2835840 |
| 1462/49 | 4540 / 2835840 |
| 1462/50 | 4540 / 2835840 |
| 1463/51 | 6500 / 2835840 |
| 1463/52 | 6760 / 2835840 |
| 1463/53 | 6760 / 2835840 |
| 1463/54 | 8150 / 2835840 |
| 1463/55 | 8160 / 2835840 |
| 1463/56 | 5350 / 2835840 |
| 1463/57 | 5350 / 2835840 |
| 1463/58 | 6500 / 2835840 |
| 1463/59 | 6500 / 2835840 |
| 1463/60 | 6760 / 2835840 |
| 1463/61 | 6760 / 2835840 |
| 1463/62 | 8160 / 2835840 |
| 1463/63 | 8160 / 2835840 |
| 1463/64 | 5350 / 2835840 |
| 1463/65 | 5350 / 2835840 |
| 1463/66 | 6500 / 2835840 |

| | |
|----------|---------------|
| 1463/67 | 6500/ 2835840 |
| 1463/68 | 6760/ 2835840 |
| 1463/69 | 6760/ 2835840 |
| 1463/70 | 8160/ 2835840 |
| 1463/71 | 8170/ 2835840 |
| 1463/72 | 5350/ 2835840 |
| 1463/73 | 5350/ 2835840 |
| 1463/74 | 6500/ 2835840 |
| 1463/75 | 6500/ 2835840 |
| 1463/76 | 6760/ 2835840 |
| 1463/77 | 6670/ 2835840 |
| 1463/78 | 8160/ 2835840 |
| 1463/79 | 8120/ 2835840 |
| 1463/80 | 5350/ 2835840 |
| 1463/81 | 5350/ 2835840 |
| 1463/82 | 6500/ 2835840 |
| 1463/83 | 6460/ 2835840 |
| 1463/84 | 6760/ 2835840 |
| 1463/85 | 6760/ 2835840 |
| 1463/86 | 8160/ 2835840 |
| 1463/87 | 8150/ 2835840 |
| 1463/88 | 5350/ 2835840 |
| 1463/89 | 5350/ 2835840 |
| 1463/90 | 6500/ 2835840 |
| 1463/91 | 6500/ 2835840 |
| 1463/92 | 6760/ 2835840 |
| 1463/93 | 6760/ 2835840 |
| 1463/94 | 8160/ 2835840 |
| 1463/95 | 8160/ 2835840 |
| 1463/96 | 5350/ 2835840 |
| 1463/97 | 5350/ 2835840 |
| 1463/98 | 6500/ 2835840 |
| 1463/99 | 6460/ 2835840 |
| 1463/100 | 6760/ 2835840 |
| 1463/101 | 6760/ 2835840 |
| 1463/102 | 8160/ 2835840 |
| 1463/103 | 8160/ 2835840 |
| 1463/104 | 5350/ 2835840 |
| 1463/105 | 5350/ 2835840 |
| 1463/106 | 6460/ 2835840 |
| 1463/107 | 6500/ 2835840 |
| 1463/108 | 6760/ 2835840 |
| 1463/109 | 6760/ 2835840 |
| 1463/110 | 8170/ 2835840 |
| 1463/111 | 8160/ 2835840 |
| 1463/112 | 5350/ 2835840 |
| 1463/113 | 5350/ 2835840 |
| 1463/114 | 6500/ 2835840 |
| 1463/115 | 6500/ 2835840 |
| 1463/116 | 6760/ 2835840 |

| | |
|----------|---------------|
| 1463/117 | 6760/ 2835840 |
| 1463/118 | 8150/ 2835840 |
| 1463/119 | 8160/ 2835840 |
| 1463/120 | 5350/ 2835840 |
| 1463/121 | 5330/ 2835840 |
| 1463/122 | 6500/ 2835840 |
| 1463/123 | 6500/ 2835840 |
| 1463/124 | 6730/ 2835840 |
| 1463/125 | 6740/ 2835840 |
| 1463/126 | 8160/ 2835840 |
| 1463/127 | 8120/ 2835840 |
| 1463/128 | 5350/ 2835840 |
| 1463/129 | 5350/ 2835840 |
| 1463/130 | 6500/ 2835840 |
| 1463/131 | 6510/ 2835840 |
| 1463/132 | 6760/ 2835840 |
| 1463/133 | 6760/ 2835840 |
| 1463/134 | 8160/ 2835840 |
| 1463/135 | 8120/ 2835840 |
| 1463/136 | 5300/ 2835840 |
| 1463/137 | 5350/ 2835840 |
| 1463/138 | 6500/ 2835840 |
| 1463/139 | 6500/ 2835840 |
| 1463/140 | 6730/ 2835840 |
| 1463/141 | 6760/ 2835840 |
| 1463/142 | 8110/ 2835840 |
| 1463/143 | 8170/ 2835840 |
| 1463/144 | 5310/ 2835840 |
| 1463/145 | 5350/ 2835840 |
| 1463/146 | 6500/ 2835840 |
| 1463/147 | 6500/ 2835840 |
| 1463/148 | 6760/ 2835840 |
| 1463/149 | 6760/ 2835840 |
| 1463/150 | 8160/ 2835840 |
| 1463/151 | 8160/ 2835840 |
| 1463/152 | 5350/ 2835840 |
| 1463/153 | 5350/ 2835840 |
| 1463/154 | 6500/ 2835840 |
| 1463/155 | 6450/ 2835840 |
| 1463/156 | 6760/ 2835840 |
| 1463/157 | 6760/ 2835840 |
| 1463/158 | 8160/ 2835840 |
| 1463/159 | 8160/ 2835840 |
| 1463/160 | 5350/ 2835840 |
| 1463/161 | 5350/ 2835840 |
| 1463/162 | 6500/ 2835840 |
| 1463/163 | 6500/ 2835840 |
| 1463/164 | 6760/ 2835840 |
| 1463/165 | 6740/ 2835840 |
| 1463/166 | 8160/ 2835840 |

| | |
|----------|---------------|
| 1463/167 | 8170/ 2835840 |
| 1463/168 | 5720/ 2835840 |
| 1463/169 | 5350/ 2835840 |
| 1463/170 | 6500/ 2835840 |
| 1464/171 | 6500/ 2835840 |
| 1464/172 | 5350/ 2835840 |
| 1464/173 | 5350/ 2835840 |
| 1464/174 | 8160/ 2835840 |
| 1464/175 | 8160/ 2835840 |
| 1464/176 | 6760/ 2835840 |
| 1464/177 | 6760/ 2835840 |
| 1464/178 | 6500/ 2835840 |
| 1464/179 | 6500/ 2835840 |
| 1464/180 | 5350/ 2835840 |
| 1464/181 | 5350/ 2835840 |
| 1464/182 | 8160/ 2835840 |
| 1464/183 | 8160/ 2835840 |
| 1464/184 | 6760/ 2835840 |
| 1464/185 | 6760/ 2835840 |
| 1464/186 | 6500/ 2835840 |
| 1464/187 | 6500/ 2835840 |
| 1464/188 | 5350/ 2835840 |
| 1464/189 | 5350/ 2835840 |
| 1464/190 | 8150/ 2835840 |
| 1464/191 | 8140/ 2835840 |
| 1464/192 | 6760/ 2835840 |
| 1464/193 | 6760/ 2835840 |
| 1464/194 | 6500/ 2835840 |
| 1464/195 | 6500/ 2835840 |
| 1464/196 | 5350/ 2835840 |
| 1464/197 | 5350/ 2835840 |
| 1464/198 | 8160/ 2835840 |
| 1464/199 | 8160/ 2835840 |
| 1464/200 | 6760/ 2835840 |
| 1464/201 | 6760/ 2835840 |
| 1464/202 | 6500/ 2835840 |
| 1464/203 | 6500/ 2835840 |
| 1464/204 | 5350/ 2835840 |
| 1464/205 | 5350/ 2835840 |
| 1464/206 | 8160/ 2835840 |
| 1464/207 | 8160/ 2835840 |
| 1464/208 | 6760/ 2835840 |
| 1464/209 | 6760/ 2835840 |
| 1464/210 | 6500/ 2835840 |
| 1464/211 | 6500/ 2835840 |
| 1464/212 | 5350/ 2835840 |
| 1464/213 | 5350/ 2835840 |
| 1464/214 | 8160/ 2835840 |
| 1464/215 | 8160/ 2835840 |
| 1464/216 | 6760/ 2835840 |

| | |
|----------|---------------|
| 1464/217 | 6760/ 2835840 |
| 1464/218 | 6500/ 2835840 |
| 1464/219 | 6500/ 2835840 |
| 1464/220 | 5350/ 2835840 |
| 1464/221 | 5350/ 2835840 |
| 1464/222 | 8160/ 2835840 |
| 1464/223 | 8160/ 2835840 |
| 1464/224 | 6780/ 2835840 |
| 1464/225 | 6760/ 2835840 |
| 1464/226 | 6500/ 2835840 |
| 1464/227 | 6460/ 2835840 |
| 1464/228 | 5350/ 2835840 |
| 1464/229 | 5350/ 2835840 |
| 1464/230 | 8140/ 2835840 |
| 1464/231 | 8160/ 2835840 |
| 1464/232 | 6760/ 2835840 |
| 1464/233 | 6760/ 2835840 |
| 1464/234 | 6500/ 2835840 |
| 1464/235 | 6500/ 2835840 |
| 1464/236 | 5350/ 2835840 |
| 1464/237 | 5350/ 2835840 |
| 1464/238 | 8160/ 2835840 |
| 1464/239 | 8150/ 2835840 |
| 1464/240 | 6760/ 2835840 |
| 1464/241 | 6760/ 2835840 |
| 1464/242 | 6460/ 2835840 |
| 1464/243 | 6500/ 2835840 |
| 1464/244 | 5350/ 2835840 |
| 1464/245 | 5350/ 2835840 |
| 1464/246 | 8160/ 2835840 |
| 1464/247 | 8150/ 2835840 |
| 1464/248 | 6760/ 2835840 |
| 1464/249 | 6760/ 2835840 |
| 1464/250 | 6500/ 2835840 |
| 1464/251 | 6500/ 2835840 |
| 1464/252 | 5350/ 2835840 |
| 1464/253 | 5350/ 2835840 |
| 1464/254 | 8160/ 2835840 |
| 1464/255 | 8160/ 2835840 |
| 1464/256 | 6760/ 2835840 |
| 1464/257 | 6760/ 2835840 |
| 1464/258 | 6500/ 2835840 |
| 1464/259 | 6500/ 2835840 |
| 1464/260 | 5350/ 2835840 |
| 1464/261 | 5350/ 2835840 |
| 1464/262 | 8160/ 2835840 |
| 1464/263 | 8160/ 2835840 |
| 1464/264 | 6710/ 2835840 |
| 1464/265 | 6750/ 2835840 |
| 1464/266 | 6500/ 2835840 |

| | |
|----------|----------------|
| 1464/267 | 6500/ 2835840 |
| 1464/268 | 5350/ 2835840 |
| 1464/269 | 5350/ 2835840 |
| 1464/270 | 8160/ 2835840 |
| 1464/271 | 8160/ 2835840 |
| 1464/272 | 6760/ 2835840 |
| 1464/273 | 6760/ 2835840 |
| 1464/274 | 6490/ 2835840 |
| 1464/275 | 6500/ 2835840 |
| 1464/276 | 5350/ 2835840 |
| 1464/277 | 5350/ 2835840 |
| 1464/278 | 8160/ 2835840 |
| 1464/279 | 8160/ 2835840 |
| 1464/280 | 6760/ 2835840 |
| 1464/281 | 6720/ 2835840 |
| 1464/282 | 6490/ 2835840 |
| 1464/283 | 6500/ 2835840 |
| 1464/284 | 5350/ 2835840 |
| 1464/285 | 5350/ 2835840 |
| 1464/286 | 8160/ 2835840 |
| 1464/287 | 8160/ 2835840 |
| 1464/288 | 6760/ 2835840 |
| 1464/289 | 6760/ 2835840 |
| 1464/290 | 6500/ 2835840 |
| 1461/291 | 60590/ 2835840 |
| 1461/292 | 18450/ 2835840 |
| 1461/293 | 36270/ 2835840 |
| 1461/294 | 14760/ 2835840 |
| 1461/295 | 4870/ 2835840 |
| 1461/296 | 4850/ 2835840 |
| 1461/297 | 7030/ 2835840 |
| 1461/298 | 6670/ 2835840 |
| 1461/299 | 6550/ 2835840 |
| 1461/300 | 6670/ 2835840 |
| 1461/301 | 6550/ 2835840 |
| 1461/302 | 6670/ 2835840 |
| 1461/303 | 6550/ 2835840 |
| 1461/304 | 6670/ 2835840 |
| 1461/305 | 6550/ 2835840 |
| 1461/306 | 6670/ 2835840 |
| 1461/307 | 6550/ 2835840 |
| 1462/308 | 28130/ 2835840 |
| 1462/309 | 57160/ 2835840 |
| 1462/310 | 13030/ 2835840 |
| 1462/311 | 4120/ 2835840 |
| 1462/312 | 680/ 2835840 |
| 1462/313 | 36470/ 2835840 |
| 1462/314 | 7010/ 2835840 |
| 1462/315 | 4850/ 2835840 |
| 1462/316 | 4610/ 2835840 |

| | |
|----------|-----------------|
| 1462/317 | 6550/ 2835840 |
| 1462/318 | 6650/ 2835840 |
| 1462/319 | 6550/ 2835840 |
| 1462/320 | 6650/ 2835840 |
| 1462/321 | 6550/ 2835840 |
| 1462/322 | 6650/ 2835840 |
| 1462/323 | 6550/ 2835840 |
| 1462/324 | 6650/ 2835840 |
| 1462/325 | 6550/ 2835840 |
| 1462/326 | 6650/ 2835840 |
| 1462/327 | 6550/ 2835840 |
| 1462/328 | 6650/ 2835840 |
| 1463/329 | 9440/ 2835840 |
| 1463/330 | 5460/ 2835840 |
| 1463/331 | 41480/ 2835840 |
| 1464/332 | 10120/ 2835840 |
| 1464/333 | 6470/ 2835840 |
| 1464/334 | 610/ 2835840 |
| 1464/335 | 16930/ 2835840 |
| 1464/336 | 8110/ 2835840 |
| 1464/337 | 7150/ 2835840 |
| 1464/338 | 1590/ 2835840 |
| 1464/339 | 22900/ 2835840 |
| 1464/340 | 383600/ 2835840 |
| 1462/341 | 3330/ 2835840 |

2835840/ 2835840

VI. Práva a závazky budovy

Z vlastníka budovy na vlastníky jednotek přecházejí:

- právo sjednaného odběru studené a teplé vody.
- právo sjednaného odběru plynu, tepla a el. energie
- právo sjednaného odvozu komunálního odpadu
- povinnost strpět v domě č.p. 1464 na pozemku parc.č. 1873/99, k.ú. Vršovice technologické zařízení trafostanice a volný přístup k tomuto zařízení
- povinnosti vyplývající ze zákonného věcného břemene a z příslušných právních předpisů v oblasti energetiky ve prospěch společnosti Pražské teplárenské, a. s., se sídlem Praha 7, Partyzánská 1/7, PSČ 17000, IČ: 45273600, zapsané v obchodním rejstříku vedeném Městským soudem v Praze, oddíl B, vložka 1509 spočívající zejména v povinnosti strpět v nejnižším podlaží domu č. p. 1463 na pozemku č. parc. 1873/101, k. ú. Vršovice umístění a provozování technologického zařízení výměňkové stanice a části přípojky primárního horkovodu vedoucí od paty domu do uvedeného technologického zařízení a volný přístup k tomuto zařízení

VII. Hospodaření domu

(Pravidla pro přispívání spoluvlastníků na výdaje spojené se správou, údržbou a opravami společných částí domu)

1. Vlastníci jednotek jsou povinni přispívat na náklady spojené se správou domu a pozemcích podle velikosti svých spoluvlastnických podílů.
2. Správce je povinen evidovat náklady na každý dům odděleně od ostatních domů, které má ve své správě.

3. Správce sestavuje na každý rok rozpočet domu, který představuje přehled plánovaných nákladů a zdrojů jejich krytí.
4. Základním kritériem při sestavování rozpočtu je zabezpečení vyrovnaného hospodaření domu v běžném roce a vytvoření dostatečné výše krátkodobých i dlouhodobých záloh s ohledem na plánované budoucí opravy.
5. Vlastník je povinen platit měsíčně na účet správce zálohy na úhradu nákladů spojených se správou domu a na úhrady za plnění poskytovaná s užíváním jednotky (služby).
6. Výše záloh a termíny jejich splatnosti stanoví správce po projednání se společenstvím vlastníků v závislosti na předpokládaných nákladech v příslušném zúčtovacím období, v případě dlouhodobé zálohy na opravy a investice i na předpokládaných výdajích v obdobích následujících.
7. Vyúčtování záloh provede správce nejpozději do 6 měsíců od skončení zúčtovacího období, kterým je kalendářní rok. Zjištěný přeplatek uhradí správce vlastníku jednotky nejpozději do 30 dnů po doručení vyúčtování vlastníku jednotky. Ve stejné lhůtě je vlastník povinen uhradit správci zjištěný nedoplatek. Dlouhodobá záloha na opravy a investice společných částí domu se s vlastníkem jednotky vyúčtovává pouze při změně správce. Správce je však povinen informovat vlastníky jednotek o pohybu a stavu finančních prostředků na této záloze nejméně 1x ročně.
8. Náklady na správu domu představují zejména:
 - a) náklady na údržbu a opravy společných částí domu, příp. pozemcích příslušejícího k domu a výdaje na investice do společných částí domu včetně uzavírání smluv se zhotoviteli,
 - b) pojištění domu,
 - c) spotřeba energií ve společných částech a prostorách domu (voda, elektřina, plyn, teplo,...),
 - d) spotřeba studené a teplé vody v jednotkách vč. stočného,
 - e) ostatní náklady vztahující se přímo k domu, příp. k přilehlému pozemcích,
 - f) revize stanovené obecně platnými předpisy.

Na úhradě nákladů uvedených ad a), b) se vlastníci jednotek podílejí v poměru spoluvlastnického podílu na společných částech domu.

Na úhradě ad d) - podle naměřených hodnot na bytových měřicích, není-li spotřeba v bytech měřena, pak se bude úhrada účtovat podle počtu osob užívajících jednotku.

Na úhradě nákladů ad c) poměrně na jednotku.

Na úhradě nákladů uvedených ad e), f) se vlastníci jednotek podílejí obvykle poměrně k velikosti spoluvlastnických podílů, pokud společenství vlastníků nerozhodne jinak.

9. Kromě záloh dle bodu 5. Článku VII. je vlastník jednotky povinen hradit správci stanovenou částku za výkon správy domu.
Podrobnosti týkající se těchto pravidel jsou řešeny smlouvou o správě domu, kterou uzavře následně společenství vlastníků se správcem.

VIII. Pravidla pro správu společných částí domu a určení správce

1. Správcem domu č.p. 103, 2794, 2795, k.ú. Strašnice, obec Praha je tímto TOMMI-holding, spol. s r.o., se sídlem U Svobodárny 1110/12, Praha 9, PSČ: 190 00, IČ: 452 80 355.
2. Vzájemný vztah vlastníků jednotek, jejich práva a povinnosti jsou určeny zák.č. 72/1994 Sb. ve znění pozdějších předpisů, občanským zákoníkem a tímto prohlášením.
3. Vlastník má právo užívat jednotku tak, aby nebyla dotčena práva ostatních vlastníků v domě. Dále má právo spoluužívat prostory určené ke společnému užívání a všechny společné části domu a pozemcích.
4. Bytové jednotky v domě jsou určeny výhradně k bydlení. Každá změna takto stanoveného účelu vyžaduje souhlas nadpoloviční většiny vlastníků. Jestliže by se jednalo o změnu účelu užívání stavby, vyžaduje se jednomyslný souhlas všech.
5. Společné prostory v domě se užívají za těchto podmínek:
vlastník jednotky je povinen dodržovat obecné principy občanského soužití, právních předpisů a interních předpisů obyvatel domu (např. domovní řád).

Vlastník je povinen řídit se ustanoveními Smlouvy o správě s určeným správcem
Úklid v domě bude zajišťován dle ustanovení Smlouvy o správě.

6. Na společné vlastnictví musí být uzavřeno nejméně toto pojištění:

- a) živelní
- b) odpovědnostní za škody

Ostatní nepovinné druhy pojištění lze sjednat pouze na náklad příslušného vlastníka.

IX.

1. Neprodleně poté, kdy podle ustanovení § 9 odst. 3) zák. 72/1994 Sb. ve znění pozdějších předpisů, vznikne společenství vlastníků jednotek, tj. poté, kdy původní vlastník budovy obdrží od Katastrálního úřadu pro hlavní město Prahu listinu s doložkou o vyznačení vkladu do katastru nemovitostí nebo jinou listinu, kterou příslušný státní orgán osvědčuje vlastnické vztahy k jednotce, které potvrzují, že alespoň 3 jednotky v domě nabyly do vlastnictví různé osoby, svolá původní vlastník budovy přípravnou schůzi vlastníků jednotek, na které předloží návrhy na zabezpečení ustavující schůze společenství vlastníků jednotek v souladu s ustanovením § 9 odst. 8 cit. zák. a vyvine úsilí k tomu, aby vlastníci ze svých řad ustanovili skupinu, jež připraví návrh stanov, zabezpečí schůzovní místnost a zabezpečí účast notáře, pro ustavující schůzi, kde budou schvalovány stanovy a voleny orgány společenství vlastníků.
2. Nedojde-li na přípravné schůzi vlastníků jednotek, svolané původním vlastníkem budovy, ke shodě vlastníků jednotek o tom, že ustavující schůze ke schválení stanov a volbě orgánů společenství vlastníků bude svolána v zákonem stanovené době, původní vlastník:
 - a) dohodne termín, v němž se bude konat další přípravná schůze o ustavující schůzi společenství vlastníků, pokud k tomu vlastníci projeví vůli, a této následně přípravné schůze se zúčastní,
 - b) svolá ustavující schůzi za účasti notáře, který osvědčí, že nedošlo ke schválení stanov a volbě orgánů, a že platí v takovém případě vzorové stanovy, dle Nařízení vlády č. 322/2000 Sb., a původní vlastník poté podá dle příslušných zákonných předpisů návrh na zápis společenství do rejstříku společenství vlastníků jednotek.
3. Dojde-li ke schválení stanov a volbě orgánů společenství vlastníků při ustavující schůzi, podá návrh na zápis do rejstříku společenství vlastníků jednotek příslušný zvolený orgán společenství vlastníků jednotek.

X. Příloha

Přílohou tohoto prohlášení jsou schémata určující polohu jednotky a společných částí domu s údaji o podlahových plochách jednotek a společných částí domu.

XI. Závěrečná ustanovení

Tento dokument je vyhotoven ve čtyřech vyhotoveních, z nichž účastník si ponechá jeden a tři, včetně příslušného návrhu na vklad práv a povinností z tohoto dokumentu vyplývajících do katastru nemovitostí, budou doručeny Katastrálnímu úřadu pro hlavní město Prahu pro účely správního řízení o povolení vkladu práv a povinností z tohoto prohlášení vyplývajících do katastru nemovitostí.

Účastník prohlašuje, že si dokument přečetl a že mu rozumí. Dále prohlašuje, že tento dokument je výrazem jeho pravé a svobodné vůle, a že není uzavírán v tísní ani za nápadně nevýhodných podmínek. Na důkaz toho připojuje svůj podpis.

V Praze dne

.....
Městská část Praha 10

Zastoupená starostou Mgr. Vladislavem Lipovským

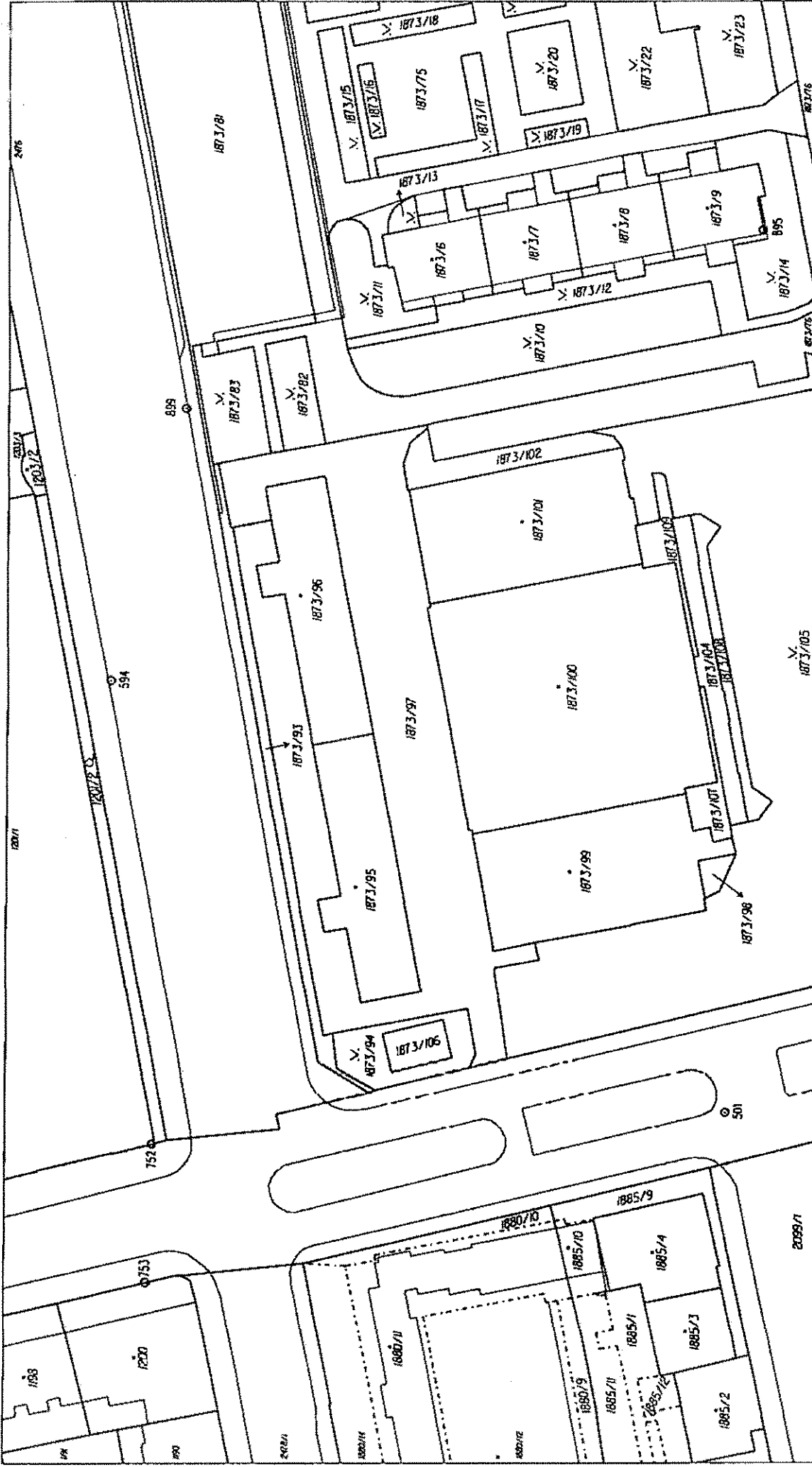

| | |
|--------------------------------------------------------------------------|--------------------------------|
| Stav k 13. 7. 2007, 08:02:30 | |
| Podpis <i>202</i> | |
| Číslo 14768/08 | |
| Razítko | |
| Obec | Praha |
| Okres | Hlavní město Praha |
| Katastrální úřad pro hlavní město Prahu, Katastrální pracoviště Praha | |
| Každému V-šovice | Mapový list č. PRAHA 6-2/44 |
| | |
| <h1>KOPIE KATASTRÁLNÍ MAPY</h1> | |
| Vyhoví Cibicarové Ludmila | Obec 13.07.2007 08:02:30 |

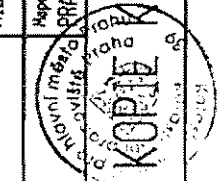
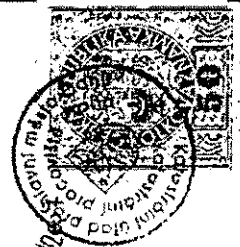

SCHEMA ORIENTACE DOMŮ

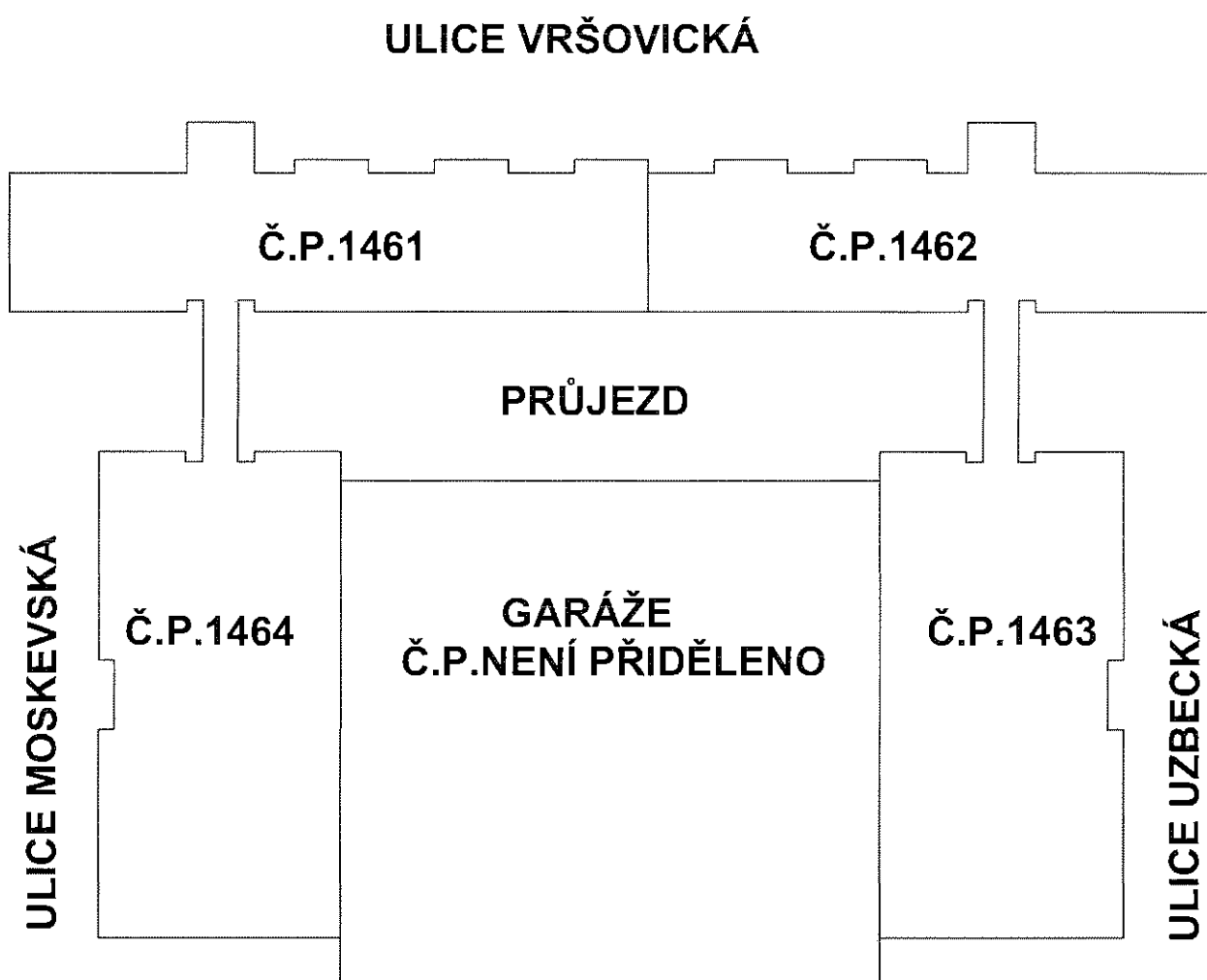

Příloha k Prohlášení vlastníka o rozdělení domu č.p.1461 na jednotky

ČÍSLO POPISNÉ: 1461

ULICE: VRŠOVICKÁ 64

KAT.ÚZEMÍ: VRŠOVICE

OBEC: PRAHA 10



- BYTOVÉ JEDNOTKY



- NEBYTOVÉ JEDNOTKY

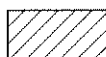

- SPOLEČNÉ PROSTORY



- SPOLEČNÉ PROSTORY BEZ PODLAHOVÉ PLOCHY

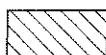

- BALKONY, TERASY

POZNÁMKA: VÝMĚRA BYTOVÝCH JEDNOTEK JE VČETNĚ KOMORY PROTI BYTU

PŘÍZEMÍ - 1.NP

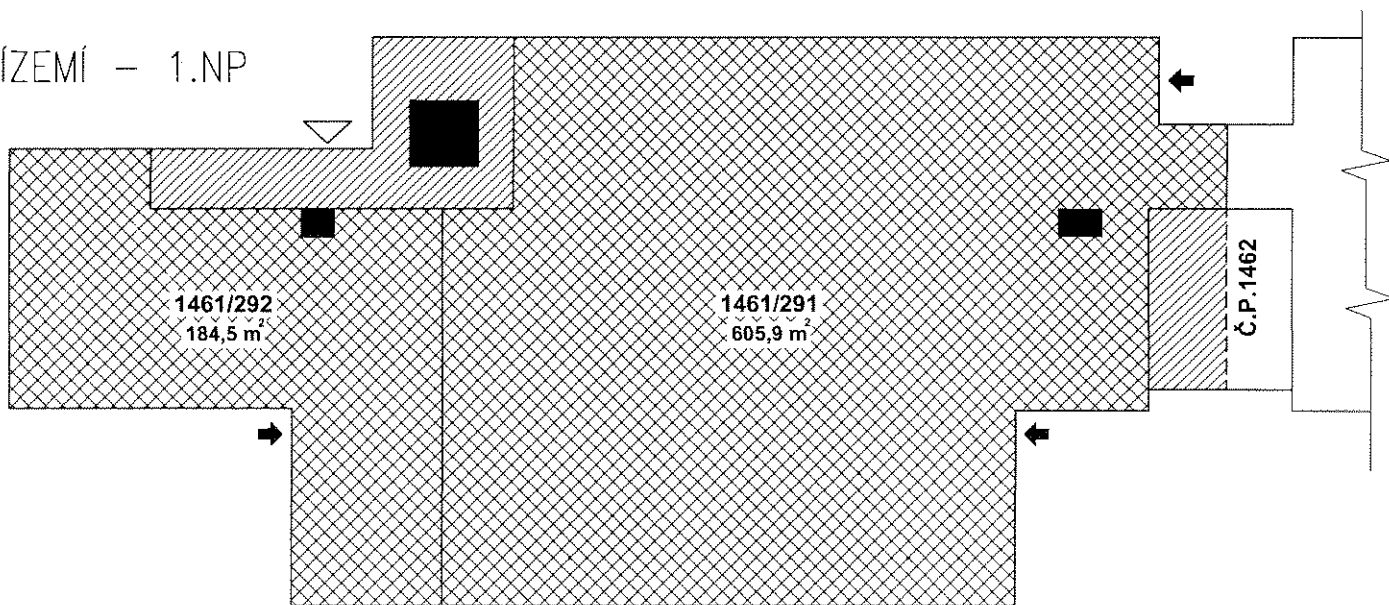

1.PATRO - 2.NP

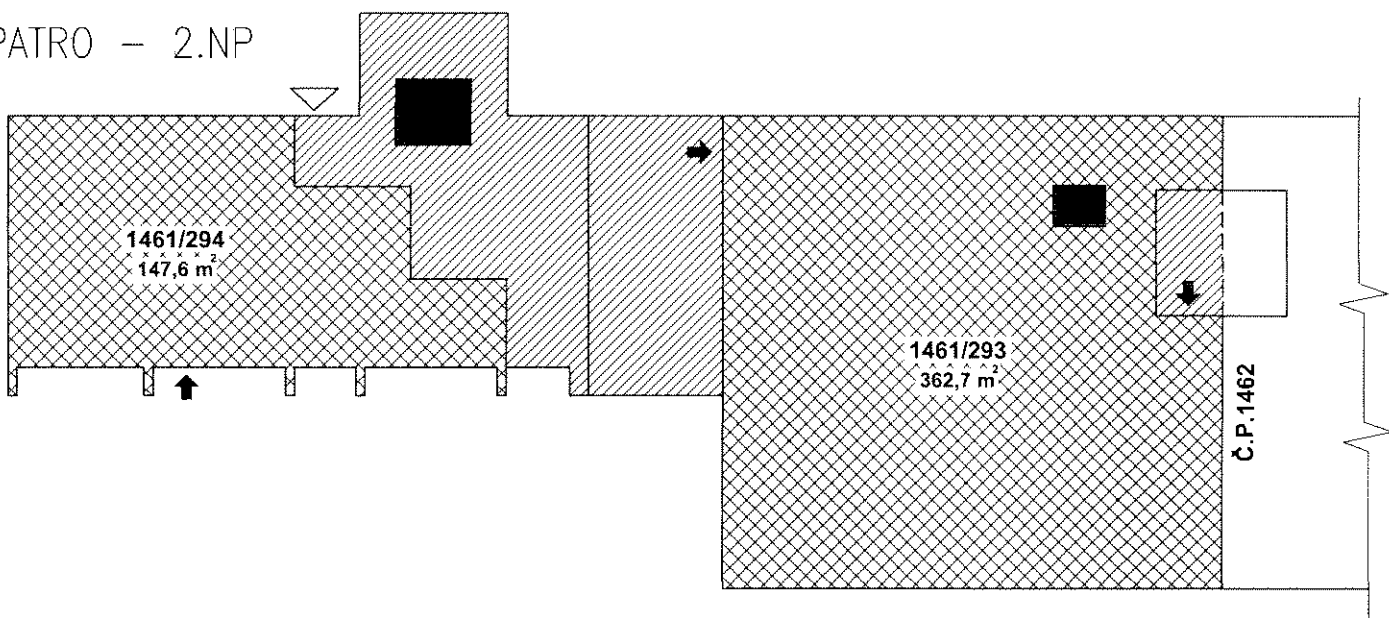

2.PATRO - 3.NP

INSTALAČNÍ PODLAŽÍ

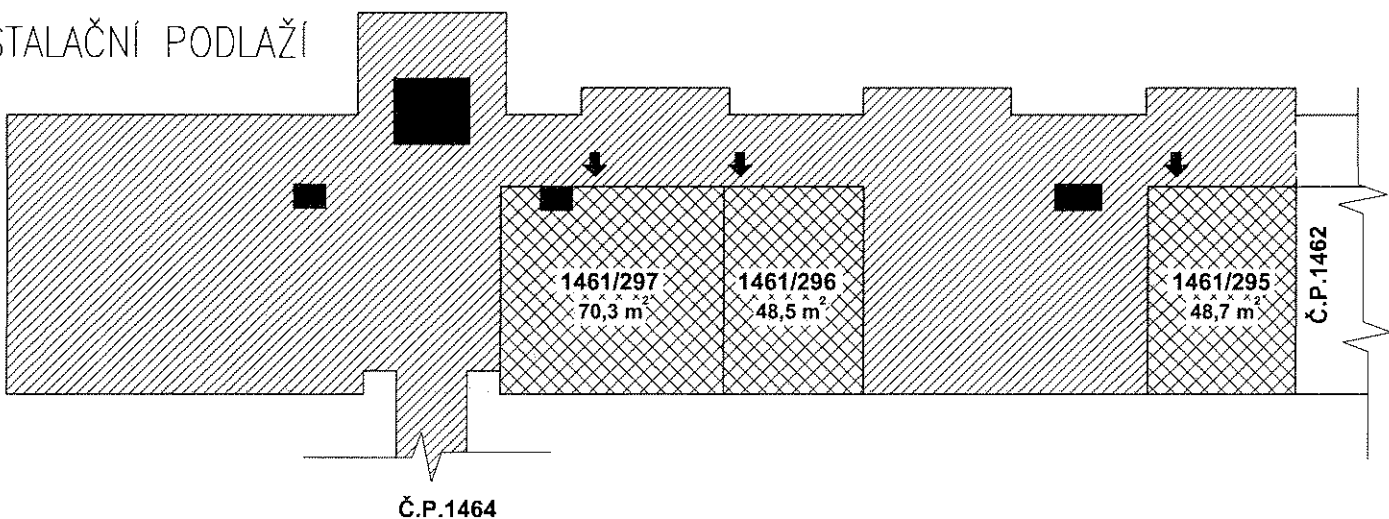

3.PATRO – 4.NP

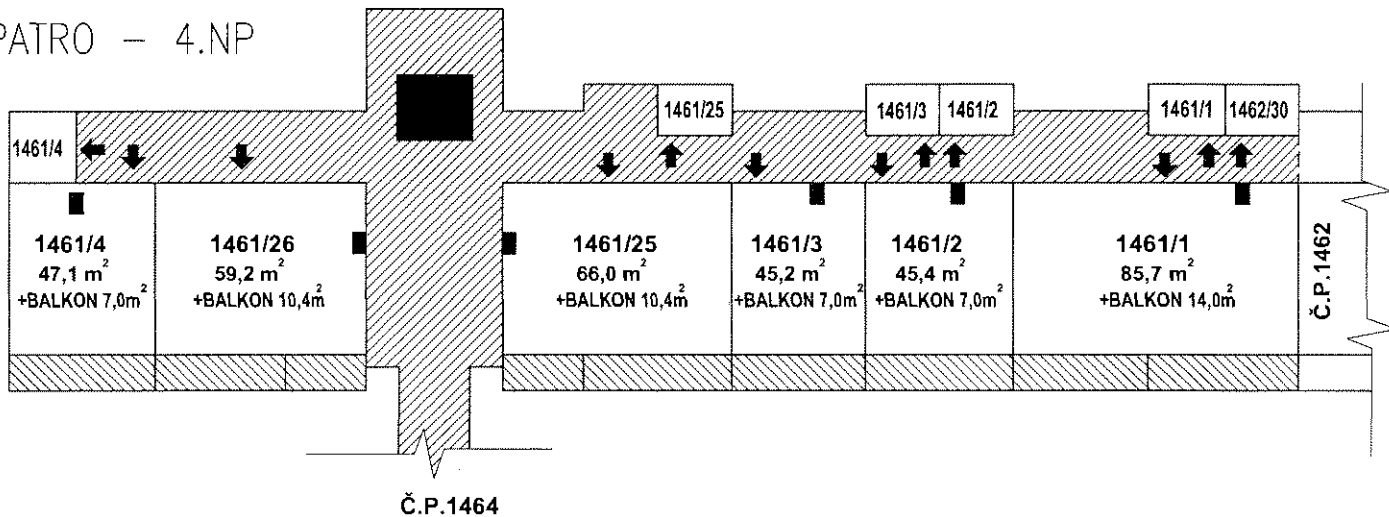

4.PATRO – 5.NP

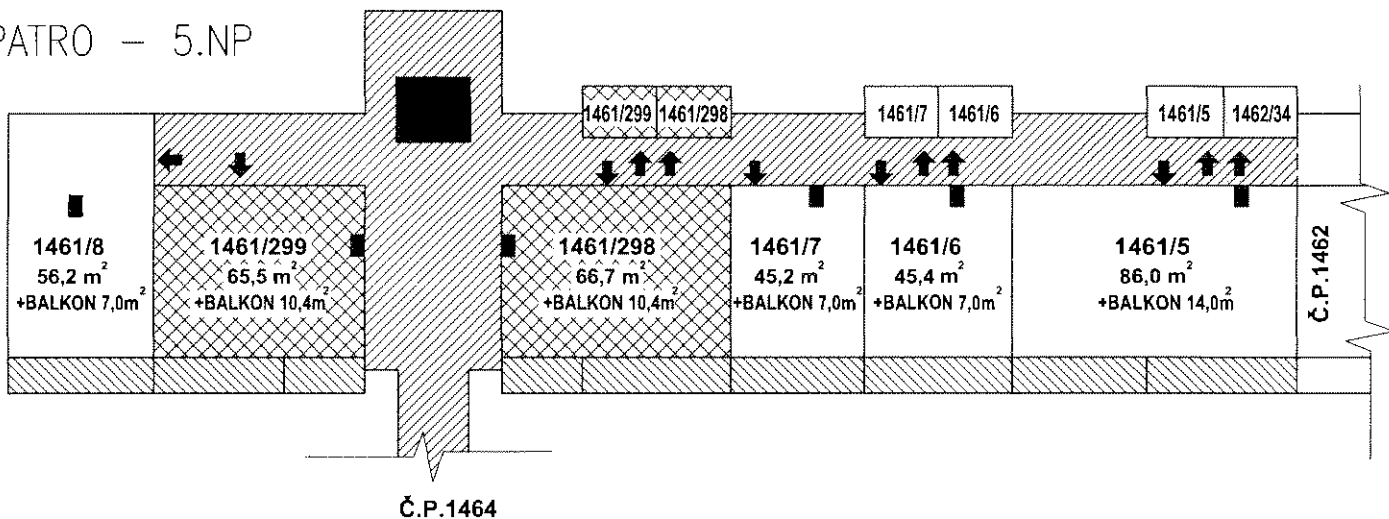

5.PATRO – 6.NP

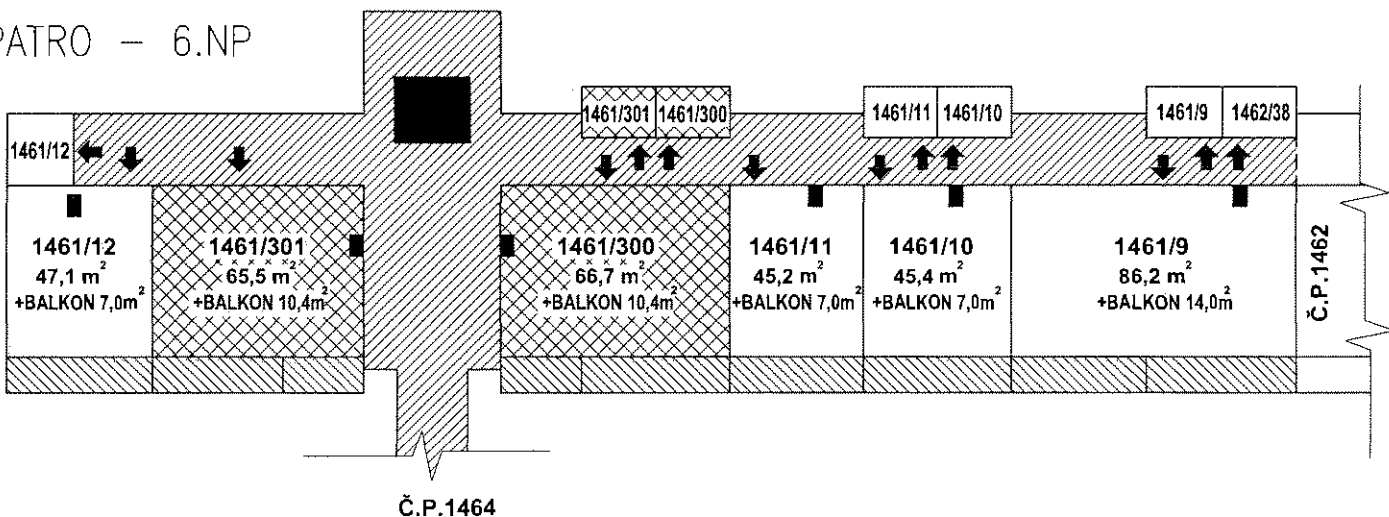

6.PATRO – 7.NP

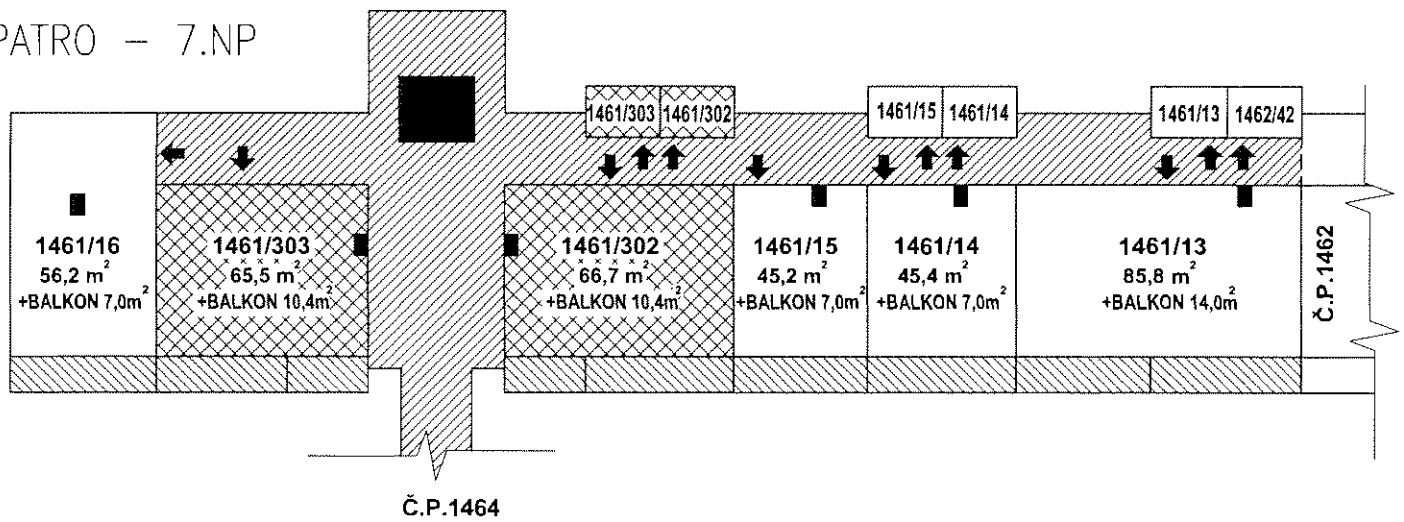

7.PATRO – 8.NP

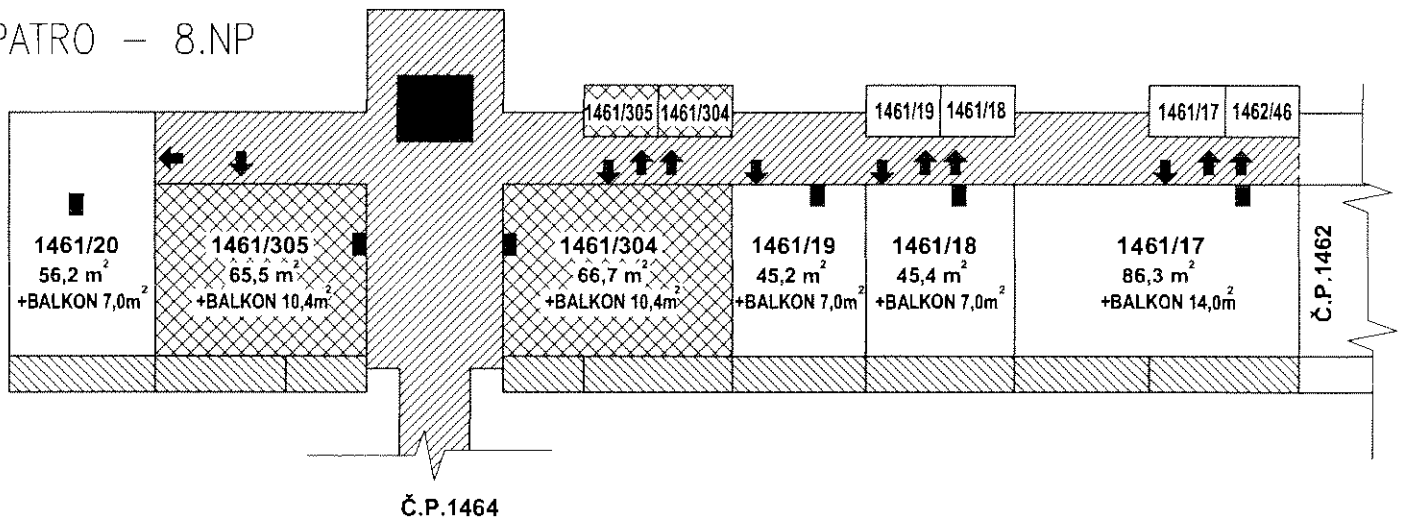

8.PATRO – 9.NP

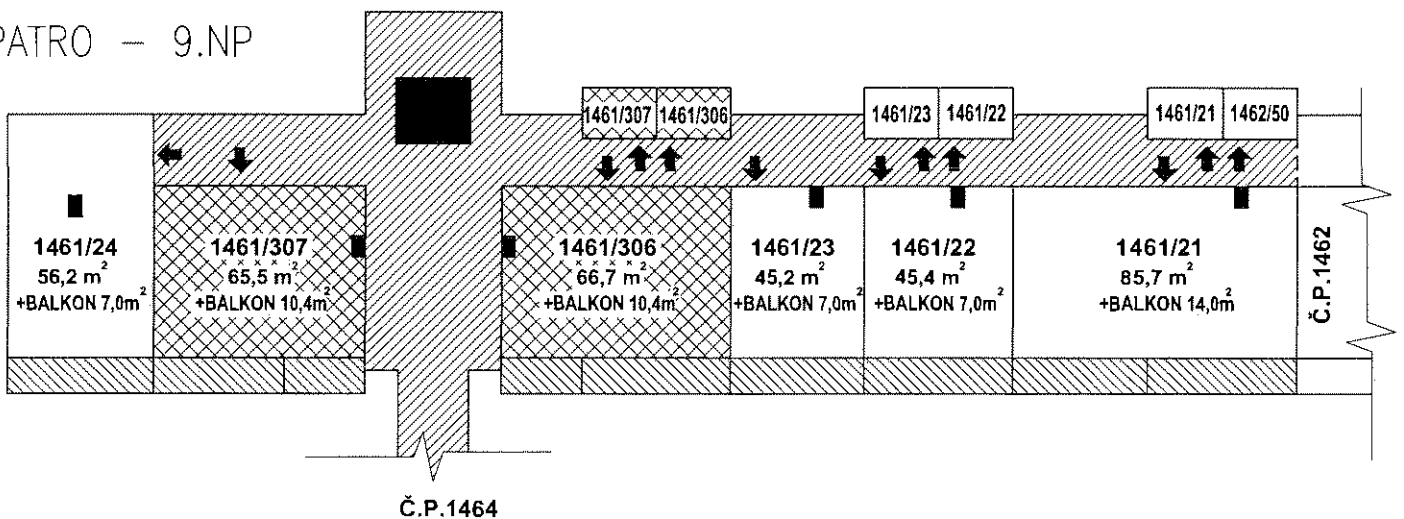





Příloha k Prohlášení vlastníka o rozdělení domu č.p.1462 na jednotky

ČÍSLO POPISNÉ: 1462

ULICE: VRŠOVICKÁ 66

KAT.ÚZEMÍ: VRŠOVICE

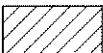
OBEC: PRAHA 10

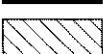
| | |
|-----------------------------------------------------------------------------------|------------------------------------------|
|  | - BYTOVÉ JEDNOTKY |
|  | - NEBYTOVÉ JEDNOTKY |
|  | - SPOLEČNÉ PROSTORY |
|  | - SPOLEČNÉ PROSTORY BEZ PODLAHOVÉ PLOCHY |
|  | - BALKONY, TERASY |

POZNÁMKA: VÝMĚRA BYTOVÝCH JEDNOTEK JE VČETNĚ KOMORY PROTI BYTU

PRÍZEMÍ – 1.NP

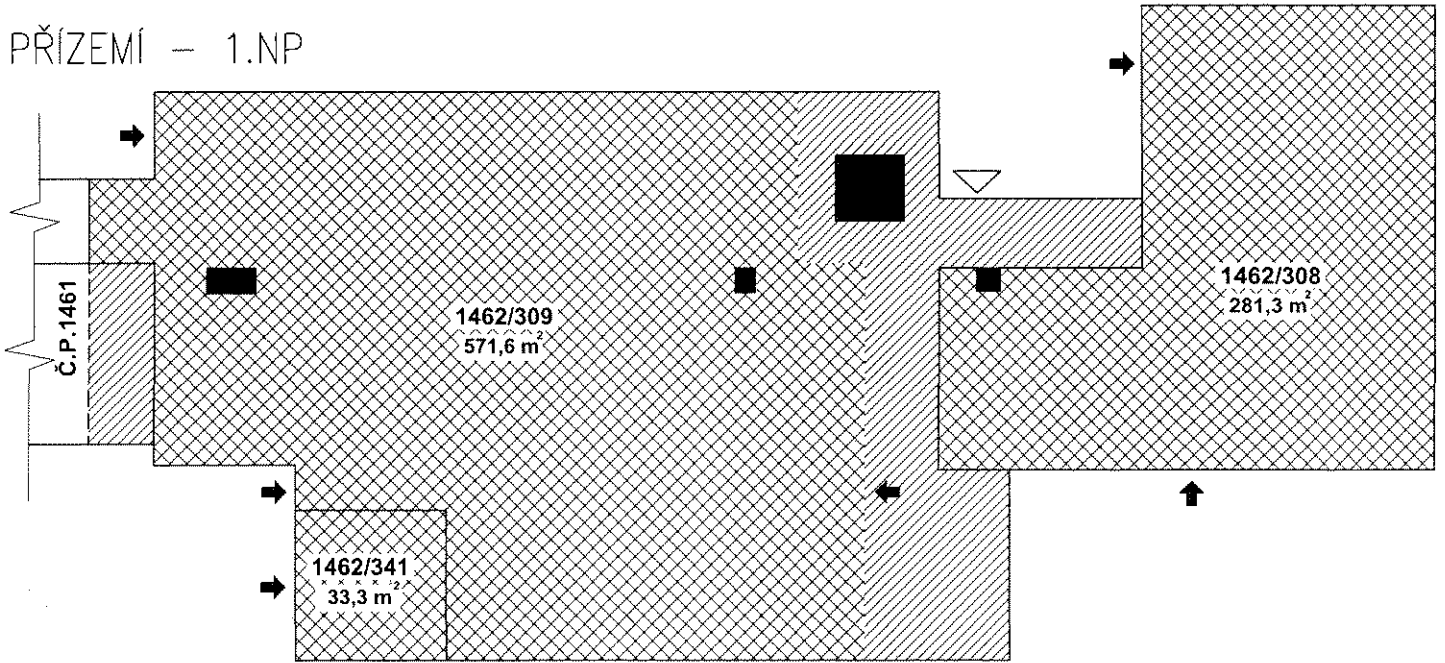

1.PATRO – 2.NP

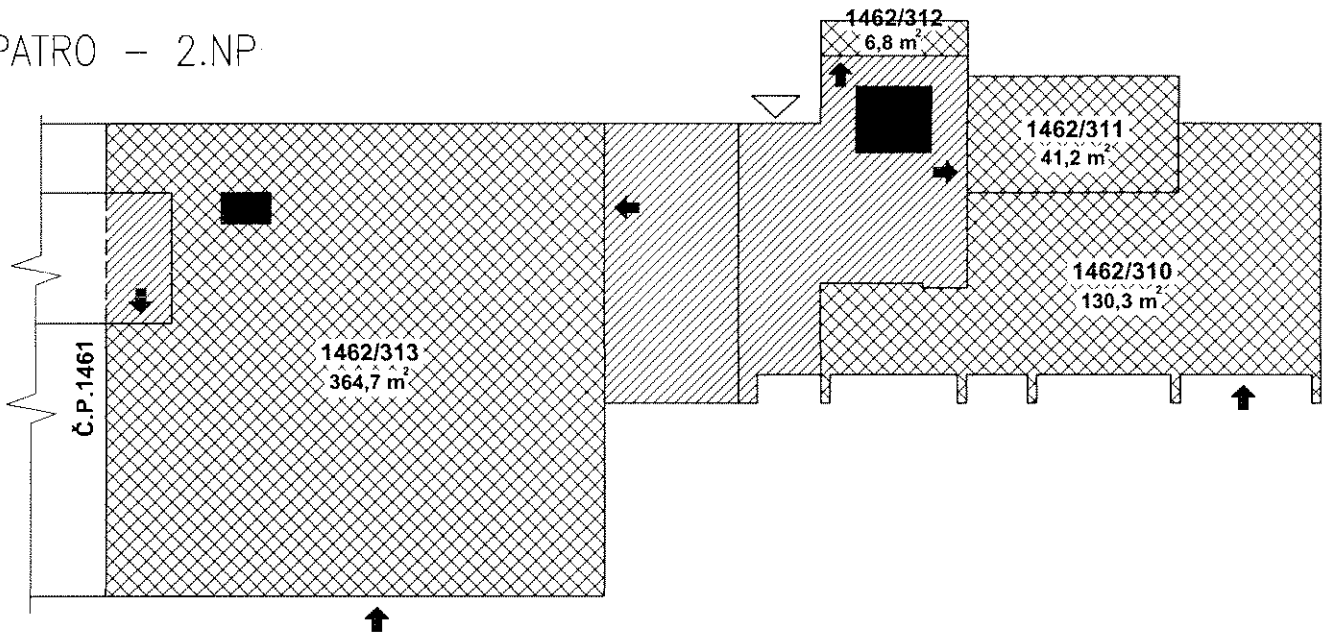

2.PATRO – 3.NP

INSTALAČNÍ PODLAŽÍ

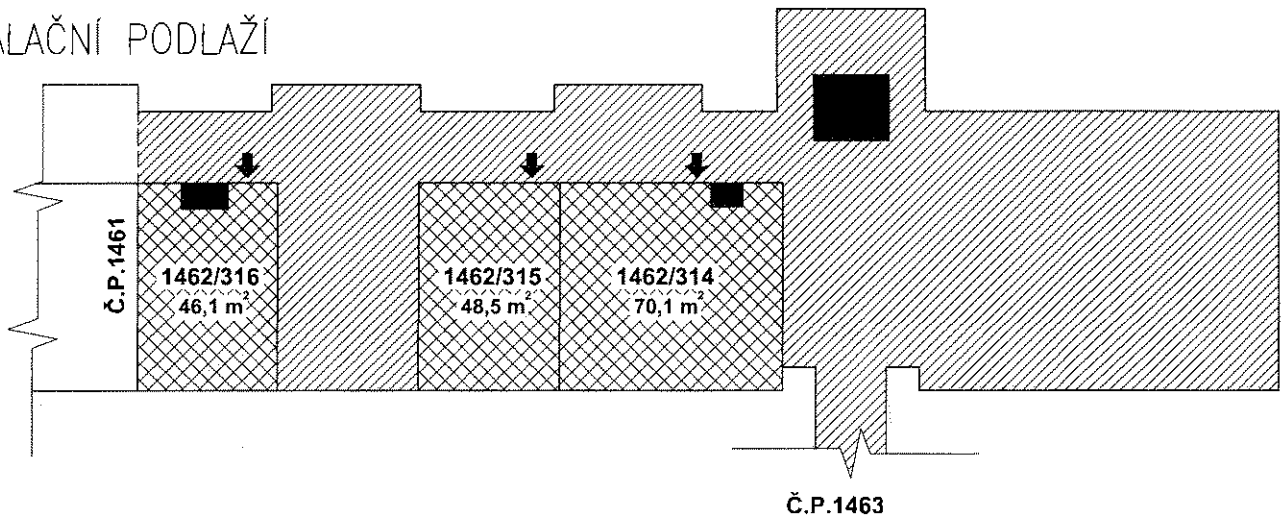

3.PATRO – 4.NP

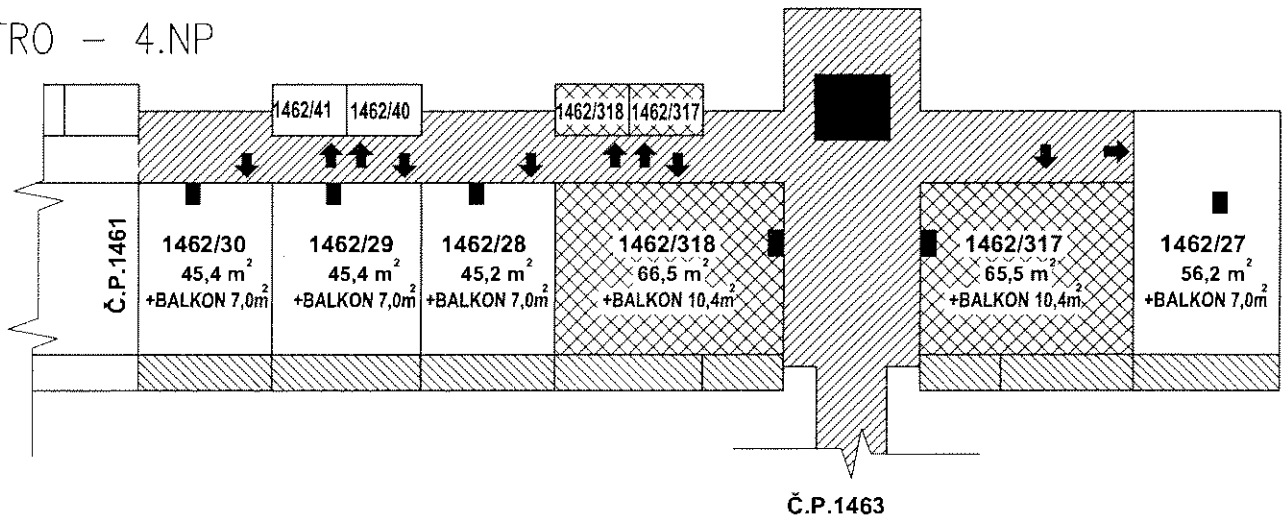

4.PATRO – 5.NP

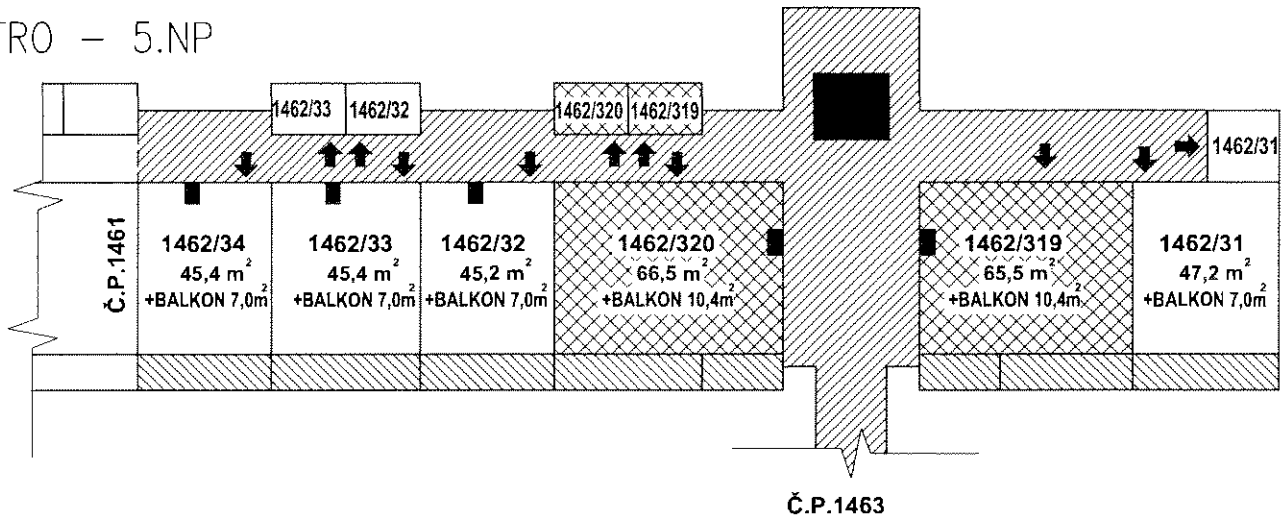

5.PATRO – 6.NP

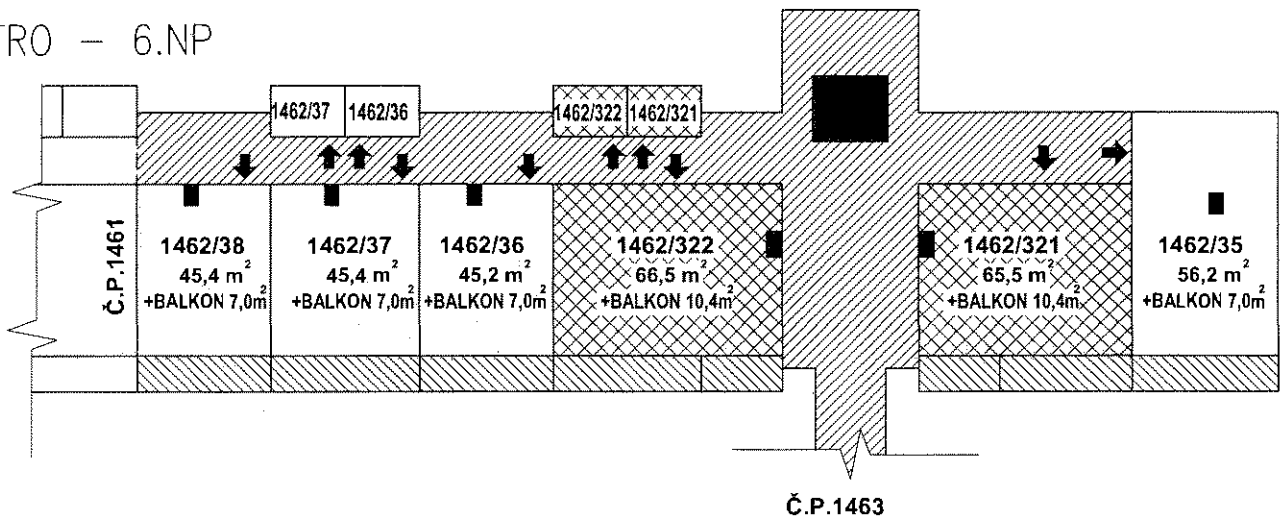

6.PATRO – 7.NP

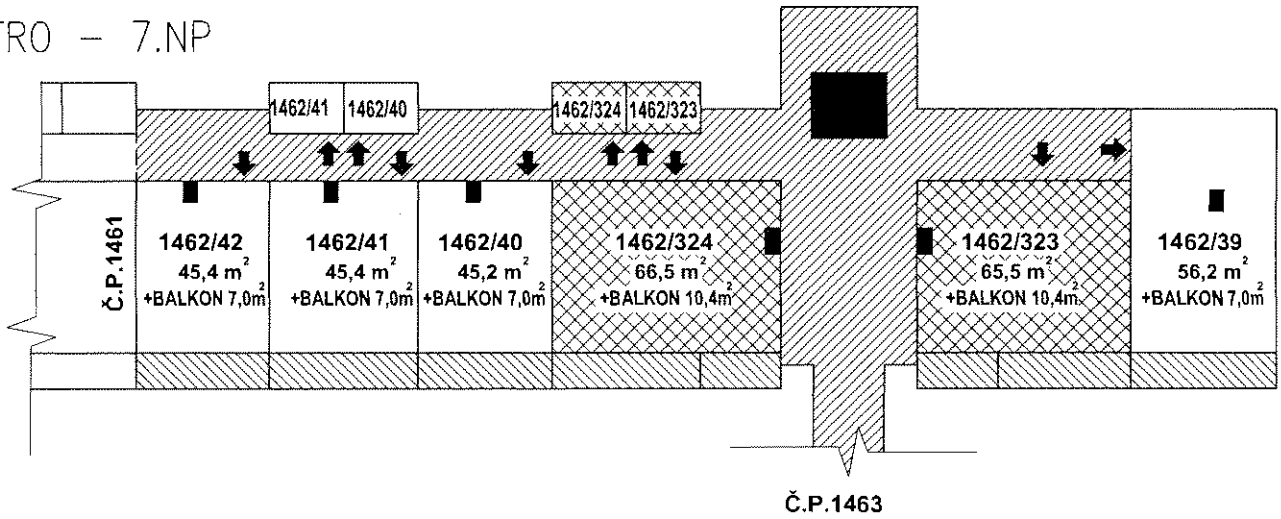

7.PATRO – 8.NP

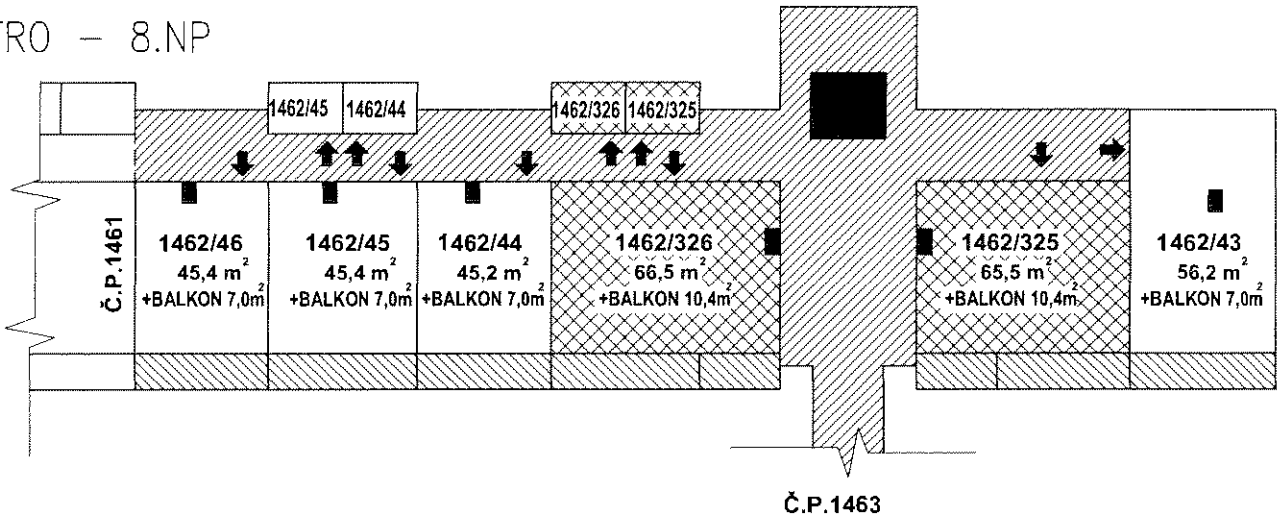

8.PATRO – 9.NP

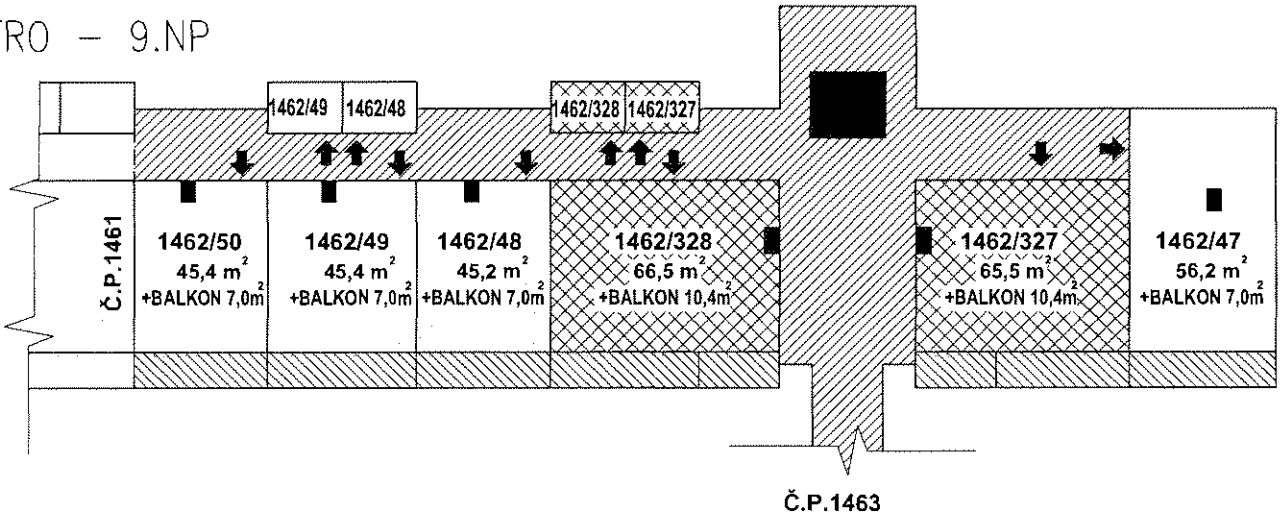

Příloha k Prohlášení vlastníka o rozdělení domu č.p.1463 na jednotky

ČÍSLO POPISNÉ: 1463

ULICE: UZBECKÁ 1

KAT.ÚZEMÍ: VRŠOVICE

OBEC: PRAHA 10



- BYTOVÉ JEDNOTKY

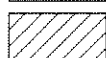

- SPOLEČNÉ PROSTORY



-SPOLEČNÉ PROSTORY BEZ PODLAHOVÉ PLOCHY



- NEBYTOVÉ JEDNOTKY

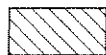

- BALKONY, TERASY



- STŘECHA

1.NP – PŘÍZEMÍ

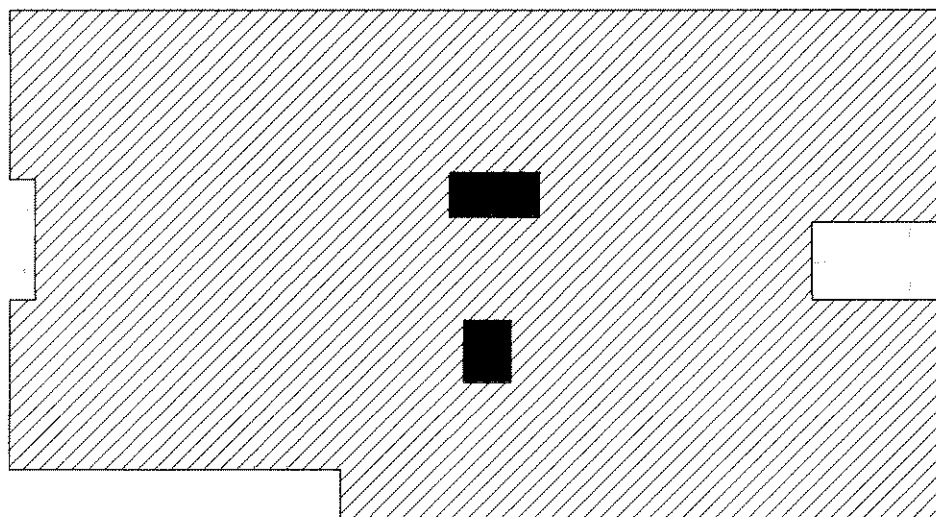

2.NP – 1.PATRO

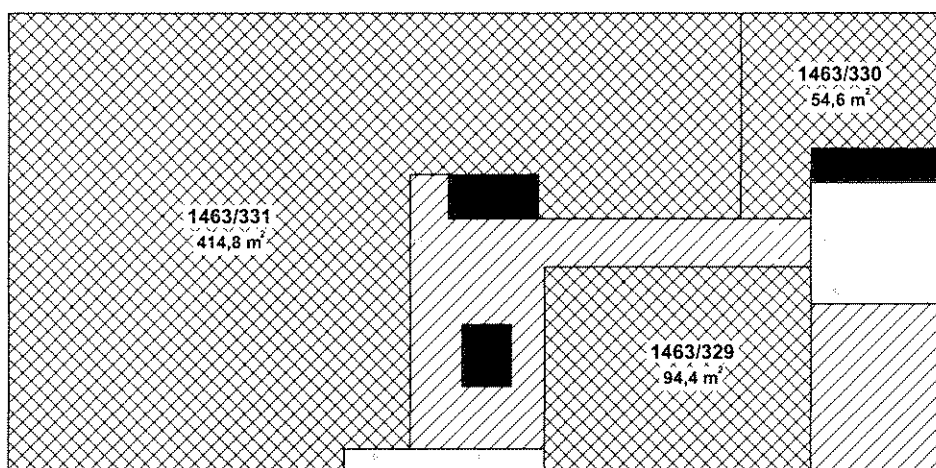

3.NP – 2.PATRO

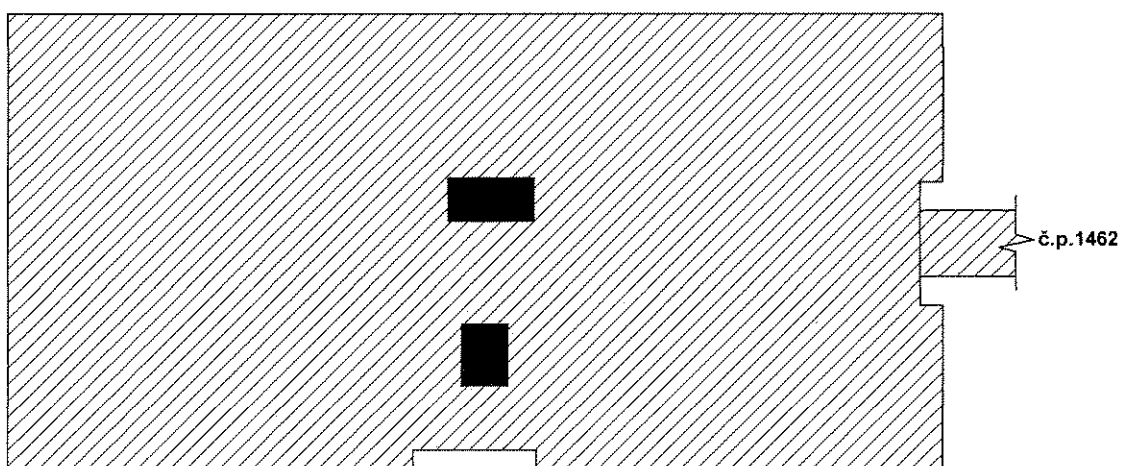

4.NP – 3.PATRO

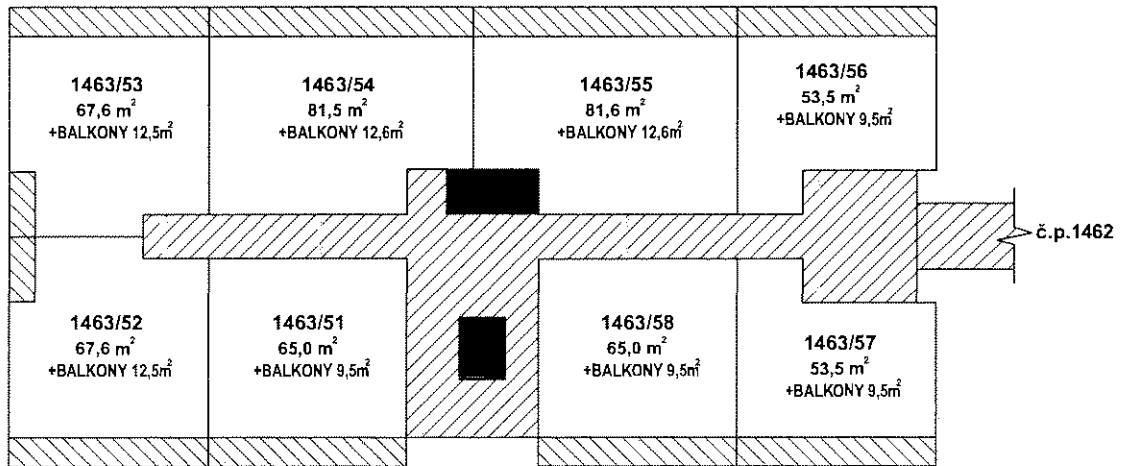

5.NP – 4.PATRO

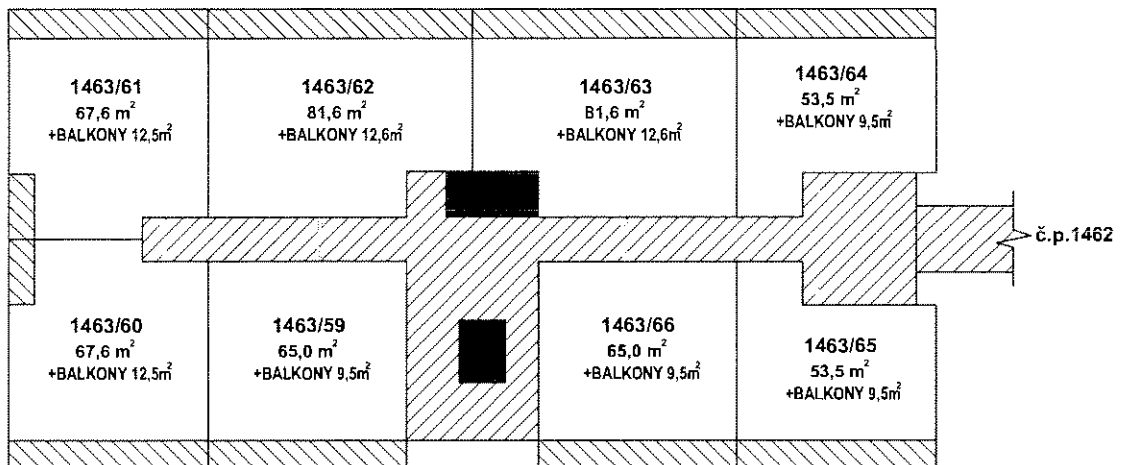

6.NP – 5.PATRO

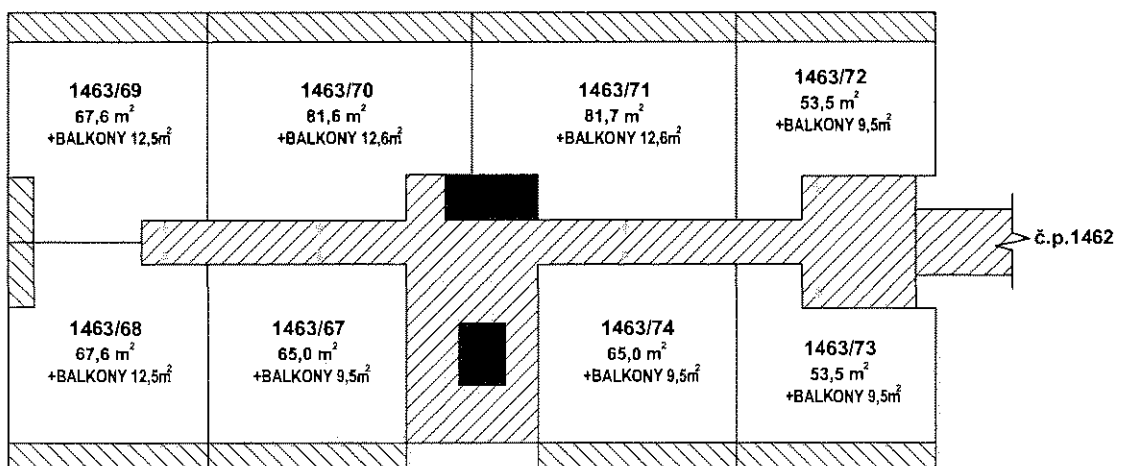

7.NP – 6.PATRO

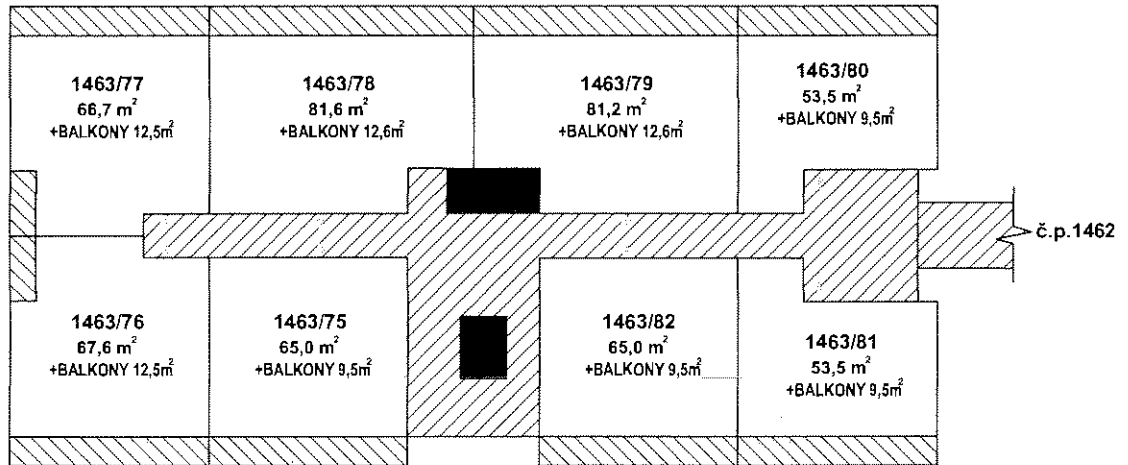

8.NP – 7.PATRO

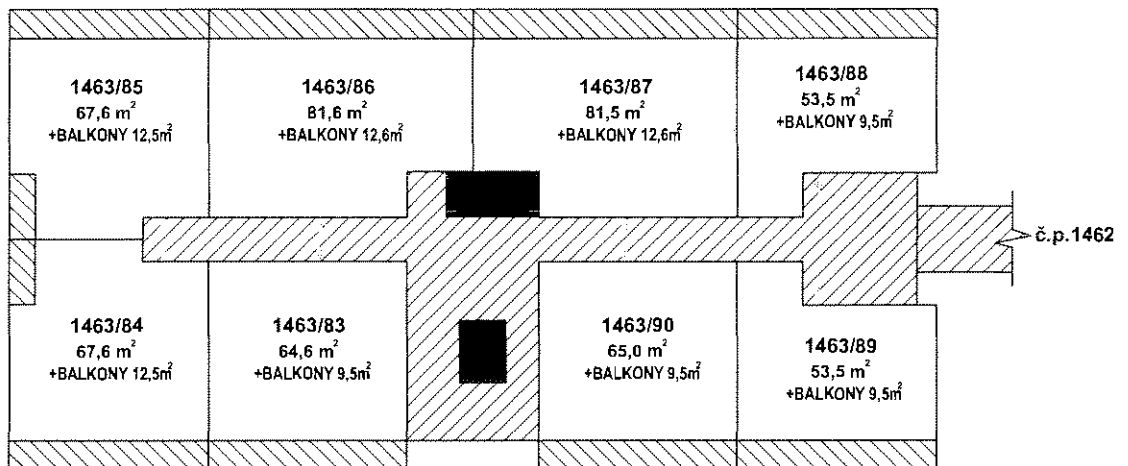

9.NP – 8.PATRO

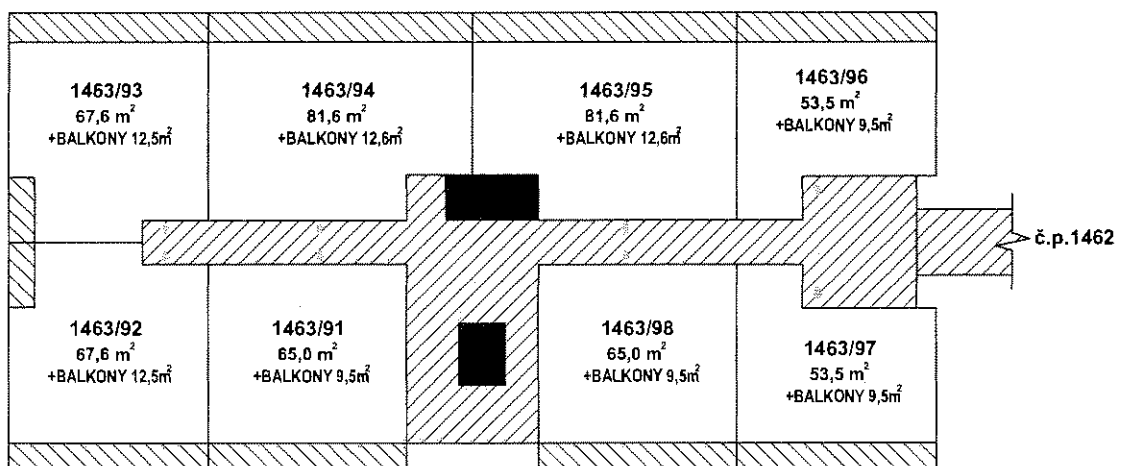

10.NP – 9.PATRO

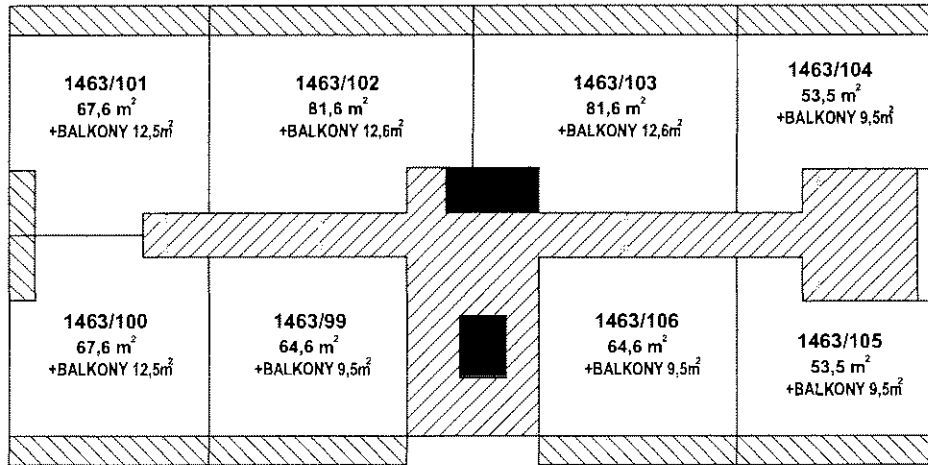

11.NP – 10.PATRO

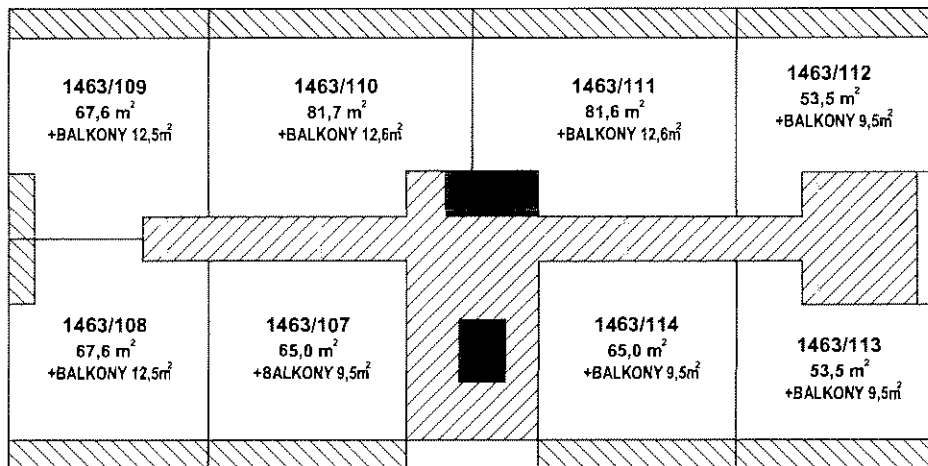

12.NP – 11.PATRO

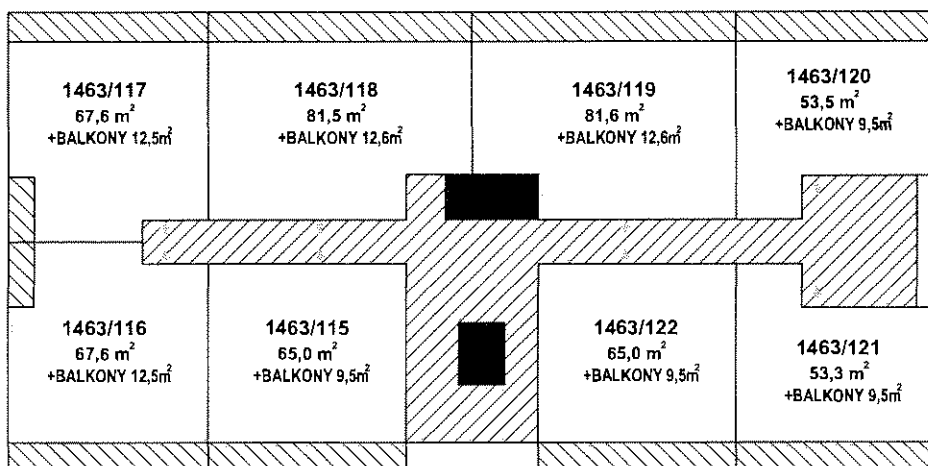

13.NP – 12.PATRO

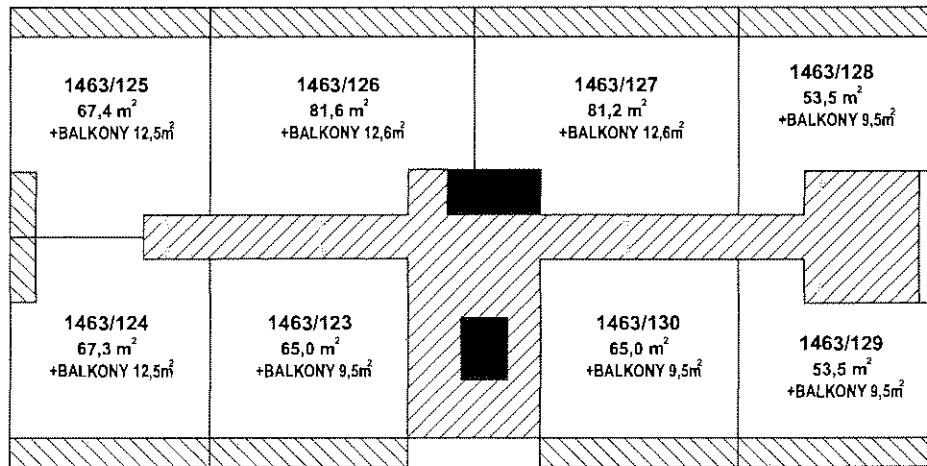

14.NP – 13.PATRO

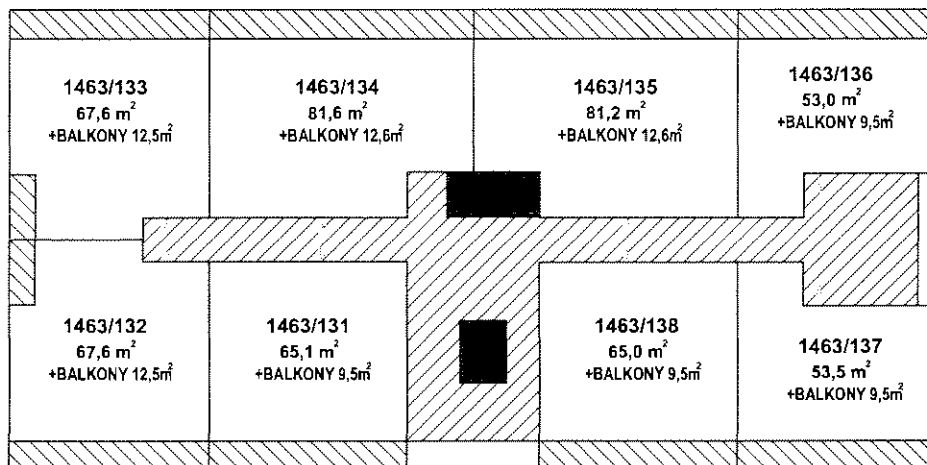

15.NP – 14.PATRO

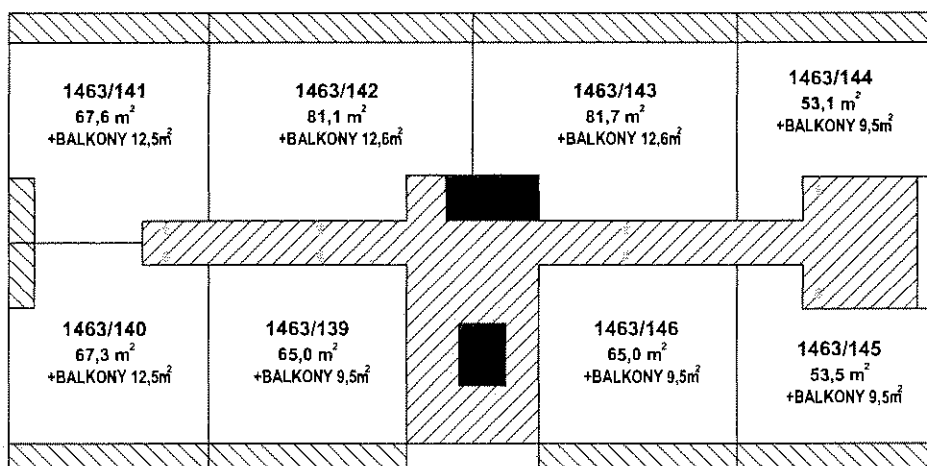

16.NP – 15.PATRO

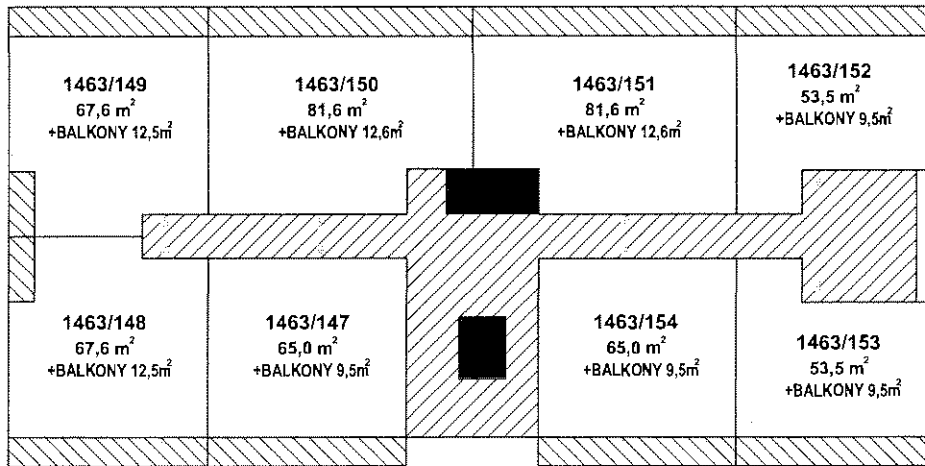

17.NP – 16.PATRO

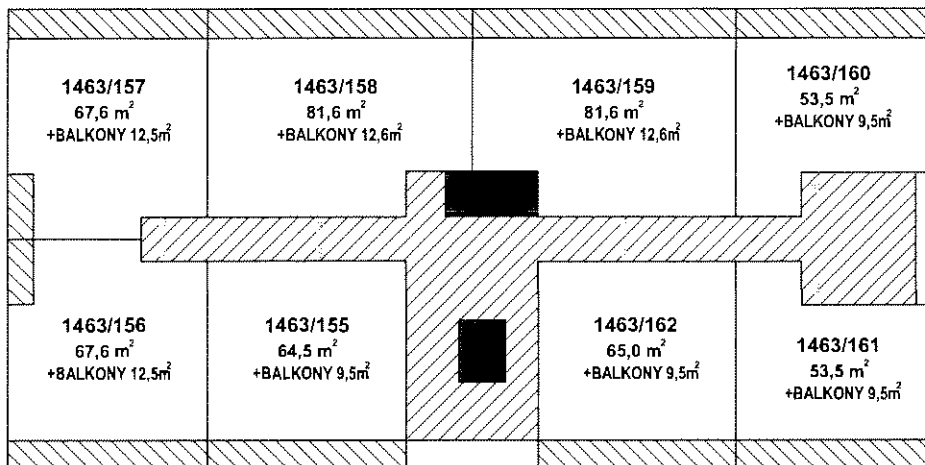

18.NP – 17.PATRO

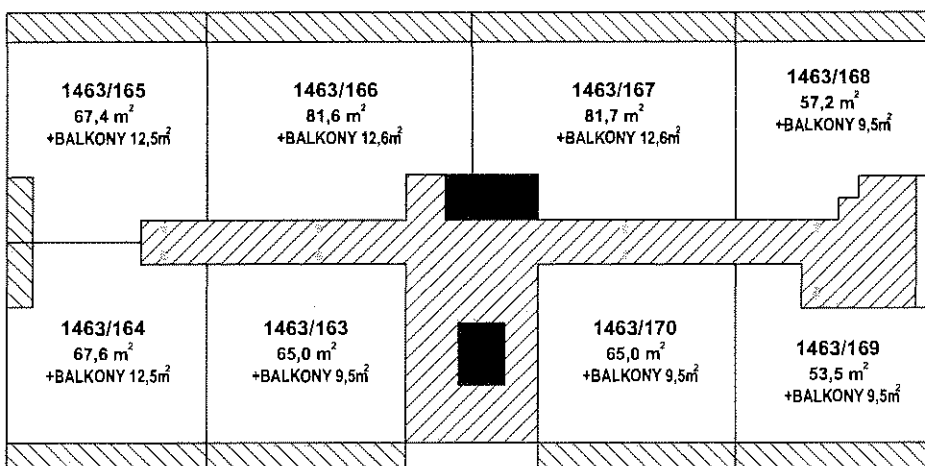



STŘECHA

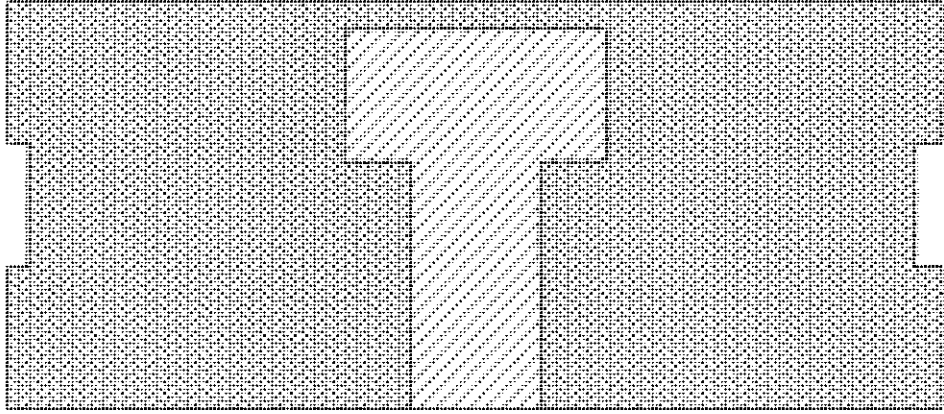

Příloha k Prohlášení vlastníka o rozdělení domu č.p.1464 na jednotky

ČÍSLO POPISNÉ: 1464

ULICE: MOSKEVSKÁ 61

KAT.ÚZEMÍ: VRŠOVICE

OBEC: PRAHA 10



- BYTOVÉ JEDNOTKY

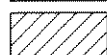

- SPOLEČNÉ PROSTORY



-SPOLEČNÉ PROSTORY BEZ PODLAHOVÉ PLOCHY



- NEBYTOVÉ JEDNOTKY

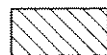

- BALKONY, TERASY



- STŘECHA

1.NP – PŘÍZEMÍ

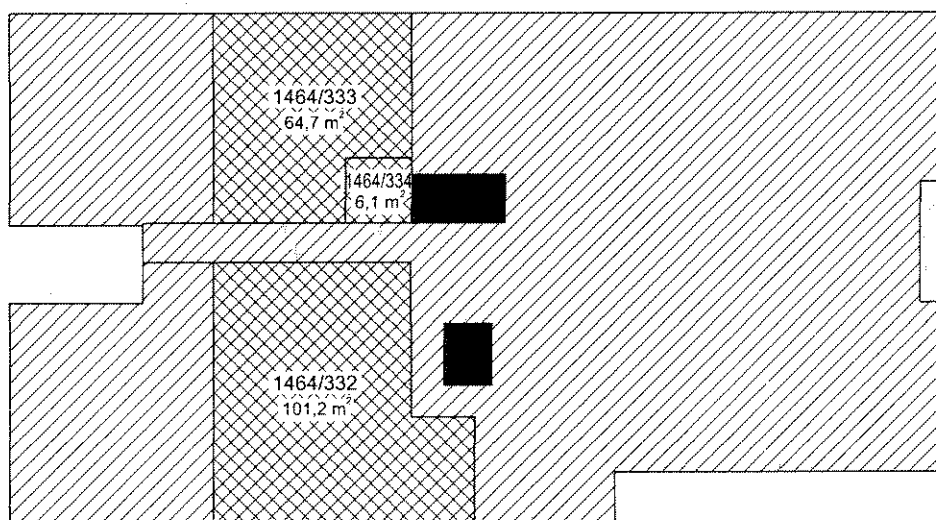

2.NP – 1.PATRO

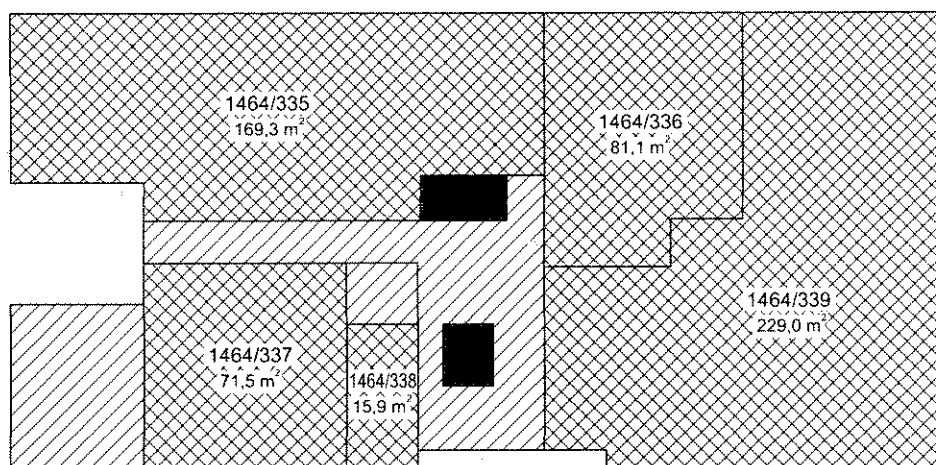

3.NP – 2.PATRO

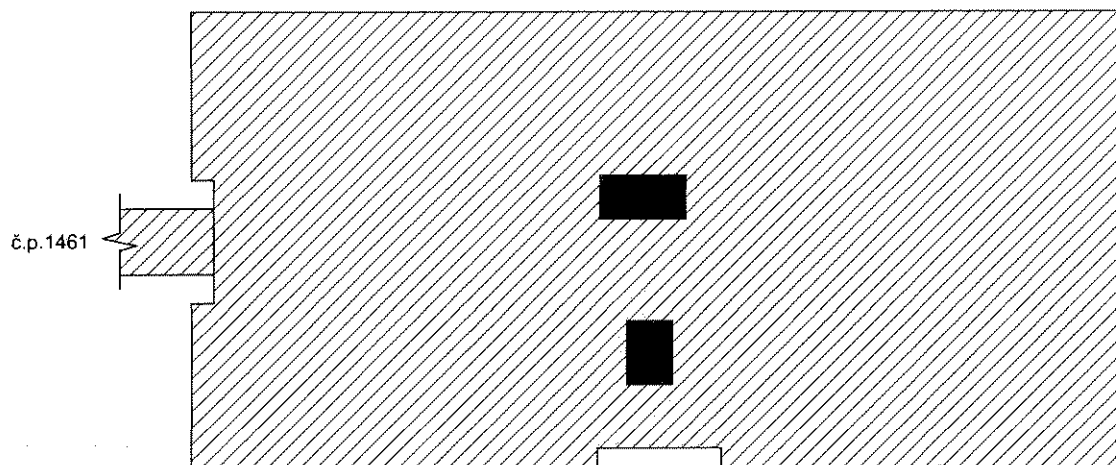

4.NP – 3.PATRO

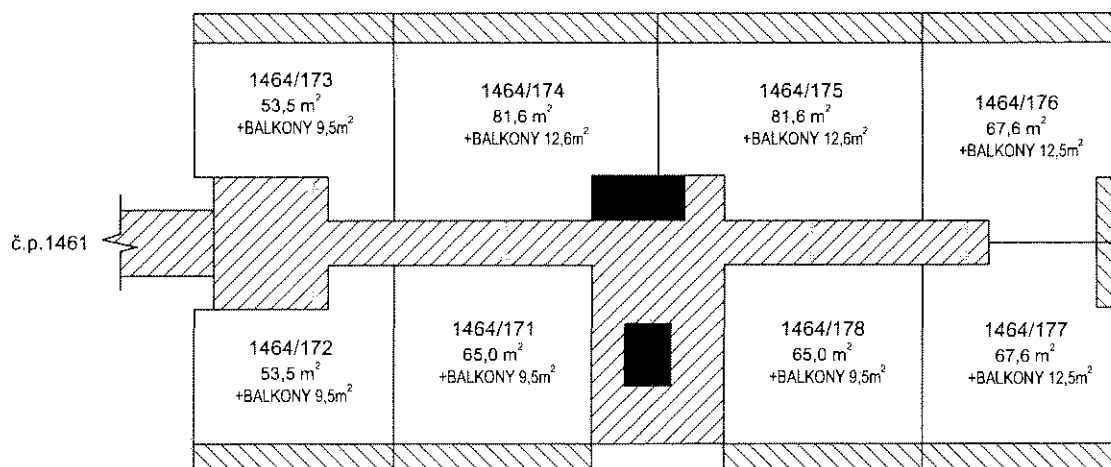

5.NP – 4.PATRO

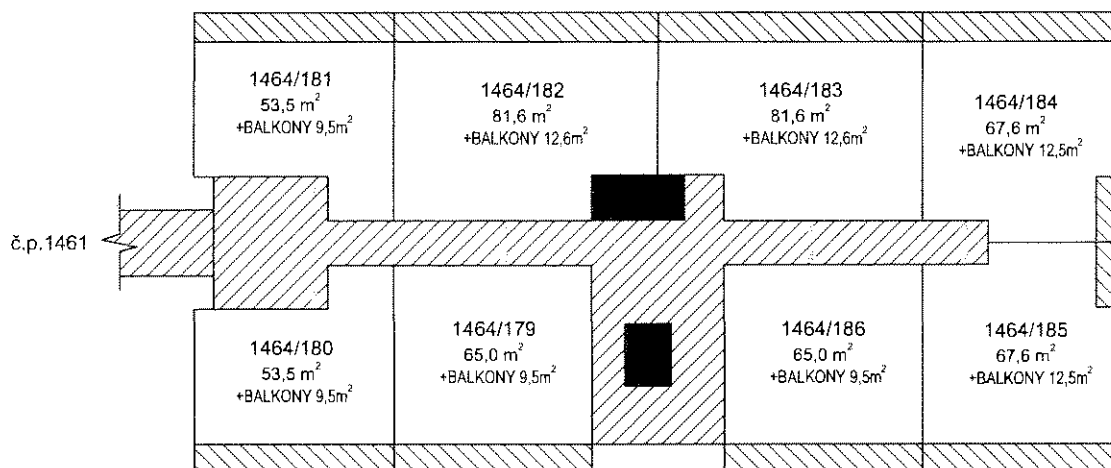

6.NP – 5.PATRO

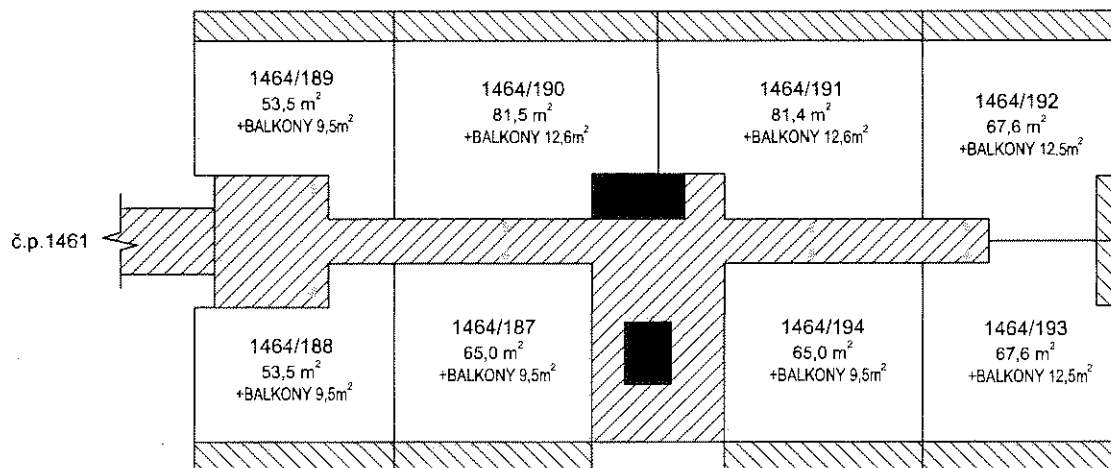

7.NP – 6.PATRO

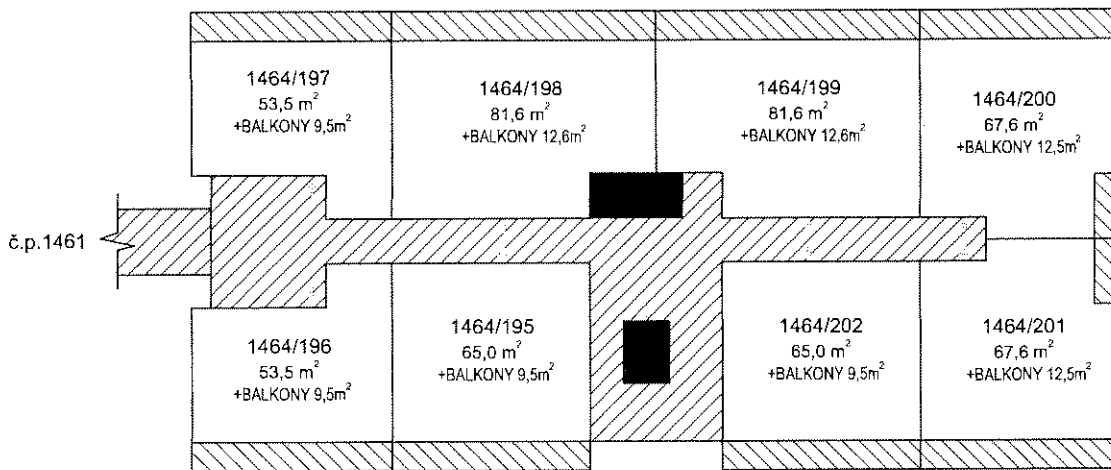

8.NP – 7.PATRO

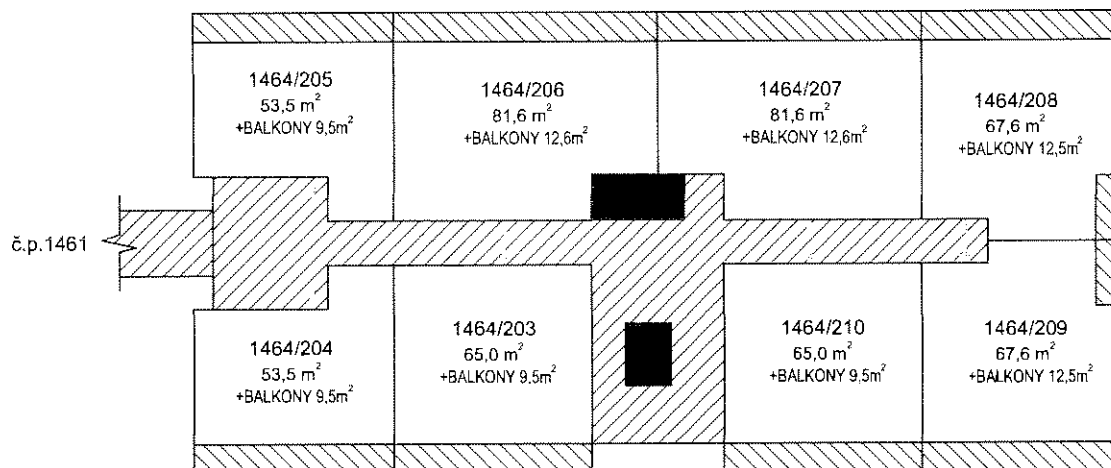

9.NP – 8.PATRO

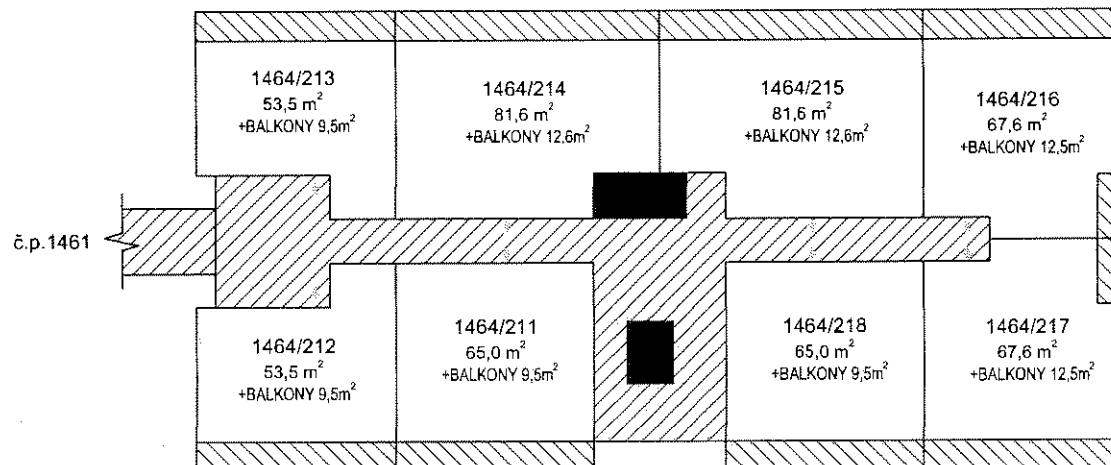

10.NP – 9.PATRO

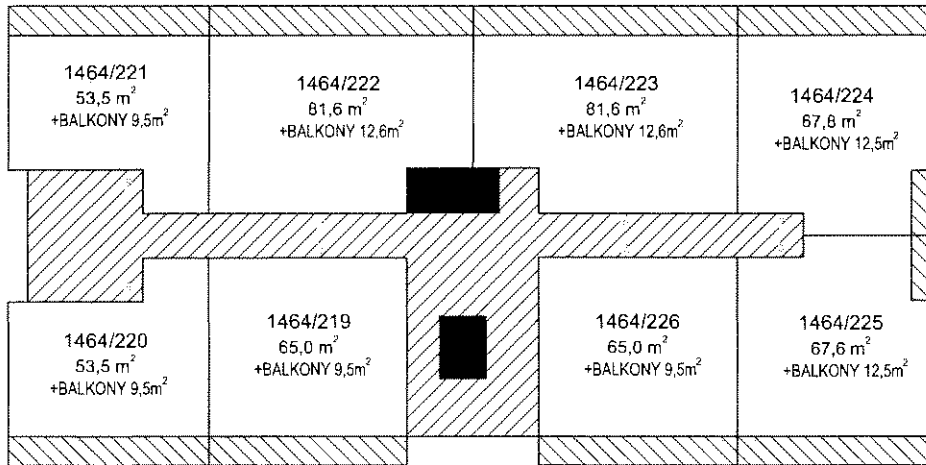

11.NP – 10.PATRO

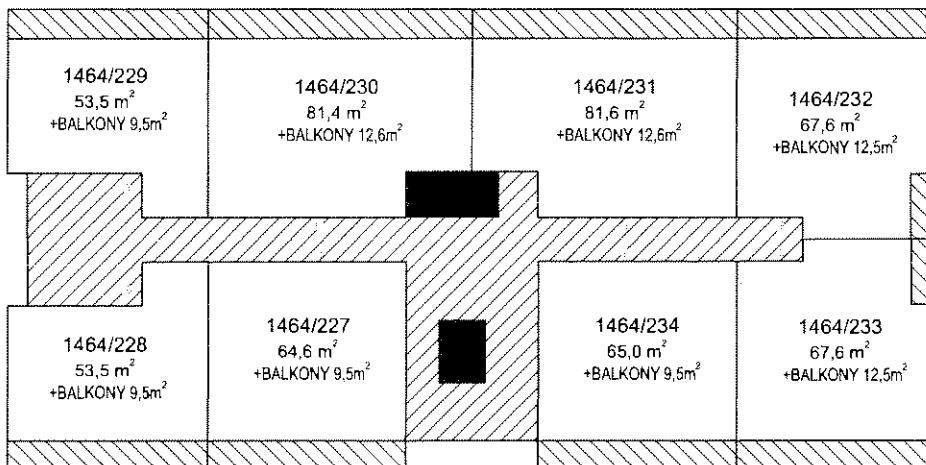

12.NP – 11.PATRO

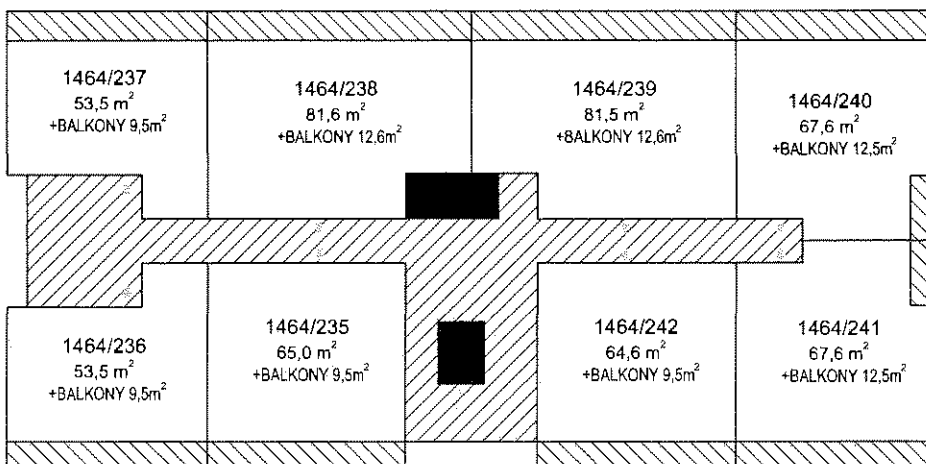

13.NP – 12.PATRO

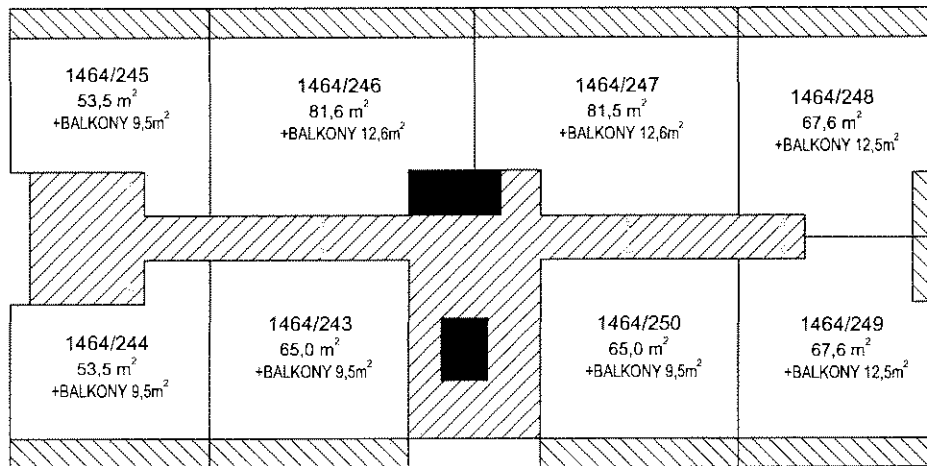

14.NP – 13.PATRO

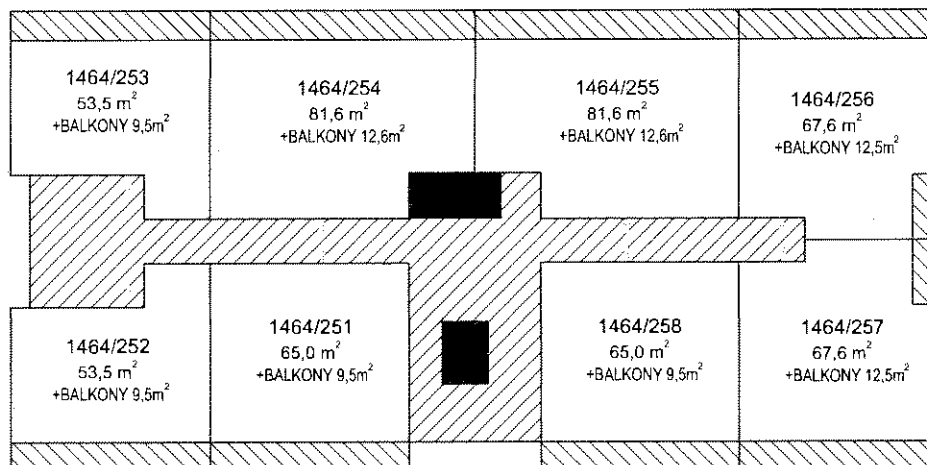

15.NP – 14.PATRO

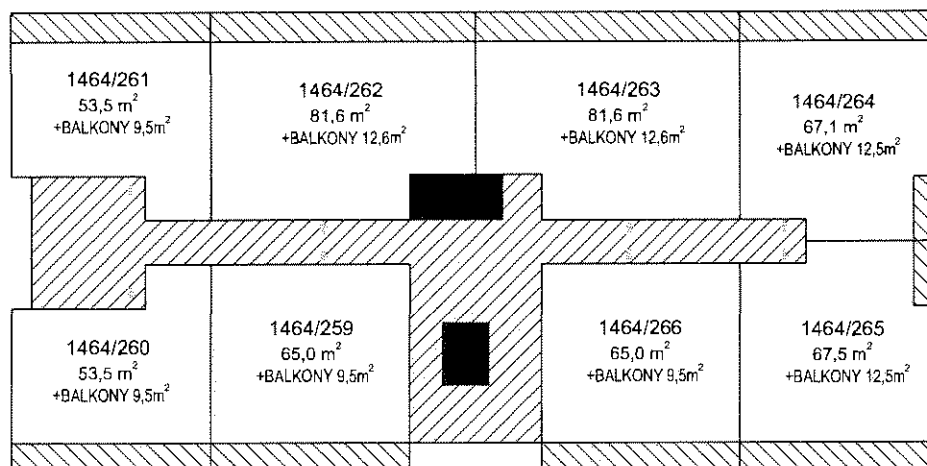

16.NP – 15.PATRO

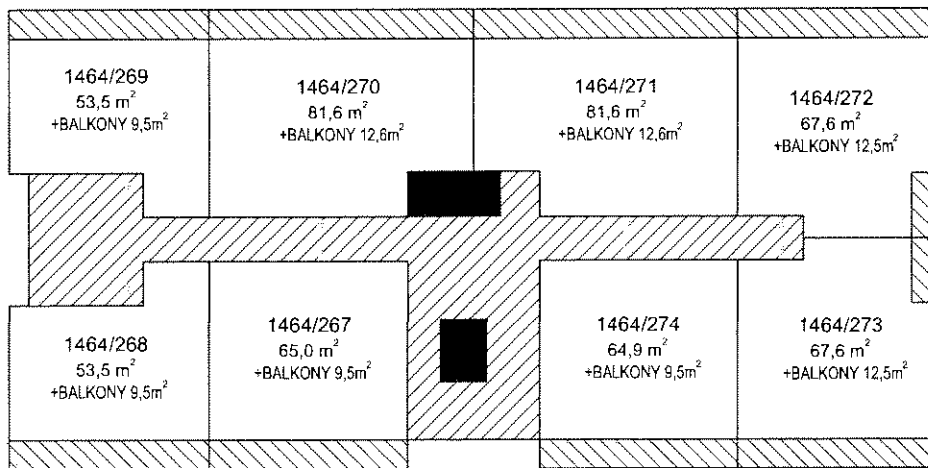

17.NP – 16.PATRO

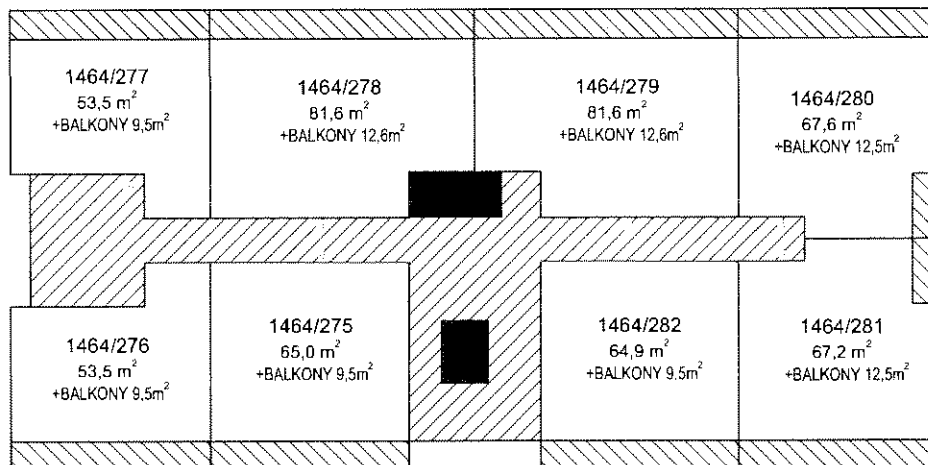

18.NP – 17.PATRO

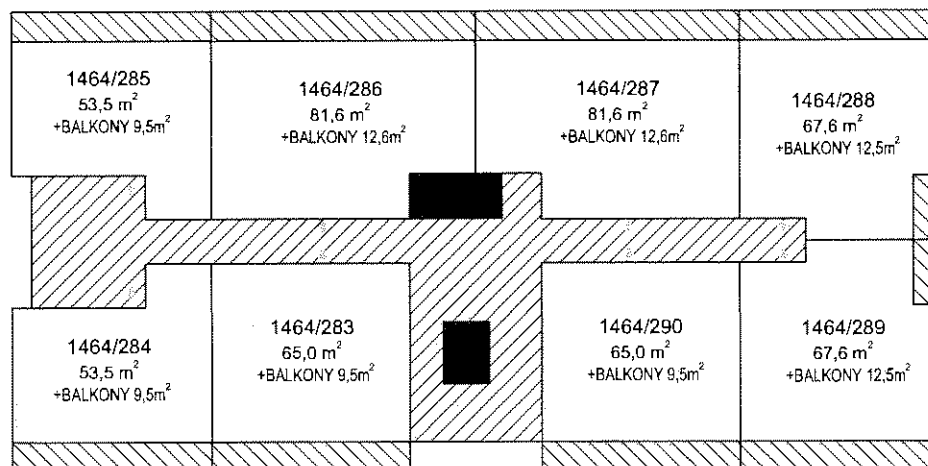

7
8

STŘECHA

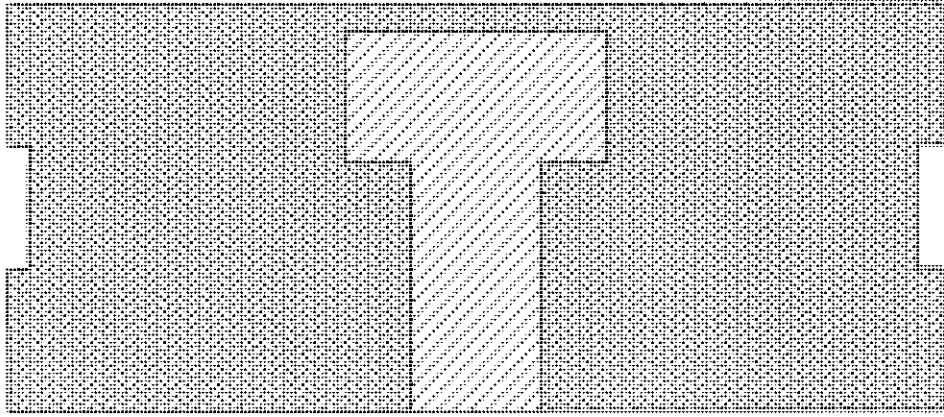

Příloha k Prohlášení vlastníka o rozdělení domu na jednotky

ČÍSLO POPISNÉ: není přiděleno - GARÁŽE
ČÍSLO PARCELNÍ: 1873/100
KAT.ÚZEMÍ: VRŠOVICE
OBEC: PRAHA 10



- NEBYTOVÉ JEDNOTKY

SUTERÉN – 4.PP

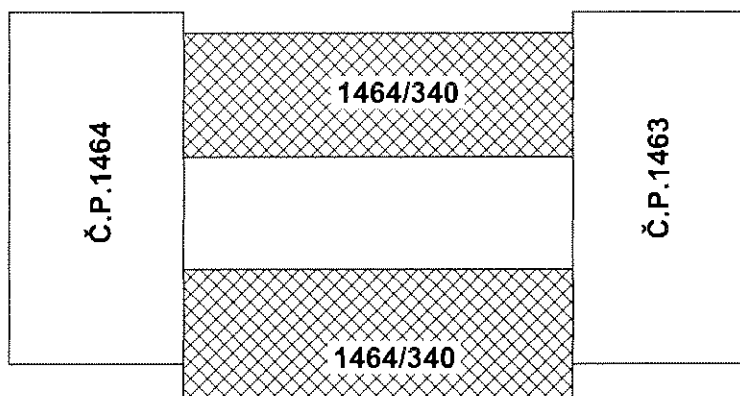

SUTERÉN – 3.PP

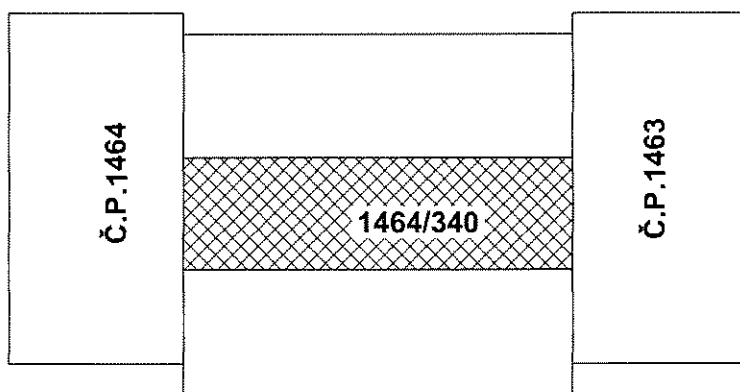

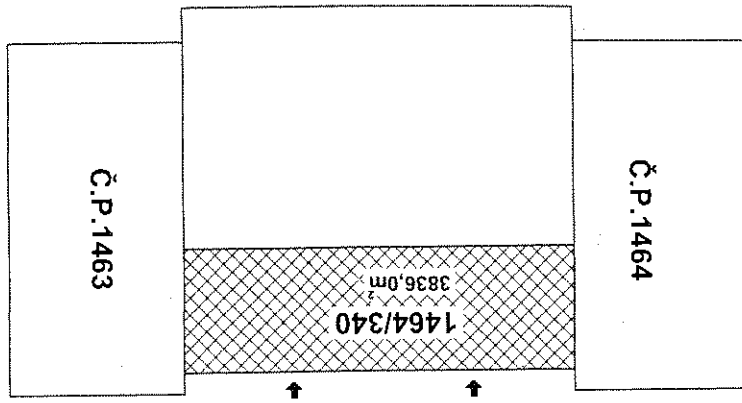

PRÍZEMÍ - 1.NP

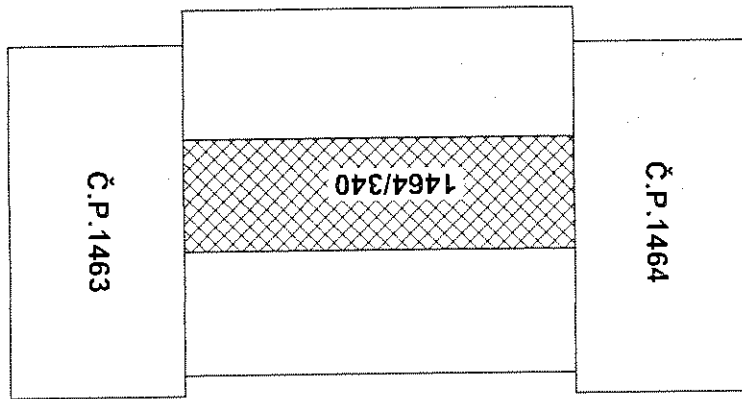

SUTERÉN - 1.PP

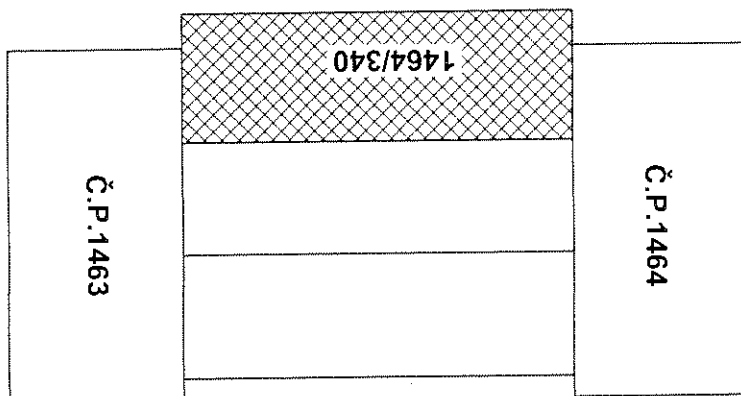

SUTERÉN - 2.PP

Hlavní město Praha,
Městská část Praha 10, Vršovická 1429/68, Praha 10
ČJ00063941
Zastoupená starostou Mgr. Vladislavem Lipovským

jako vlastník dále uvedené nemovitosti vydává podle ust. § 4 zák. č. 72/1994 Sb. v platném znění následující

prohlášení vlastníka budovy:

I. Popis budovy

| | | | | | |
|----------------------------|-----------------------|----------------------|----------------------|----------------------|----------------------------------------|
| 1. budova čp.: | 1461, | 1462, | 1463, | 1464, | bez č.p. (využití garáž) |
| ulice: | Vršovická | Vršovická | Uzbecká | Moskevská | Moskevská |
| číslo orientační: | 64, | 66, | 1 | 61 | bez č.o. |
| obec: | Praha | | | | |
| název katastrálního území: | Vršovice | | | | |
| parcelní číslo pozemku: | 1873/95, | 1873/96, | 1873/101, | 1873/99, | 1873/100 |
| Výměra stavební parcely: | 642 m ² , | 643 m ² , | 991 m ² , | 1028m ² , | 2269m ² |
| Související pozemky: | | | | | |
| Parcelní číslo pozemku: | 1873/97, | 1873/98, | 1873/102, | 1873/104, | 1873/107, 1873/109 |
| Výměra stavební parcely: | 2871 m ² , | 36 m ² , | 210m ² , | 219 m ² , | 91 m ² , 103 m ² |
| Název katastrálního území: | Vršovice | | | | |

2. Budovy jsou zapsány u Katastrálního úřadu pro hlavní město Prahu
pro obec: Praha
katastrální území: Vršovice
na listu vlastnictví č.: 1035

II. Vymezení jednotek v budově

Vlastník prohlašuje, že vymezuje v budově jednotky podle § 2 písm. h). zák. č. 72/1994 Sb. v platném znění

1. Bytové jednotky.

| 4.NP - 3.PATRO - bytová jednotka č.1461/1 | | |
|-------------------------------------------|-----------------|--------------------------|
| ozn. | název místnosti | plocha [m ²] |
| 1.1 | PŘEDSÍŇ | 12,9 |
| 1.2 | WC | 1,2 |
| 1.3 | KOUPELNA | 3,1 |
| 1.4 | POKOJ+KK | 30,9 |
| 1.5 | POKOJ | 14,4 |
| 1.6 | POKOJ | 14,4 |
| 1.7 | KOMORA | 3,3 |
| 1.8 | KOMORA | 5,5 |

| | | |
|---------------|--------|-------------|
| CELKEM | | 85,7 |
| 1.9 | BALKON | 7,0 |
| 1.10 | BALKON | 7,0 |

Vybavení jednotky:

listovní schránka 1 ks

Součástí jednotky je veškerá její vnitřní instalace (potrubní rozvody vody, plynu, elektroinstalace apod. kromě stoupacích vedení včetně uzavíracích ventilů). K vlastnictví jednotky dále patří podlahová krytina, nenosné příčky, vnitřní dveře a okna nacházející se uvnitř jednotky, jakož i vnitřní strany vstupních dveří a vnějších oken apod.

K vlastnictví jednotky dále patří spoluvlastnický podíl na společných částech domu a na pozemcích o velikosti 8570 /2835840

| 4.NP - 3.PATRO - bytová jednotka č.1461/2 | | |
|--------------------------------------------------|-----------------|--------------------------|
| ozn. | název místnosti | plocha [m ²] |
| 2.1 | PŘEDSÍŇ | 6,8 |
| 2.2 | WC | 1,0 |
| 2.3 | KOUPELNA | 2,2 |
| 2.4 | POKOJ+KK | 21,5 |
| 2.5 | POKOJ | 8,4 |
| 2.6 | KOMORA | 5,5 |
| CELKEM | | 45,4 |
| 2.7 | BALKON | 7,0 |

Vybavení jednotky:

listovní schránka 1 ks

Součástí jednotky je veškerá její vnitřní instalace (potrubní rozvody vody, plynu, elektroinstalace apod. kromě stoupacích vedení včetně uzavíracích ventilů). K vlastnictví jednotky dále patří podlahová krytina, nenosné příčky, vnitřní dveře a okna nacházející se uvnitř jednotky, jakož i vnitřní strany vstupních dveří a vnějších oken apod.

K vlastnictví jednotky dále patří spoluvlastnický podíl na společných částech domu a na pozemcích o velikosti 4540 /2835840

| 4.NP - 3.PATRO - bytová jednotka č.1461/3 | | |
|--------------------------------------------------|-----------------|--------------------------|
| ozn. | název místnosti | plocha [m ²] |
| 3.1 | PŘEDSÍŇ | 6,6 |
| 3.2 | WC | 1,0 |
| 3.3 | KOUPELNA | 2,2 |
| 3.4 | POKOJ+KK | 21,5 |
| 3.5 | POKOJ | 8,4 |
| 3.6 | KOMORA | 5,5 |
| CELKEM | | 45,2 |
| 3.7 | BALKON | 7,0 |

Vybavení jednotky:

listovní schránka 1 ks

Součástí jednotky je veškerá její vnitřní instalace (potrubní rozvody vody, plynu, elektroinstalace apod. kromě

stoupacích vedení včetně uzavíracích ventilů). K vlastnictví jednotky dále patří podlahová krytina, nenosné příčky, vnitřní dveře a okna nacházející se uvnitř jednotky, jakož i vnitřní strany vstupních dveří a vnějších oken apod.

K vlastnictví jednotky dále patří spoluvlastnický podíl na společných částech domu a na pozemcích o velikosti 4520 /2835840

| 4.NP - 3.PATRO - bytová jednotka č.1461/4 | | |
|--------------------------------------------------|------------------------|-------------------------------|
| ozn. | název místnosti | plocha [m²] |
| 4.1 | CHODBA | 6,8 |
| 4.2 | POKOJ | 8,5 |
| 4.3 | POKOJ+KK | 21,8 |
| 4.4 | KOUPELNA | 2,1 |
| 4.5 | WC | 1,0 |
| 4.6 | KOMORA | 6,9 |
| CELKEM | | 47,1 |
| 4.7 | BALKON | 7,0 |

Vybavení jednotky:

listovní schránka

I ks

Součástí jednotky je veškerá její vnitřní instalace (potrubní rozvody vody, plynu, elektroinstalace apod. kromě stoupacích vedení včetně uzavíracích ventilů). K vlastnictví jednotky dále patří podlahová krytina, nenosné příčky, vnitřní dveře a okna nacházející se uvnitř jednotky, jakož i vnitřní strany vstupních dveří a vnějších oken apod.

K vlastnictví jednotky dále patří spoluvlastnický podíl na společných částech domu a na pozemcích o velikosti 4710 /2835840

| 5.NP - 4.PATRO - bytová jednotka č.1461/5 | | |
|--------------------------------------------------|------------------------|-------------------------------|
| ozn. | název místnosti | plocha [m²] |
| 5.1 | PŘEDSÍŇ | 13,4 |
| 5.2 | WC | 1,0 |
| 5.3 | KOUPELNA | 2,8 |
| 5.4 | POKOJ+KK | 31,2 |
| 5.5 | POKOJ | 14,4 |
| 5.6 | POKOJ | 14,4 |
| 5.7 | KOMORA | 3,3 |
| 5.8 | KOMORA | 5,5 |
| CELKEM | | 86,0 |
| 5.9 | BALKON | 7,0 |
| 5.10 | BALKON | 7,0 |

Vybavení jednotky:

listovní schránka

I ks

Součástí jednotky je veškerá její vnitřní instalace (potrubní rozvody vody, plynu, elektroinstalace apod. kromě stoupacích vedení včetně uzavíracích ventilů). K vlastnictví jednotky dále patří podlahová krytina, nenosné příčky, vnitřní dveře a okna nacházející se uvnitř jednotky, jakož i vnitřní strany vstupních dveří a vnějších oken apod.

K vlastnictví jednotky dále patří spoluvlastnický podíl na společných částech domu a na pozemcích o velikosti

8600 /2835840

| 5.NP - 4.PATRO - bytová jednotka č.1461/6 | | |
|--------------------------------------------------|------------------------|-------------------------------|
| ozn. | název místnosti | plocha [m²] |
| 6.1 | PŘEDSÍŇ | 6,8 |
| 6.2 | WC | 1,0 |
| 6.3 | KOUPELNA | 2,2 |
| 6.4 | POKOJ+KK | 21,5 |
| 6.5 | POKOJ | 8,4 |
| 6.6 | KOMORA | 5,5 |
| CELKEM | | 45,4 |
| 6.7 | BALKON | 7,0 |

Vybavení jednotky:

listovní schránka

1 ks

Součástí jednotky je veškerá její vnitřní instalace (potrubní rozvody vody, plynu, elektroinstalace apod. kromě stoupacích vedení včetně uzavíracích ventilů). K vlastnictví jednotky dále patří podlahová krytina, nenosné příčky, vnitřní dveře a okna nacházející se uvnitř jednotky, jakož i vnitřní strany vstupních dveří a vnějších oken apod.

K vlastnictví jednotky dále patří spoluvlastnický podíl na společných částech domu a na pozemcích o velikosti 4540 /2835840

| 5.NP - 4.PATRO - bytová jednotka č.1461/7 | | |
|--------------------------------------------------|------------------------|-------------------------------|
| ozn. | název místnosti | plocha [m²] |
| 7.1 | PŘEDSÍŇ | 6,6 |
| 7.2 | WC | 1,0 |
| 7.3 | KOUPELNA | 2,2 |
| 7.4 | POKOJ+KK | 21,5 |
| 7.5 | POKOJ | 8,4 |
| 7.6 | KOMORA | 5,5 |
| CELKEM | | 45,2 |
| 7.7 | BALKON | 7,0 |

Vybavení jednotky:

listovní schránka

1 ks

Součástí jednotky je veškerá její vnitřní instalace (potrubní rozvody vody, plynu, elektroinstalace apod. kromě stoupacích vedení včetně uzavíracích ventilů). K vlastnictví jednotky dále patří podlahová krytina, nenosné příčky, vnitřní dveře a okna nacházející se uvnitř jednotky, jakož i vnitřní strany vstupních dveří a vnějších oken apod.

K vlastnictví jednotky dále patří spoluvlastnický podíl na společných částech domu a na pozemcích o velikosti 4520 /2835840

| 5.NP - 4.PATRO - bytová jednotka č.1461/8 | | |
|--------------------------------------------------|------------------------|-------------------------------|
| ozn. | název místnosti | plocha [m²] |

| | | |
|---------------|----------|-------------|
| 8.1 | PŘEDSÍŇ | 9,1 |
| 8.2 | CHODBA | 6,8 |
| 8.3 | POKOJ | 8,5 |
| 8.4 | POKOJ+KK | 21,8 |
| 8.5 | KOUPELNA | 2,1 |
| 8.6 | WC | 1,0 |
| 8.7 | KOMORA | 6,9 |
| CELKEM | | 56,2 |
| 8.8 | BALKON | 7,0 |

Vybavení jednotky:

listovní schránka

1 ks

Součástí jednotky je veškerá její vnitřní instalace (potrubní rozvody vody, plynu, elektroinstalace apod. kromě stoupacích vedení včetně uzavíracích ventilů). K vlastnictví jednotky dále patří podlahová krytina, nenosné příčky, vnitřní dveře a okna nacházející se uvnitř jednotky, jakož i vnitřní strany vstupních dveří a vnějších oken apod.

K vlastnictví jednotky dále patří spoluvlastnický podíl na společných částech domu a na pozemcích o velikosti 5620 /2835840

====

| 6.NP - 5.PATRO - bytová jednotka č.1461/9 | | |
|--------------------------------------------------|-----------------|--------------------------|
| ozn. | název místnosti | plocha [m ²] |
| 9.1 | PŘEDSÍŇ | 13,7 |
| 9.2 | WC | 1,2 |
| 9.3 | KOUPELNA | 2,7 |
| 9.4 | POKOJ+KK | 31,0 |
| 9.5 | POKOJ | 14,4 |
| 9.6 | POKOJ | 14,4 |
| 9.7 | KOMORA | 3,3 |
| 9.8 | KOMORA | 5,5 |
| CELKEM | | 86,2 |
| 9.9 | BALKON | 7,0 |
| 9.10 | BALKON | 7,0 |

Vybavení jednotky:

listovní schránka

1 ks

Součástí jednotky je veškerá její vnitřní instalace (potrubní rozvody vody, plynu, elektroinstalace apod. kromě stoupacích vedení včetně uzavíracích ventilů). K vlastnictví jednotky dále patří podlahová krytina, nenosné příčky, vnitřní dveře a okna nacházející se uvnitř jednotky, jakož i vnitřní strany vstupních dveří a vnějších oken apod.

K vlastnictví jednotky dále patří spoluvlastnický podíl na společných částech domu a na pozemcích o velikosti 8620 /2835840

| 6.NP - 5.PATRO - bytová jednotka č.1461/10 | | |
|---------------------------------------------------|-----------------|--------------------------|
| ozn. | název místnosti | plocha [m ²] |
| 10.1 | PŘEDSÍŇ | 6,8 |

| | | |
|---------------|----------|-------------|
| 10.2 | WC | 1,0 |
| 10.3 | KOUPELNA | 2,2 |
| 10.4 | POKOJ+KK | 21,5 |
| 10.5 | POKOJ | 8,4 |
| 10.6 | KOMORA | 5,5 |
| CELKEM | | 45,4 |
| 10.7 | BALKON | 7,0 |

Vybavení jednotky:

listovní schránka 1 ks

Součástí jednotky je veškerá její vnitřní instalace (potrubní rozvody vody, plynu, elektroinstalace apod. kromě stoupacích vedení včetně uzavíracích ventilů). K vlastnictví jednotky dále patří podlahová krytina, nenosné příčky, vnitřní dveře a okna nacházející se uvnitř jednotky, jakož i vnitřní strany vstupních dveří a vnějších oken apod.

K vlastnictví jednotky dále patří spoluvlastnický podíl na společných částech domu a na pozemcích o velikosti 4540 /2835840

| 6.NP - 5.PATRO - bytová jednotka č.1461/11 | | |
|---------------------------------------------------|------------------------|-------------------------------|
| ozn. | název místnosti | plocha [m²] |
| 11.1 | PŘEDSÍŇ | 6,6 |
| 11.2 | WC | 1,0 |
| 11.3 | KOUPELNA | 2,2 |
| 11.4 | POKOJ+KK | 21,5 |
| 11.5 | POKOJ | 8,4 |
| 11.6 | KOMORA | 5,5 |
| CELKEM | | 45,2 |
| 11.7 | BALKON | 7,0 |

Vybavení jednotky:

listovní schránka 1 ks

Součástí jednotky je veškerá její vnitřní instalace (potrubní rozvody vody, plynu, elektroinstalace apod. kromě stoupacích vedení včetně uzavíracích ventilů). K vlastnictví jednotky dále patří podlahová krytina, nenosné příčky, vnitřní dveře a okna nacházející se uvnitř jednotky, jakož i vnitřní strany vstupních dveří a vnějších oken apod.

K vlastnictví jednotky dále patří spoluvlastnický podíl na společných částech domu a na pozemcích o velikosti 4520 /2835840

| 6.NP - 5.PATRO - bytová jednotka č.1461/12 | | |
|---------------------------------------------------|------------------------|-------------------------------|
| ozn. | název místnosti | plocha [m²] |
| 12.1 | CHODBA | 6,8 |
| 12.2 | POKOJ | 8,5 |
| 12.3 | POKOJ+KK | 21,8 |
| 12.4 | KOUPELNA | 2,1 |
| 12.5 | WC | 1,0 |
| 12.6 | KOMORA | 6,9 |
| CELKEM | | 47,1 |

| | | |
|------|--------|-----|
| 12.7 | BALKON | 7,0 |
|------|--------|-----|

Vybavení jednotky:

listovní schránka 1 ks

Součástí jednotky je veškerá její vnitřní instalace (potrubní rozvody vody, plynu, elektroinstalace apod. kromě stoupacích vedení včetně uzavíracích ventilů). K vlastnictví jednotky dále patří podlahová krytina, nenosné příčky, vnitřní dveře a okna nacházející se uvnitř jednotky, jakož i vnitřní strany vstupních dveří a vnějších oken apod.

K vlastnictví jednotky dále patří spoluvlastnický podíl na společných částech domu a na pozemcích o velikosti 4710 /2835840

| 7.NP - 6.PATRO - bytová jednotka č.1461/13 | | |
|---------------------------------------------------|------------------------|-------------------------------|
| ozn. | název místnosti | plocha [m²] |
| 13.1 | PŘEDSÍŇ | 13,2 |
| 13.2 | WC | 1,2 |
| 13.3 | KOUPELNA | 3,2 |
| 13.4 | POKOJ | 25,5 |
| 13.5 | KUCHYŇ | 5,1 |
| 13.6 | POKOJ | 14,4 |
| 13.7 | POKOJ | 14,4 |
| 13.8 | KOMORA | 3,3 |
| 13.9 | KOMORA | 5,5 |
| CELKEM | | 85,8 |
| 13.10 | BALKON | 7,0 |
| 13.11 | BALKON | 7,0 |

Vybavení jednotky:

listovní schránka 1 ks

Součástí jednotky je veškerá její vnitřní instalace (potrubní rozvody vody, plynu, elektroinstalace apod. kromě stoupacích vedení včetně uzavíracích ventilů). K vlastnictví jednotky dále patří podlahová krytina, nenosné příčky, vnitřní dveře a okna nacházející se uvnitř jednotky, jakož i vnitřní strany vstupních dveří a vnějších oken apod.

K vlastnictví jednotky dále patří spoluvlastnický podíl na společných částech domu a na pozemcích o velikosti 8580 /2835840

| 7.NP - 6.PATRO - bytová jednotka č.1461/14 | | |
|---------------------------------------------------|------------------------|-------------------------------|
| ozn. | název místnosti | plocha [m²] |
| 14.1 | PŘEDSÍŇ | 6,8 |
| 14.2 | WC | 1,0 |
| 14.3 | KOUPELNA | 2,2 |
| 14.4 | POKOJ+KK | 21,5 |
| 14.5 | POKOJ | 8,4 |
| 14.6 | KOMORA | 5,5 |
| CELKEM | | 45,4 |
| 14.7 | BALKON | 7,0 |

Vybavení jednotky:

listovní schránka

1 ks

Součástí jednotky je veškerá její vnitřní instalace (potrubní rozvody vody, plynu, elektroinstalace apod. kromě stoupacích vedení včetně uzavíracích ventilů). K vlastnictví jednotky dále patří podlahová krytina, nenosné příčky, vnitřní dveře a okna nacházející se uvnitř jednotky, jakož i vnitřní strany vstupních dveří a vnějších oken apod.

K vlastnictví jednotky dále patří spoluvlastnický podíl na společných částech domu a na pozemcích o velikosti 4540 /2835840

| 7.NP - 6.PATRO - bytová jednotka č.1461/15 | | |
|---------------------------------------------------|------------------------|-------------------------------|
| ozn. | název místnosti | plocha [m²] |
| 15.1 | PŘEDSÍŇ | 6,6 |
| 15.2 | WC | 1,0 |
| 15.3 | KOUPELNA | 2,2 |
| 15.4 | POKOJ+KK | 21,5 |
| 15.5 | POKOJ | 8,4 |
| 15.6 | KOMORA | 5,5 |
| CELKEM | | 45,2 |
| 15.7 | BALKON | 7,0 |

Vybavení jednotky:

listovní schránka

1 ks

Součástí jednotky je veškerá její vnitřní instalace (potrubní rozvody vody, plynu, elektroinstalace apod. kromě stoupacích vedení včetně uzavíracích ventilů). K vlastnictví jednotky dále patří podlahová krytina, nenosné příčky, vnitřní dveře a okna nacházející se uvnitř jednotky, jakož i vnitřní strany vstupních dveří a vnějších oken apod.

K vlastnictví jednotky dále patří spoluvlastnický podíl na společných částech domu a na pozemcích o velikosti 4520 /2835840

| 7.NP - 6.PATRO - bytová jednotka č.1461/16 | | |
|---------------------------------------------------|------------------------|-------------------------------|
| ozn. | název místnosti | plocha [m²] |
| 16.1 | PŘEDSÍŇ | 9,1 |
| 16.2 | CHODBA | 6,8 |
| 16.3 | POKOJ | 8,5 |
| 16.4 | POKOJ+KK | 21,8 |
| 16.5 | KOUPELNA | 2,1 |
| 16.6 | WC | 1,0 |
| 16.7 | KOMORA | 6,9 |
| CELKEM | | 56,2 |
| 16.8 | BALKON | 7,0 |

Vybavení jednotky:

listovní schránka

1 ks

Součástí jednotky je veškerá její vnitřní instalace (potrubní rozvody vody, plynu, elektroinstalace apod. kromě stoupacích vedení včetně uzavíracích ventilů). K vlastnictví jednotky dále patří podlahová krytina, nenosné příčky, vnitřní dveře a okna nacházející se uvnitř jednotky, jakož i vnitřní strany vstupních dveří a vnějších oken

apod.

K vlastnictví jednotky dále patří spoluvlastnický podíl na společných částech domu a na pozemcích o velikosti 5620 /2835840

====

| 8.NP - 7.PATRO - bytová jednotka č.1461/17 | | |
|---------------------------------------------------|------------------------|-------------------------------|
| ozn. | název místnosti | plocha [m²] |
| 17.1 | PŘEDSÍŇ | 13,5 |
| 17.2 | WC | 1,0 |
| 17.3 | KOUPELNA | 2,8 |
| 17.4 | POKOJ+KK | 31,4 |
| 17.5 | POKOJ | 14,4 |
| 17.6 | POKOJ | 14,4 |
| 17.7 | KOMORA | 3,3 |
| 17.8 | KOMORA | 5,5 |
| CELKEM | | 86,3 |
| 17.9 | BALKON | 7,0 |
| 17.10 | BALKON | 7,0 |

Vybavení jednotky:

listovní schránka 1 ks

Součástí jednotky je veškerá její vnitřní instalace (potrubní rozvody vody, plynu, elektroinstalace apod. kromě stoupacích vedení včetně uzavíracích ventilů). K vlastnictví jednotky dále patří podlahová krytina, nenosné příčky, vnitřní dveře a okna nacházející se uvnitř jednotky, jakož i vnitřní strany vstupních dveří a vnějších oken apod.

K vlastnictví jednotky dále patří spoluvlastnický podíl na společných částech domu a na pozemcích o velikosti 8630 /2835840

| 8.NP - 7.PATRO - bytová jednotka č.1461/18 | | |
|---------------------------------------------------|------------------------|-------------------------------|
| ozn. | název místnosti | plocha [m²] |
| 18.1 | PŘEDSÍŇ | 6,8 |
| 18.2 | WC | 1,0 |
| 18.3 | KOUPELNA | 2,2 |
| 18.4 | POKOJ+KK | 21,5 |
| 18.5 | POKOJ | 8,4 |
| 18.6 | KOMORA | 5,5 |
| CELKEM | | 45,4 |
| 18.7 | BALKON | 7,0 |

Vybavení jednotky:

listovní schránka 1 ks

Součástí jednotky je veškerá její vnitřní instalace (potrubní rozvody vody, plynu, elektroinstalace apod. kromě stoupacích vedení včetně uzavíracích ventilů). K vlastnictví jednotky dále patří podlahová krytina, nenosné příčky, vnitřní dveře a okna nacházející se uvnitř jednotky, jakož i vnitřní strany vstupních dveří a vnějších oken apod.

K vlastnictví jednotky dále patří spoluvlastnický podíl na společných částech domu a na pozemcích o velikosti

4540 /2835840

| 8.NP - 7.PATRO - bytová jednotka č.1461/19 | | |
|---------------------------------------------------|------------------------|-------------------------------|
| ozn. | název místnosti | plocha [m²] |
| 19.1 | PŘEDSÍŇ | 6,6 |
| 19.2 | WC | 1,0 |
| 19.3 | KOUPELNA | 2,2 |
| 19.4 | POKOJ+KK | 21,5 |
| 19.5 | POKOJ | 8,4 |
| 19.6 | KOMORA | 5,5 |
| CELKEM | | 45,2 |
| 19.7 | BALKON | 7,0 |

Vybavení jednotky:

listovní schránka

1 ks

Součástí jednotky je veškerá její vnitřní instalace (potrubní rozvody vody, plynu, elektroinstalace apod. kromě stoupacích vedení včetně uzavíracích ventilů). K vlastnictví jednotky dále patří podlahová krytina, nenosné příčky, vnitřní dveře a okna nacházející se uvnitř jednotky, jakož i vnitřní strany vstupních dveří a vnějších oken apod.

K vlastnictví jednotky dále patří spoluvlastnický podíl na společných částech domu a na pozemcích o velikosti 4520 /2835840

| 8.NP - 7.PATRO - bytová jednotka č.1461/20 | | |
|---------------------------------------------------|------------------------|-------------------------------|
| ozn. | název místnosti | plocha [m²] |
| 20.1 | PŘEDSÍŇ | 9,1 |
| 20.2 | CHODBA | 6,8 |
| 20.3 | POKOJ | 8,5 |
| 20.4 | POKOJ+KK | 21,8 |
| 20.5 | KOUPELNA | 2,1 |
| 20.6 | WC | 1,0 |
| 20.7 | KOMORA | 6,9 |
| CELKEM | | 56,2 |
| 20.8 | BALKON | 7,0 |

Vybavení jednotky:

listovní schránka

1 ks

Součástí jednotky je veškerá její vnitřní instalace (potrubní rozvody vody, plynu, elektroinstalace apod. kromě stoupacích vedení včetně uzavíracích ventilů). K vlastnictví jednotky dále patří podlahová krytina, nenosné příčky, vnitřní dveře a okna nacházející se uvnitř jednotky, jakož i vnitřní strany vstupních dveří a vnějších oken apod.

K vlastnictví jednotky dále patří spoluvlastnický podíl na společných částech domu a na pozemcích o velikosti 5620 /2835840

9.NP - 8.PATRO - bytová jednotka č.1461/21

| ozn. | název místnosti | plocha [m ²] |
|---------------|-----------------|--------------------------|
| 21.1 | PŘEDSÍŇ | 13,5 |
| 21.2 | WC | 1,0 |
| 21.3 | KOUPELNA | 2,8 |
| 21.4 | POKOJ+KK | 23,4 |
| 21.5 | POKOJ | 7,4 |
| 21.6 | POKOJ | 14,4 |
| 21.7 | POKOJ | 14,4 |
| 21.8 | KOMORA | 3,3 |
| 21.9 | KOMORA | 5,5 |
| CELKEM | | 85,7 |
| 21.10 | BALKON | 7,0 |
| 21.11 | BALKON | 7,0 |

Vybavení jednotky:

listovní schránka

I ks

Součástí jednotky je veškerá její vnitřní instalace (potrubní rozvody vody, plynu, elektroinstalace apod. kromě stoupacích vedení včetně uzavíracích ventilů). K vlastnictví jednotky dále patří podlahová krytina, nenosné příčky, vnitřní dveře a okna nacházející se uvnitř jednotky, jakož i vnitřní strany vstupních dveří a vnějších oken apod.

K vlastnictví jednotky dále patří spoluvlastnický podíl na společných částech domu a na pozemcích o velikosti 8570 /2835840

| 9.NP - 8.PATRO - bytová jednotka č.1461/22 | | |
|---------------------------------------------------|-----------------|--------------------------|
| ozn. | název místnosti | plocha [m ²] |
| 22.1 | PŘEDSÍŇ | 6,8 |
| 22.2 | WC | 1,0 |
| 22.3 | KOUPELNA | 2,2 |
| 22.4 | POKOJ+KK | 21,5 |
| 22.5 | POKOJ | 8,4 |
| 22.6 | KOMORA | 5,5 |
| CELKEM | | 45,4 |
| 22.7 | BALKON | 7,0 |

Vybavení jednotky:

listovní schránka

I ks

Součástí jednotky je veškerá její vnitřní instalace (potrubní rozvody vody, plynu, elektroinstalace apod. kromě stoupacích vedení včetně uzavíracích ventilů). K vlastnictví jednotky dále patří podlahová krytina, nenosné příčky, vnitřní dveře a okna nacházející se uvnitř jednotky, jakož i vnitřní strany vstupních dveří a vnějších oken apod.

K vlastnictví jednotky dále patří spoluvlastnický podíl na společných částech domu a na pozemcích o velikosti 4540 /2835840

| 9.NP - 8.PATRO - bytová jednotka č.1461/23 | | |
|---------------------------------------------------|-----------------|--------------------------|
| ozn. | název místnosti | plocha [m ²] |
| 23.1 | PŘEDSÍŇ | 6,6 |
| 23.2 | WC | 1,0 |
| 23.3 | KOUPELNA | 2,2 |

| | | |
|---------------|----------|-------------|
| 23.4 | POKOJ+KK | 21,5 |
| 23.5 | POKOJ | 8,4 |
| 23.6 | KOMORA | 5,5 |
| CELKEM | | 45,2 |
| 23.7 | BALKON | 7,0 |

Vybavení jednotky:

listovní schránka

1 ks

Součástí jednotky je veškerá její vnitřní instalace (potrubní rozvody vody, plynu, elektroinstalace apod. kromě stoupacích vedení včetně uzavíracích ventilů). K vlastnictví jednotky dále patří podlahová krytina, nenosné příčky, vnitřní dveře a okna nacházející se uvnitř jednotky, jakož i vnitřní strany vstupních dveří a vnějších oken apod.

K vlastnictví jednotky dále patří spoluvlastnický podíl na společných částech domu a na pozemcích o velikosti 4520 /2835840

| 9.NP - 8.PATRO - bytová jednotka č.1461/24 | | |
|---------------------------------------------------|-----------------|--------------------------|
| ozn. | název místnosti | plocha [m ²] |
| 24.1 | PŘEDSÍŇ | 9,1 |
| 24.2 | CHODBA | 6,8 |
| 24.3 | POKOJ | 8,5 |
| 24.4 | POKOJ+KK | 21,8 |
| 24.5 | KOUPELNA | 2,1 |
| 24.6 | WC | 1,0 |
| 24.7 | KOMORA | 6,9 |
| CELKEM | | 56,2 |
| 20.8 | BALKON | 7,0 |

Vybavení jednotky:

listovní schránka

1 ks

Součástí jednotky je veškerá její vnitřní instalace (potrubní rozvody vody, plynu, elektroinstalace apod. kromě stoupacích vedení včetně uzavíracích ventilů). K vlastnictví jednotky dále patří podlahová krytina, nenosné příčky, vnitřní dveře a okna nacházející se uvnitř jednotky, jakož i vnitřní strany vstupních dveří a vnějších oken apod.

K vlastnictví jednotky dále patří spoluvlastnický podíl na společných částech domu a na pozemcích o velikosti 5620 /2835840

| 4.NP - 3.PATRO - bytová jednotka č.1461/25 | | |
|---------------------------------------------------|-----------------|--------------------------|
| ozn. | název místnosti | plocha [m ²] |
| 25.1 | PŘEDSÍŇ | 8,8 |
| 25.2 | KOMORA | 4,5 |
| 25.3 | POKOJ | 15,1 |
| 25.4 | POKOJ | 12,7 |
| 25.5 | KUCHYŇ | 15,5 |
| 25.6 | WC | 1,0 |
| 25.7 | KOUPELNA | 2,9 |
| 25.8 | KOMORA | 5,5 |
| CELKEM | | 66,0 |
| 25.9 | BALKON | 3,4 |

| | | |
|-------|--------|-----|
| 25.10 | BALKON | 7,0 |
|-------|--------|-----|

Vybavení jednotky:

listovní schránka 1 ks

Součástí jednotky je veškerá její vnitřní instalace (potrubní rozvody vody, plynu, elektroinstalace apod. kromě stoupacích vedení včetně uzavíracích ventilů). K vlastnictví jednotky dále patří podlahová krytina, nenosné příčky, vnitřní dveře a okna nacházející se uvnitř jednotky, jakož i vnitřní strany vstupních dveří a vnějších oken apod.

K vlastnictví jednotky dále patří spoluvlastnický podíl na společných částech domu a na pozemcích o velikosti 6600 /2835840

| 4.NP - 3.PATRO - bytová jednotka č.1461/26 | | |
|---------------------------------------------------|-----------------|--------------------------|
| ozn. | název místnosti | plocha [m ²] |
| 26.1 | PŘEDSÍŇ | 3,9 |
| 26.2 | POKOJ | 18,4 |
| 26.3 | KUCHYŇ | 14,6 |
| 26.4 | WC | 1,0 |
| 26.5 | KOUPELNA | 2,9 |
| 26.6 | KOMORA | 5,9 |
| 26.7 | POKOJ | 12,5 |
| CELKEM | | 59,2 |
| 26.9 | BALKON | 3,4 |
| 26.10 | BALKON | 7,0 |

Vybavení jednotky:

listovní schránka 1 ks

Součástí jednotky je veškerá její vnitřní instalace (potrubní rozvody vody, plynu, elektroinstalace apod. kromě stoupacích vedení včetně uzavíracích ventilů). K vlastnictví jednotky dále patří podlahová krytina, nenosné příčky, vnitřní dveře a okna nacházející se uvnitř jednotky, jakož i vnitřní strany vstupních dveří a vnějších oken apod.

K vlastnictví jednotky dále patří spoluvlastnický podíl na společných částech domu a na pozemcích o velikosti 5920 /2835840

| 4.NP - 3.PATRO - bytová jednotka č.1462/27 | | |
|---------------------------------------------------|-----------------|--------------------------|
| ozn. | název místnosti | plocha [m ²] |
| 27.1 | PŘEDSÍŇ | 9,0 |
| 27.2 | CHODBA | 6,2 |
| 27.3 | POKOJ | 8,5 |
| 27.4 | POKOJ+KK | 21,7 |
| 27.5 | KOUPELNA | 2,7 |
| 27.6 | WC | 1,1 |
| 27.7 | KOMORA | 7,0 |
| CELKEM | | 56,2 |
| 27.8 | BALKON | 7,0 |

Vybavení jednotky:

listovní schránka 1 ks

Součástí jednotky je veškerá její vnitřní instalace (potrubní rozvody vody, plynu, elektroinstalace apod. kromě stoupacích vedení včetně uzavíracích ventilů). K vlastnictví jednotky dále patří podlahová krytina, nenosné

příčky, vnitřní dveře a okna nacházející se uvnitř jednotky, jakož i vnitřní strany vstupních dveří a vnějších oken apod.

K vlastnictví jednotky dále patří spoluvlastnický podíl na společných částech domu a na pozemcích o velikosti 5620 /2835840

| 4.NP - 3.PATRO - bytová jednotka č.1462/28 | | |
|---------------------------------------------------|------------------------|-------------------------------|
| ozn. | název místnosti | plocha [m²] |
| 28.1 | PŘEDSÍŇ | 6,6 |
| 28.2 | WC | 1,0 |
| 28.3 | KOUPELNA | 2,2 |
| 28.4 | POKOJ+KK | 21,5 |
| 28.5 | POKOJ | 8,4 |
| 28.6 | KOMORA | 5,5 |
| CELKEM | | 45,2 |
| 28.7 | BALKON | 7,0 |

Vybavení jednotky:

listovní schránka

1 ks

Součástí jednotky je veškerá její vnitřní instalace (potrubní rozvody vody, plynu, elektroinstalace apod. kromě stoupacích vedení včetně uzavíracích ventilů). K vlastnictví jednotky dále patří podlahová krytina, nenosné příčky, vnitřní dveře a okna nacházející se uvnitř jednotky, jakož i vnitřní strany vstupních dveří a vnějších oken apod.

K vlastnictví jednotky dále patří spoluvlastnický podíl na společných částech domu a na pozemcích o velikosti 4520 /2835840

| 4.NP - 3.PATRO - bytová jednotka č.1462/29 | | |
|---------------------------------------------------|------------------------|-------------------------------|
| ozn. | název místnosti | plocha [m²] |
| 29.1 | PŘEDSÍŇ | 6,8 |
| 29.2 | WC | 1,0 |
| 29.3 | KOUPELNA | 2,2 |
| 29.4 | POKOJ+KK | 21,5 |
| 29.5 | POKOJ | 8,4 |
| 29.6 | KOMORA | 5,5 |
| CELKEM | | 45,4 |
| 29.7 | BALKON | 7,0 |

Vybavení jednotky:

listovní schránka

1 ks

Součástí jednotky je veškerá její vnitřní instalace (potrubní rozvody vody, plynu, elektroinstalace apod. kromě stoupacích vedení včetně uzavíracích ventilů). K vlastnictví jednotky dále patří podlahová krytina, nenosné příčky, vnitřní dveře a okna nacházející se uvnitř jednotky, jakož i vnitřní strany vstupních dveří a vnějších oken apod.

K vlastnictví jednotky dále patří spoluvlastnický podíl na společných částech domu a na pozemcích o velikosti 4540 /2835840

| 4.NP - 3.PATRO - bytová jednotka č.1462/30 | | |
|---------------------------------------------------|------------------------|-------------------------------|
| ozn. | název místnosti | plocha [m²] |
| 30.1 | PŘEDSÍŇ | 6,8 |
| 30.2 | WC | 1,0 |

| | | |
|---------------|----------|-------------|
| 30.3 | KOUPELNA | 2,2 |
| 30.4 | POKOJ+KK | 21,5 |
| 30.5 | POKOJ | 8,4 |
| 30.6 | KOMORA | 5,5 |
| CELKEM | | 45,4 |
| 30.7 | BALKON | 7,0 |

Vybavení jednotky:

listovní schránka 1 ks

Součástí jednotky je veškerá její vnitřní instalace (potrubní rozvody vody, plynu, elektroinstalace apod. kromě stoupacích vedení včetně uzavíracích ventilů). K vlastnictví jednotky dále patří podlahová krytina, nenosné příčky, vnitřní dveře a okna nacházející se uvnitř jednotky, jakož i vnitřní strany vstupních dveří a vnějších oken apod.

K vlastnictví jednotky dále patří spoluvlastnický podíl na společných částech domu a na pozemcích o velikosti 4540 /2835840

| 5.NP - 4.PATRO - bytová jednotka č.1462/31 | | |
|---------------------------------------------------|-----------------|--------------------------|
| ozn. | název místnosti | plocha [m ²] |
| 31.1 | CHODBA | 6,7 |
| 31.2 | POKOJ | 8,5 |
| 31.3 | POKOJ+KK | 21,7 |
| 31.4 | KOUPELNA | 2,1 |
| 31.5 | WC | 1,2 |
| 31.6 | KOMORA | 7,0 |
| CELKEM | | 47,2 |
| 31.7 | BALKON | 7,0 |

Vybavení jednotky:

listovní schránka 1 ks

Součástí jednotky je veškerá její vnitřní instalace (potrubní rozvody vody, plynu, elektroinstalace apod. kromě stoupacích vedení včetně uzavíracích ventilů). K vlastnictví jednotky dále patří podlahová krytina, nenosné příčky, vnitřní dveře a okna nacházející se uvnitř jednotky, jakož i vnitřní strany vstupních dveří a vnějších oken apod.

K vlastnictví jednotky dále patří spoluvlastnický podíl na společných částech domu a na pozemcích o velikosti 4720 /2835840

| 5.NP - 4.PATRO - bytová jednotka č.1462/32 | | |
|---------------------------------------------------|-----------------|--------------------------|
| ozn. | název místnosti | plocha [m ²] |
| 32.1 | PŘEDSÍŇ | 6,6 |
| 32.2 | WC | 1,0 |
| 32.3 | KOUPELNA | 2,2 |
| 32.4 | POKOJ+KK | 21,5 |
| 32.5 | POKOJ | 8,4 |
| 32.6 | KOMORA | 5,5 |
| CELKEM | | 45,2 |
| 32.7 | BALKON | 7,0 |

Vybavení jednotky:

listovní schránka 1 ks

Součástí jednotky je veškerá její vnitřní instalace (potrubní rozvody vody, plynu, elektroinstalace apod. kromě stoupacích vedení včetně uzavíracích ventilů). K vlastnictví jednotky dále patří podlahová krytina, nenosné příčky, vnitřní dveře a okna nacházející se uvnitř jednotky, jakož i vnitřní strany vstupních dveří a vnějších oken apod.

K vlastnictví jednotky dále patří spoluvlastnický podíl na společných částech domu a na pozemcích o velikosti 4520 /2835840

| 5.NP - 4.PATRO - bytová jednotka č.1462/33 | | |
|---------------------------------------------------|------------------------|-------------------------------|
| ozn. | název místnosti | plocha [m²] |
| 33.1 | PŘEDSÍŇ | 6,8 |
| 33.2 | WC | 1,0 |
| 33.3 | KOUPELNA | 2,2 |
| 33.4 | POKOJ+KK | 21,5 |
| 33.5 | POKOJ | 8,4 |
| 33.6 | KOMORA | 5,5 |
| CELKEM | | 45,4 |
| 33.7 | BALKON | 7,0 |

Vybavení jednotky:

listovní schránka 1 ks

Součástí jednotky je veškerá její vnitřní instalace (potrubní rozvody vody, plynu, elektroinstalace apod. kromě stoupacích vedení včetně uzavíracích ventilů). K vlastnictví jednotky dále patří podlahová krytina, nenosné příčky, vnitřní dveře a okna nacházející se uvnitř jednotky, jakož i vnitřní strany vstupních dveří a vnějších oken apod.

K vlastnictví jednotky dále patří spoluvlastnický podíl na společných částech domu a na pozemcích o velikosti 4540 /2835840

| 5.NP - 4.PATRO - bytová jednotka č.1462/34 | | |
|---------------------------------------------------|------------------------|-------------------------------|
| ozn. | název místnosti | plocha [m²] |
| 34.1 | PŘEDSÍŇ | 6,8 |
| 34.2 | WC | 1,0 |
| 34.3 | KOUPELNA | 2,2 |
| 34.4 | POKOJ+KK | 21,5 |
| 34.5 | POKOJ | 8,4 |
| 34.6 | KOMORA | 5,5 |
| CELKEM | | 45,4 |
| 34.7 | BALKON | 7,0 |

Vybavení jednotky:

listovní schránka 1 ks

Součástí jednotky je veškerá její vnitřní instalace (potrubní rozvody vody, plynu, elektroinstalace apod. kromě stoupacích vedení včetně uzavíracích ventilů). K vlastnictví jednotky dále patří podlahová krytina, nenosné příčky, vnitřní dveře a okna nacházející se uvnitř jednotky, jakož i vnitřní strany vstupních dveří a vnějších oken apod.

K vlastnictví jednotky dále patří spoluvlastnický podíl na společných částech domu a na pozemcích o velikosti 4540 /2835840

| |
|---------------------------------------------------|
| 6.NP - 5.PATRO - bytová jednotka č.1462/35 |
|---------------------------------------------------|

| ozn. | název místnosti | plocha [m ²] |
|---------------|-----------------|--------------------------|
| 35.1 | PŘEDSÍŇ | 9,0 |
| 35.2 | CHODBA | 6,8 |
| 35.3 | POKOJ | 8,5 |
| 35.4 | POKOJ+KK | 21,7 |
| 35.5 | KOUPELNA | 2,1 |
| 35.6 | WC | 1,1 |
| 35.7 | KOMORA | 7,0 |
| CELKEM | | 56,2 |
| 35.8 | BALKON | 7,0 |

Vybavení jednotky:

listovní schránka

1 ks

Součástí jednotky je veškerá její vnitřní instalace (potrubní rozvody vody, plynu, elektroinstalace apod. kromě stoupacích vedení včetně uzavíracích ventilů). K vlastnictví jednotky dále patří podlahová krytina, nenosné příčky, vnitřní dveře a okna nacházející se uvnitř jednotky, jakož i vnitřní strany vstupních dveří a vnějších oken apod.

K vlastnictví jednotky dále patří spoluvlastnický podíl na společných částech domu a na pozemcích o velikosti 5620 /2835840

| 6.NP - 5.PATRO - bytová jednotka č.1462/36 | | |
|---------------------------------------------------|-----------------|--------------------------|
| ozn. | název místnosti | plocha [m ²] |
| 36.1 | PŘEDSÍŇ | 6,6 |
| 36.2 | WC | 1,0 |
| 36.3 | KOUPELNA | 2,2 |
| 36.4 | POKOJ+KK | 21,5 |
| 36.5 | POKOJ | 8,4 |
| 36.6 | KOMORA | 5,5 |
| CELKEM | | 45,2 |
| 36.7 | BALKON | 7,0 |

Vybavení jednotky:

listovní schránka

1 ks

Součástí jednotky je veškerá její vnitřní instalace (potrubní rozvody vody, plynu, elektroinstalace apod. kromě stoupacích vedení včetně uzavíracích ventilů). K vlastnictví jednotky dále patří podlahová krytina, nenosné příčky, vnitřní dveře a okna nacházející se uvnitř jednotky, jakož i vnitřní strany vstupních dveří a vnějších oken apod.

K vlastnictví jednotky dále patří spoluvlastnický podíl na společných částech domu a na pozemcích o velikosti 4520 /2835840

| 6.NP - 5.PATRO - bytová jednotka č.1462/37 | | |
|---------------------------------------------------|-----------------|--------------------------|
| ozn. | název místnosti | plocha [m ²] |
| 37.1 | PŘEDSÍŇ | 6,8 |
| 37.2 | WC | 1,0 |
| 37.3 | KOUPELNA | 2,2 |
| 37.4 | POKOJ+KK | 21,5 |
| 37.5 | POKOJ | 8,4 |
| 37.6 | KOMORA | 5,5 |

| | | |
|---------------|--------|-------------|
| CELKEM | | 45,4 |
| 37.7 | BALKON | 7,0 |

Vybavení jednotky:

listovní schránka 1 ks

Součástí jednotky je veškerá její vnitřní instalace (potrubní rozvody vody, plynu, elektroinstalace apod. kromě stoupacích vedení včetně uzavíracích ventilů). K vlastnictví jednotky dále patří podlahová krytina, nenosné příčky, vnitřní dveře a okna nacházející se uvnitř jednotky, jakož i vnitřní strany vstupních dveří a vnějších oken apod.

K vlastnictví jednotky dále patří spoluvlastnický podíl na společných částech domu a na pozemcích o velikosti 4540 /2835840

| 6.NP - 5.PATRO - bytová jednotka č.1462/38 | | |
|---------------------------------------------------|-----------------|--------------------------|
| ozn. | název místnosti | plocha [m ²] |
| 38.1 | PŘEDSÍŇ | 6,8 |
| 38.2 | WC | 1,0 |
| 38.3 | KOUPELNA | 2,2 |
| 38.4 | POKOJ+KK | 21,5 |
| 38.5 | POKOJ | 8,4 |
| 38.6 | KOMORA | 5,5 |
| CELKEM | | 45,4 |
| 38.7 | BALKON | 7,0 |

Vybavení jednotky:

listovní schránka 1 ks

Součástí jednotky je veškerá její vnitřní instalace (potrubní rozvody vody, plynu, elektroinstalace apod. kromě stoupacích vedení včetně uzavíracích ventilů). K vlastnictví jednotky dále patří podlahová krytina, nenosné příčky, vnitřní dveře a okna nacházející se uvnitř jednotky, jakož i vnitřní strany vstupních dveří a vnějších oken apod.

K vlastnictví jednotky dále patří spoluvlastnický podíl na společných částech domu a na pozemcích o velikosti 4540 /2835840

| 7.NP - 6.PATRO - bytová jednotka č.1462/39 | | |
|---------------------------------------------------|-----------------|--------------------------|
| ozn. | název místnosti | plocha [m ²] |
| 39.1 | PŘEDSÍŇ | 9,0 |
| 39.2 | CHODBA | 6,8 |
| 39.3 | POKOJ | 8,5 |
| 39.4 | POKOJ+KK | 21,7 |
| 39.5 | KOUPELNA | 2,1 |
| 39.6 | WC | 1,1 |
| 39.7 | KOMORA | 7,0 |
| CELKEM | | 56,2 |
| 39.8 | BALKON | 7,0 |

Vybavení jednotky:

listovní schránka 1 ks

Součástí jednotky je veškerá její vnitřní instalace (potrubní rozvody vody, plynu, elektroinstalace apod. kromě stoupacích vedení včetně uzavíracích ventilů). K vlastnictví jednotky dále patří podlahová krytina, nenosné

příčky, vnitřní dveře a okna nacházející se uvnitř jednotky, jakož i vnitřní strany vstupních dveří a vnějších oken apod.

K vlastnictví jednotky dále patří spoluvlastnický podíl na společných částech domu a na pozemcích o velikosti 5620 /2835840

| 7.NP - 6.PATRO - bytová jednotka č.1462/40 | | |
|---------------------------------------------------|------------------------|-------------------------------|
| ozn. | název místnosti | plocha [m²] |
| 40.1 | PŘEDSÍŇ | 6,6 |
| 40.2 | WC | 1,0 |
| 40.3 | KOUPELNA | 2,2 |
| 40.4 | POKOJ+KK | 21,5 |
| 40.5 | POKOJ | 8,4 |
| 40.6 | KOMORA | 5,5 |
| CELKEM | | 45,2 |
| 40.7 | BALKON | 7,0 |

Vybavení jednotky:

listovní schránka

1 ks

Součástí jednotky je veškerá její vnitřní instalace (potrubní rozvody vody, plynu, elektroinstalace apod. kromě stoupacích vedení včetně uzavíracích ventilů). K vlastnictví jednotky dále patří podlahová krytina, nenosné příčky, vnitřní dveře a okna nacházející se uvnitř jednotky, jakož i vnitřní strany vstupních dveří a vnějších oken apod.

K vlastnictví jednotky dále patří spoluvlastnický podíl na společných částech domu a na pozemcích o velikosti 4520 /2835840

| 7.NP - 6.PATRO - bytová jednotka č.1462/41 | | |
|---------------------------------------------------|------------------------|-------------------------------|
| ozn. | název místnosti | plocha [m²] |
| 41.1 | PŘEDSÍŇ | 6,8 |
| 41.2 | WC | 1,0 |
| 41.3 | KOUPELNA | 2,2 |
| 41.4 | POKOJ+KK | 21,5 |
| 41.5 | POKOJ | 8,4 |
| 41.6 | KOMORA | 5,5 |
| CELKEM | | 45,4 |
| 41.7 | BALKON | 7,0 |

Vybavení jednotky:

listovní schránka

1 ks

Součástí jednotky je veškerá její vnitřní instalace (potrubní rozvody vody, plynu, elektroinstalace apod. kromě stoupacích vedení včetně uzavíracích ventilů). K vlastnictví jednotky dále patří podlahová krytina, nenosné příčky, vnitřní dveře a okna nacházející se uvnitř jednotky, jakož i vnitřní strany vstupních dveří a vnějších oken apod.

K vlastnictví jednotky dále patří spoluvlastnický podíl na společných částech domu a na pozemcích o velikosti 4540 /2835840

| 7.NP - 6.PATRO - bytová jednotka č.1462/42 | | |
|---------------------------------------------------|------------------------|-------------------------------|
| ozn. | název místnosti | plocha [m²] |
| 42.1 | PŘEDSÍŇ | 6,8 |

| | | |
|---------------|----------|-------------|
| 42.2 | WC | 1,0 |
| 42.3 | KOUPELNA | 2,2 |
| 42.4 | POKOJ+KK | 21,5 |
| 42.5 | POKOJ | 8,4 |
| 42.6 | KOMORA | 5,5 |
| CELKEM | | 45,4 |
| 42.7 | BALKON | 7,0 |

Vybavení jednotky:

listovní schránka 1 ks

Součástí jednotky je veškerá její vnitřní instalace (potrubní rozvody vody, plynu, elektroinstalace apod. kromě stoupacích vedení včetně uzavíracích ventilů). K vlastnictví jednotky dále patří podlahová krytina, nenosné příčky, vnitřní dveře a okna nacházející se uvnitř jednotky, jakož i vnitřní strany vstupních dveří a vnějších oken apod.

K vlastnictví jednotky dále patří spoluvlastnický podíl na společných částech domu a na pozemcích o velikosti 4540 /2835840

| 8.NP - 7.PATRO - bytová jednotka č.1462/43 | | |
|---------------------------------------------------|-----------------|--------------------------|
| ozn. | název místnosti | plocha [m ²] |
| 43.1 | PŘEDSÍŇ | 9,0 |
| 43.2 | CHODBA | 6,8 |
| 43.3 | POKOJ | 8,5 |
| 43.4 | POKOJ+KK | 21,7 |
| 43.5 | KOUPELNA | 2,1 |
| 43.6 | WC | 1,1 |
| 43.7 | KOMORA | 7,0 |
| CELKEM | | 56,2 |
| 43.8 | BALKON | 7,0 |

Vybavení jednotky:

listovní schránka 1 ks

Součástí jednotky je veškerá její vnitřní instalace (potrubní rozvody vody, plynu, elektroinstalace apod. kromě stoupacích vedení včetně uzavíracích ventilů). K vlastnictví jednotky dále patří podlahová krytina, nenosné příčky, vnitřní dveře a okna nacházející se uvnitř jednotky, jakož i vnitřní strany vstupních dveří a vnějších oken apod.

K vlastnictví jednotky dále patří spoluvlastnický podíl na společných částech domu a na pozemcích o velikosti 5620 /2835840

| 8.NP - 7.PATRO - bytová jednotka č.1462/44 | | |
|---------------------------------------------------|-----------------|--------------------------|
| ozn. | název místnosti | plocha [m ²] |
| 44.1 | PŘEDSÍŇ | 6,6 |
| 44.2 | WC | 1,0 |
| 44.3 | KOUPELNA | 2,2 |
| 44.4 | POKOJ+KK | 21,5 |
| 44.5 | POKOJ | 8,4 |
| 44.6 | KOMORA | 5,5 |
| CELKEM | | 45,2 |
| 44.7 | BALKON | 7,0 |

Vybavení jednotky:

listovní schránka

I ks

Součástí jednotky je veškerá její vnitřní instalace (potrubní rozvody vody, plynu, elektroinstalace apod. kromě stoupacích vedení včetně uzavíracích ventilů). K vlastnictví jednotky dále patří podlahová krytina, nenosné příčky, vnitřní dveře a okna nacházející se uvnitř jednotky, jakož i vnitřní strany vstupních dveří a vnějších oken apod.

K vlastnictví jednotky dále patří spoluvlastnický podíl na společných částech domu a na pozemcích o velikosti 4520 /2835840

| 8.NP - 7.PATRO - bytová jednotka č.1462/45 | | |
|---------------------------------------------------|------------------------|-------------------------------|
| ozn. | název místnosti | plocha [m²] |
| 45.1 | PŘEDSÍŇ | 6,8 |
| 45.2 | WC | 1,0 |
| 45.3 | KOUPELNA | 2,2 |
| 45.4 | POKOJ+KK | 21,5 |
| 45.5 | POKOJ | 8,4 |
| 45.6 | KOMORA | 5,5 |
| CELKEM | | 45,4 |
| 45.7 | BALKON | 7,0 |

Vybavení jednotky:

listovní schránka

I ks

Součástí jednotky je veškerá její vnitřní instalace (potrubní rozvody vody, plynu, elektroinstalace apod. kromě stoupacích vedení včetně uzavíracích ventilů). K vlastnictví jednotky dále patří podlahová krytina, nenosné příčky, vnitřní dveře a okna nacházející se uvnitř jednotky, jakož i vnitřní strany vstupních dveří a vnějších oken apod.

K vlastnictví jednotky dále patří spoluvlastnický podíl na společných částech domu a na pozemcích o velikosti 4540 /2835840

| 8.NP - 7.PATRO - bytová jednotka č.1462/46 | | |
|---------------------------------------------------|------------------------|-------------------------------|
| ozn. | název místnosti | plocha [m²] |
| 46.1 | PŘEDSÍŇ | 6,8 |
| 46.2 | WC | 1,0 |
| 46.3 | KOUPELNA | 2,2 |
| 46.4 | POKOJ+KK | 21,5 |
| 46.5 | POKOJ | 8,4 |
| 46.6 | KOMORA | 5,5 |
| CELKEM | | 45,4 |
| 46.7 | BALKON | 7,0 |

Vybavení jednotky:

listovní schránka

I ks

Součástí jednotky je veškerá její vnitřní instalace (potrubní rozvody vody, plynu, elektroinstalace apod. kromě stoupacích vedení včetně uzavíracích ventilů). K vlastnictví jednotky dále patří podlahová krytina, nenosné příčky, vnitřní dveře a okna nacházející se uvnitř jednotky, jakož i vnitřní strany vstupních dveří a vnějších oken apod.

K vlastnictví jednotky dále patří spoluvlastnický podíl na společných částech domu a na pozemcích o velikosti

4540 /2835840

| 9.NP - 8.PATRO - bytová jednotka č.1462/47 | | |
|---------------------------------------------------|------------------------|-------------------------------|
| ozn. | název místnosti | plocha [m²] |
| 47.1 | PŘEDSÍŇ | 9,0 |
| 47.2 | CHODBA | 6,8 |
| 47.3 | POKOJ | 8,5 |
| 47.4 | POKOJ+KK | 21,7 |
| 47.5 | KOUPELNA | 2,1 |
| 47.6 | WC | 1,1 |
| 47.7 | KOMORA | 7,0 |
| CELKEM | | 56,2 |
| 47.8 | BALKON | 7,0 |

Vybavení jednotky:

listovní schránka

1 ks

Součástí jednotky je veškerá její vnitřní instalace (potrubní rozvody vody, plynu, elektroinstalace apod. kromě stoupacích vedení včetně uzavíracích ventilů). K vlastnictví jednotky dále patří podlahová krytina, nenosné příčky, vnitřní dveře a okna nacházející se uvnitř jednotky, jakož i vnitřní strany vstupních dveří a vnějších oken apod.

K vlastnictví jednotky dále patří spoluvlastnický podíl na společných částech domu a na pozemcích o velikosti 5620 /2835840

| 9.NP - 8.PATRO - bytová jednotka č.1462/48 | | |
|---------------------------------------------------|------------------------|-------------------------------|
| ozn. | název místnosti | plocha [m²] |
| 48.1 | PŘEDSÍŇ | 6,6 |
| 48.2 | WC | 1,0 |
| 48.3 | KOUPELNA | 2,2 |
| 48.4 | POKOJ+KK | 21,5 |
| 48.5 | POKOJ | 8,4 |
| 48.6 | KOMORA | 5,5 |
| CELKEM | | 45,2 |
| 48.7 | BALKON | 7,0 |

Vybavení jednotky:

listovní schránka

1 ks

Součástí jednotky je veškerá její vnitřní instalace (potrubní rozvody vody, plynu, elektroinstalace apod. kromě stoupacích vedení včetně uzavíracích ventilů). K vlastnictví jednotky dále patří podlahová krytina, nenosné příčky, vnitřní dveře a okna nacházející se uvnitř jednotky, jakož i vnitřní strany vstupních dveří a vnějších oken apod.

K vlastnictví jednotky dále patří spoluvlastnický podíl na společných částech domu a na pozemcích o velikosti 4520 /2835840

| 9.NP - 8.PATRO - bytová jednotka č.1462/49 | | |
|---------------------------------------------------|------------------------|-------------------------------|
| ozn. | název místnosti | plocha [m²] |
| 49.1 | PŘEDSÍŇ | 6,8 |
| 49.2 | WC | 1,0 |
| 49.3 | KOUPELNA | 2,2 |

| | | |
|---------------|----------|-------------|
| 49.4 | POKOJ+KK | 21,5 |
| 49.5 | POKOJ | 8,4 |
| 49.6 | KOMORA | 5,5 |
| CELKEM | | 45,4 |
| 49.7 | BALKON | 7,0 |

Vybavení jednotky:

listovní schránka

I ks

Součástí jednotky je veškerá její vnitřní instalace (potrubní rozvody vody, plynu, elektroinstalace apod. kromě stoupacích vedení včetně uzavíracích ventilů). K vlastnictví jednotky dále patří podlahová krytina, nenosné příčky, vnitřní dveře a okna nacházející se uvnitř jednotky, jakož i vnitřní strany vstupních dveří a vnějších oken apod.

K vlastnictví jednotky dále patří spoluvlastnický podíl na společných částech domu a na pozemcích o velikosti 4540 /2835840

| 9.NP - 8.PATRO - bytová jednotka č.1462/50 | | |
|---------------------------------------------------|------------------------|-------------------------------|
| ozn. | název místnosti | plocha [m²] |
| 50.1 | PŘEDSÍŇ | 6,8 |
| 50.2 | WC | 1,0 |
| 50.3 | KOUPELNA | 2,2 |
| 50.4 | POKOJ+KK | 21,5 |
| 50.5 | POKOJ | 8,4 |
| 50.6 | KOMORA | 5,5 |
| CELKEM | | 45,4 |
| 50.7 | BALKON | 7,0 |

Vybavení jednotky:

listovní schránka

I ks

Součástí jednotky je veškerá její vnitřní instalace (potrubní rozvody vody, plynu, elektroinstalace apod. kromě stoupacích vedení včetně uzavíracích ventilů). K vlastnictví jednotky dále patří podlahová krytina, nenosné příčky, vnitřní dveře a okna nacházející se uvnitř jednotky, jakož i vnitřní strany vstupních dveří a vnějších oken apod.

K vlastnictví jednotky dále patří spoluvlastnický podíl na společných částech domu a na pozemcích o velikosti 4540 /2835840

| 4.NP - 3.PATRO - bytová jednotka č.1463/51 | | |
|---------------------------------------------------|------------------------|-------------------------------|
| ozn. | název místnosti | plocha [m²] |
| 51.01 | PŘEDSÍŇ | 11,3 |
| 51.02 | KOUPELNA | 2,9 |
| 51.03 | WC | 1,1 |
| 51.04 | KUCHYŇSKÝ KOUT | 11,9 |
| 51.05 | POKOJ | 25,8 |
| 51.06 | POKOJ | 12,0 |
| CELKEM | | 65,0 |
| 51.07 | BALKÓN | 3,1 |
| 51.08 | BALKÓN | 6,4 |

Vybavení jednotky:

listovní schránka

1 ks

Součástí jednotky je veškerá její vnitřní instalace (potrubní rozvody vody, plynu, elektroinstalace apod. kromě stoupacích vedení včetně uzavíracích ventilů). K vlastnictví jednotky dále patří podlahová krytina, nenosné příčky, vnitřní dveře a okna nacházející se uvnitř jednotky, jakož i vnitřní strany vstupních dveří a vnějších oken apod.

K vlastnictví jednotky dále patří spoluvlastnický podíl na společných částech domu a na pozemcích o velikosti 6500 /2835840

| 4.NP - 3.PATRO - bytová jednotka č.1463/52 | | |
|-------------------------------------------------------|------------------------|-------------------------------|
| ozn. | název místnosti | plocha [m²] |
| 52.01 | PŘEDSÍŇ | 11,4 |
| 52.02 | KOUPELNA | 2,9 |
| 52.03 | WC | 1,1 |
| 52.04 | KUCHYŇSKÝ KOUT | 7,9 |
| 52.05 | POKOJ | 20,5 |
| 52.06 | POKOJ | 10,6 |
| 52.07 | POKOJ | 13,2 |
| CELKEM | | 67,6 |
| 52.08 | BALKÓN | 3,0 |
| 52.09 | BALKÓN | 6,4 |
| 52.10 | BALKÓN | 3,1 |

Vybavení jednotky:

listovní schránka

1 ks

Součástí jednotky je veškerá její vnitřní instalace (potrubní rozvody vody, plynu, elektroinstalace apod. kromě stoupacích vedení včetně uzavíracích ventilů). K vlastnictví jednotky dále patří podlahová krytina, nenosné příčky, vnitřní dveře a okna nacházející se uvnitř jednotky, jakož i vnitřní strany vstupních dveří a vnějších oken apod.

K vlastnictví jednotky dále patří spoluvlastnický podíl na společných částech domu a na pozemcích o velikosti 6760 /2835840

| 4.NP - 3.PATRO - bytová jednotka č.1463/53 | | |
|-------------------------------------------------------|------------------------|-------------------------------|
| ozn. | název místnosti | plocha [m²] |
| 53.01 | PŘEDSÍŇ | 11,4 |
| 53.02 | KOUPELNA | 2,9 |
| 53.03 | WC | 1,1 |
| 53.04 | KUCHYŇSKÝ KOUT | 7,9 |
| 53.05 | POKOJ | 20,5 |
| 53.06 | POKOJ | 10,6 |
| 53.07 | POKOJ | 13,2 |
| CELKEM | | 67,6 |
| 53.08 | BALKÓN | 3,0 |
| 53.09 | BALKÓN | 6,4 |
| 53.10 | BALKÓN | 3,1 |

Vybavení jednotky:

listovní schránka

1 ks

Součástí jednotky je veškerá její vnitřní instalace (potrubní rozvody vody, plynu, elektroinstalace apod. kromě stoupacích vedení včetně uzavíracích ventilů). K vlastnictví jednotky dále patří podlahová krytina, nenosné příčky, vnitřní dveře a okna nacházející se uvnitř jednotky, jakož i vnitřní strany vstupních dveří a vnějších oken apod.

K vlastnictví jednotky dále patří spoluvlastnický podíl na společných částech domu a na pozemcích o velikosti 6760 /2835840

| 4.NP - 3.PATRO - bytová jednotka č.1463/54 | | |
|-------------------------------------------------------|------------------------|-------------------------------|
| ozn. | název místnosti | plocha [m²] |
| 54.01 | PŘEDSÍŇ | 10,0 |
| 54.02 | KOUPELNA | 3,8 |
| 54.03 | WC | 1,4 |
| 54.04 | KUCHYŇSKÝ KOUT | 11,9 |
| 54.05 | POKOJ | 25,8 |
| 54.06 | POKOJ | 12,4 |
| 54.07 | POKOJ | 16,2 |
| CELKEM | | 81,5 |
| 54.08 | BALKÓN | 3,1 |
| 54.09 | BALKÓN | 3,1 |
| 54.10 | BALKÓN | 6,4 |

Vybavení jednotky:

listovní schránka

1 ks

Součástí jednotky je veškerá její vnitřní instalace (potrubní rozvody vody, plynu, elektroinstalace apod. kromě stoupacích vedení včetně uzavíracích ventilů). K vlastnictví jednotky dále patří podlahová krytina, nenosné příčky, vnitřní dveře a okna nacházející se uvnitř jednotky, jakož i vnitřní strany vstupních dveří a vnějších oken apod.

K vlastnictví jednotky dále patří spoluvlastnický podíl na společných částech domu a na pozemcích o velikosti 8150 /2835840

| 4.NP - 3.PATRO - bytová jednotka č.1463/55 | | |
|-------------------------------------------------------|------------------------|-------------------------------|
| ozn. | název místnosti | plocha [m²] |
| 55.01 | PŘEDSÍŇ | 15,1 |
| 55.02 | KOUPELNA | 2,9 |
| 55.03 | WC | 1,1 |
| 55.04 | KUCHYŇSKÝ KOUT | 11,9 |
| 55.05 | POKOJ | 25,8 |
| 55.06 | POKOJ | 12,4 |
| 55.07 | POKOJ | 12,4 |
| CELKEM | | 81,6 |
| 55.08 | BALKÓN | 3,1 |
| 55.09 | BALKÓN | 3,1 |
| 55.10 | BALKÓN | 6,4 |

Vybavení jednotky:

listovní schránka

1 ks

Součástí jednotky je veškerá její vnitřní instalace (potrubní rozvody vody, plynu, elektroinstalace apod. kromě stoupacích vedení včetně uzavíracích ventilů). K vlastnictví jednotky dále patří podlahová krytina, nenosné příčky, vnitřní dveře a okna nacházející se uvnitř jednotky, jakož i vnitřní strany vstupních dveří a vnějších oken apod.

K vlastnictví jednotky dále patří spoluvlastnický podíl na společných částech domu a na pozemcích o velikosti 8160 /2835840

| 4.NP - 3.PATRO - bytová jednotka č.1463/56 | | |
|-------------------------------------------------------|------------------------|-------------------------------|
| ozn. | název místnosti | plocha [m²] |
| 56.01 | PŘEDSÍŇ | 9,1 |
| 56.02 | KOUPELNA | 2,9 |
| 56.03 | WC | 1,1 |
| 56.04 | KUCHYŇSKÝ KOUT | 7,5 |
| 56.05 | POKOJ | 20,5 |
| 56.06 | POKOJ | 12,4 |
| CELKEM | | 53,5 |
| 56.07 | BALKÓN | 3,1 |
| 56.08 | BALKÓN | 6,4 |

Vybavení jednotky:

listovní schránka

1 ks

Součástí jednotky je veškerá její vnitřní instalace (potrubní rozvody vody, plynu, elektroinstalace apod. kromě stoupacích vedení včetně uzavíracích ventilů). K vlastnictví jednotky dále patří podlahová krytina, nenosné příčky, vnitřní dveře a okna nacházející se uvnitř jednotky, jakož i vnitřní strany vstupních dveří a vnějších oken apod.

K vlastnictví jednotky dále patří spoluvlastnický podíl na společných částech domu a na pozemcích o velikosti 5350 /2835840

| 4.NP - 3.PATRO - bytová jednotka č.1463/57 | | |
|-------------------------------------------------------|------------------------|-------------------------------|
| ozn. | název místnosti | plocha [m²] |
| 57.01 | PŘEDSÍŇ | 9,1 |
| 57.02 | KOUPELNA | 2,9 |
| 57.03 | WC | 1,1 |
| 57.04 | KUCHYŇSKÝ KOUT | 7,5 |
| 57.05 | POKOJ | 20,5 |
| 57.06 | POKOJ | 12,4 |
| CELKEM | | 53,5 |
| 57.07 | BALKÓN | 3,1 |
| 57.08 | BALKÓN | 6,4 |

Vybavení jednotky:

listovní schránka

1 ks

Součástí jednotky je veškerá její vnitřní instalace (potrubní rozvody vody, plynu, elektroinstalace apod. kromě stoupacích vedení včetně uzavíracích ventilů). K vlastnictví jednotky dále patří podlahová krytina, nenosné příčky, vnitřní dveře a okna nacházející se uvnitř jednotky, jakož i vnitřní strany vstupních dveří a vnějších oken apod.

K vlastnictví jednotky dále patří spoluvlastnický podíl na společných částech domu a na pozemcích o velikosti 5350 /2835840

| 4.NP - 3.PATRO - bytová jednotka č.1463/58 | | |
|-------------------------------------------------------|------------------------|-------------------------------|
| ozn. | název místnosti | plocha [m²] |
| 58.01 | PŘEDSÍŇ | 11,3 |
| 58.02 | KOUPELNA | 2,9 |
| 58.03 | WC | 1,1 |
| 58.04 | KUCHYŇSKÝ KOUT | 11,9 |
| 58.05 | POKOJ | 25,8 |
| 58.06 | POKOJ | 12,0 |
| CELKEM | | 65,0 |
| 58.07 | BALKÓN | 3,1 |
| 58.08 | BALKÓN | 6,4 |

Vybavení jednotky:
listovní schránka

I ks

Součástí jednotky je veškerá její vnitřní instalace (potrubní rozvody vody, plynu, elektroinstalace apod. kromě stoupacích vedení včetně uzavíracích ventilů). K vlastnictví jednotky dále patří podlahová krytina, nenosné příčky, vnitřní dveře a okna nacházející se uvnitř jednotky, jakož i vnitřní strany vstupních dveří a vnějších oken apod.

K vlastnictví jednotky dále patří spoluvlastnický podíl na společných částech domu a na pozemcích o velikosti 6500 /2835840

| 5.NP - 4.PATRO - bytová jednotka č.1463/59 | | |
|-------------------------------------------------------|------------------------|-------------------------------|
| ozn. | název místnosti | plocha [m²] |
| 59.01 | PŘEDSÍŇ | 11,3 |
| 59.02 | KOUPELNA | 2,9 |
| 59.03 | WC | 1,1 |
| 59.04 | KUCHYŇSKÝ KOUT | 11,9 |
| 59.05 | POKOJ | 25,8 |
| 59.06 | POKOJ | 12,0 |
| CELKEM | | 65,0 |
| 59.07 | BALKÓN | 3,1 |
| 59.08 | BALKÓN | 6,4 |

Vybavení jednotky:
listovní schránka

I ks

Součástí jednotky je veškerá její vnitřní instalace (potrubní rozvody vody, plynu, elektroinstalace apod. kromě stoupacích vedení včetně uzavíracích ventilů). K vlastnictví jednotky dále patří podlahová krytina, nenosné příčky, vnitřní dveře a okna nacházející se uvnitř jednotky, jakož i vnitřní strany vstupních dveří a vnějších oken apod.

K vlastnictví jednotky dále patří spoluvlastnický podíl na společných částech domu a na pozemcích o velikosti 6500 /2835840

| 5.NP - 4.PATRO - bytová jednotka č.1463/60 | | |
|-------------------------------------------------------|--|--|
|-------------------------------------------------------|--|--|

| ozn. | název místnosti | plocha [m ²] |
|---------------|-----------------|--------------------------|
| 60.01 | PŘEDSÍŇ | 11,4 |
| 60.02 | KOUPELNA | 2,9 |
| 60.03 | WC | 1,1 |
| 60.04 | KUCHYŇSKÝ KOUT | 7,9 |
| 60.05 | POKOJ | 20,5 |
| 60.06 | POKOJ | 10,6 |
| 60.07 | POKOJ | 13,2 |
| CELKEM | | 67,6 |
| 60.08 | BALKÓN | 3,0 |
| 60.09 | BALKÓN | 6,4 |
| 60.10 | BALKÓN | 3,1 |

Vybavení jednotky:

listovní schránka

1 ks

Součástí jednotky je veškerá její vnitřní instalace (potrubní rozvody vody, plynu, elektroinstalace apod. kromě stoupacích vedení včetně uzavíracích ventilů). K vlastnictví jednotky dále patří podlahová krytina, nenosné příčky, vnitřní dveře a okna nacházející se uvnitř jednotky, jakož i vnitřní strany vstupních dveří a vnějších oken apod.

K vlastnictví jednotky dále patří spoluvlastnický podíl na společných částech domu a na pozemcích o velikosti 6760 /2835840

| 5.NP - 4.PATRO - bytová jednotka č.1463/61 | | |
|-------------------------------------------------------|-----------------|--------------------------|
| ozn. | název místnosti | plocha [m ²] |
| 61.01 | PŘEDSÍŇ | 11,4 |
| 61.02 | KOUPELNA | 2,9 |
| 61.03 | WC | 1,1 |
| 61.04 | KUCHYŇSKÝ KOUT | 7,9 |
| 61.05 | POKOJ | 20,5 |
| 61.06 | POKOJ | 10,6 |
| 61.07 | POKOJ | 13,2 |
| CELKEM | | 67,6 |
| 61.08 | BALKÓN | 3,0 |
| 61.09 | BALKÓN | 6,4 |
| 61.10 | BALKÓN | 3,1 |

Vybavení jednotky:

listovní schránka

1 ks

Součástí jednotky je veškerá její vnitřní instalace (potrubní rozvody vody, plynu, elektroinstalace apod. kromě stoupacích vedení včetně uzavíracích ventilů). K vlastnictví jednotky dále patří podlahová krytina, nenosné příčky, vnitřní dveře a okna nacházející se uvnitř jednotky, jakož i vnitřní strany vstupních dveří a vnějších oken apod.

K vlastnictví jednotky dále patří spoluvlastnický podíl na společných částech domu a na pozemcích o velikosti 6760 /2835840

| 5.NP - 4.PATRO - bytová jednotka č.1463/62 | | |
|-------------------------------------------------------|--|--|
|-------------------------------------------------------|--|--|

| ozn. | název místnosti | plocha [m ²] |
|---------------|-----------------|--------------------------|
| 62.01 | PŘEDSÍŇ | 15,1 |
| 62.02 | KOUPELNA | 2,9 |
| 62.03 | WC | 1,1 |
| 62.04 | KUCHYŇSKÝ KOUT | 11,9 |
| 62.05 | POKOJ | 25,8 |
| 62.06 | POKOJ | 12,4 |
| 62.07 | POKOJ | 12,4 |
| CELKEM | | 81,6 |
| 62.08 | BALKÓN | 3,1 |
| 62.09 | BALKÓN | 3,1 |
| 62.10 | BALKÓN | 6,4 |

Vybavení jednotky:

listovní schránka

1 ks

Součástí jednotky je veškerá její vnitřní instalace (potrubní rozvody vody, plynu, elektroinstalace apod. kromě stoupacích vedení včetně uzavíracích ventilů). K vlastnictví jednotky dále patří podlahová krytina, nenosné příčky, vnitřní dveře a okna nacházející se uvnitř jednotky, jakož i vnitřní strany vstupních dveří a vnějších oken apod.

K vlastnictví jednotky dále patří spoluvlastnický podíl na společných částech domu a na pozemcích o velikosti 8160 /2835840

| 5.NP - 4.PATRO - bytová jednotka č.1463/63 | | |
|-------------------------------------------------------|-----------------|--------------------------|
| ozn. | název místnosti | plocha [m ²] |
| 63.01 | PŘEDSÍŇ | 15,1 |
| 63.02 | KOUPELNA | 2,9 |
| 63.03 | WC | 1,1 |
| 63.04 | KUCHYŇSKÝ KOUT | 11,9 |
| 63.05 | POKOJ | 25,8 |
| 63.06 | POKOJ | 12,4 |
| 63.07 | POKOJ | 12,4 |
| CELKEM | | 81,6 |
| 63.08 | BALKÓN | 3,1 |
| 63.09 | BALKÓN | 3,1 |
| 63.10 | BALKÓN | 6,4 |

Vybavení jednotky:

listovní schránka

1 ks

Součástí jednotky je veškerá její vnitřní instalace (potrubní rozvody vody, plynu, elektroinstalace apod. kromě stoupacích vedení včetně uzavíracích ventilů). K vlastnictví jednotky dále patří podlahová krytina, nenosné příčky, vnitřní dveře a okna nacházející se uvnitř jednotky, jakož i vnitřní strany vstupních dveří a vnějších oken apod.

K vlastnictví jednotky dále patří spoluvlastnický podíl na společných částech domu a na pozemcích o velikosti 8160 /2835840

| 5.NP - 4.PATRO - bytová jednotka č.1463/64 | | |
|-------------------------------------------------------|--|--|
|-------------------------------------------------------|--|--|

| ozn. | název místnosti | plocha [m ²] |
|---------------|-----------------|--------------------------|
| 64.01 | PŘEDSÍŇ | 9,1 |
| 64.02 | KOUPELNA | 2,9 |
| 64.03 | WC | 1,1 |
| 64.04 | KUCHYŇSKÝ KOUT | 7,5 |
| 64.05 | POKOJ | 20,5 |
| 64.06 | POKOJ | 12,4 |
| CELKEM | | 53,5 |
| 64.07 | BALKÓN | 3,1 |
| 64.08 | BALKÓN | 6,4 |

Vybavení jednotky:

listovní schránka

1 ks

Součástí jednotky je veškerá její vnitřní instalace (potrubní rozvody vody, plynu, elektroinstalace apod. kromě stoupacích vedení včetně uzavíracích ventilů). K vlastnictví jednotky dále patří podlahová krytina, nenosné příčky, vnitřní dveře a okna nacházející se uvnitř jednotky, jakož i vnitřní strany vstupních dveří a vnějších oken apod.

K vlastnictví jednotky dále patří spoluvlastnický podíl na společných částech domu a na pozemcích o velikosti 5350 /2835840

| 5.NP - 4.PATRO - bytová jednotka č.1463/65 | | |
|-------------------------------------------------------|-----------------|--------------------------|
| ozn. | název místnosti | plocha [m ²] |
| 65.01 | PŘEDSÍŇ | 9,1 |
| 65.02 | KOUPELNA | 2,9 |
| 65.03 | WC | 1,1 |
| 65.04 | KUCHYŇSKÝ KOUT | 7,5 |
| 65.05 | POKOJ | 20,5 |
| 65.06 | POKOJ | 12,4 |
| CELKEM | | 53,5 |
| 65.07 | BALKÓN | 3,1 |
| 65.08 | BALKÓN | 6,4 |

Vybavení jednotky:

listovní schránka

1 ks

Součástí jednotky je veškerá její vnitřní instalace (potrubní rozvody vody, plynu, elektroinstalace apod. kromě stoupacích vedení včetně uzavíracích ventilů). K vlastnictví jednotky dále patří podlahová krytina, nenosné příčky, vnitřní dveře a okna nacházející se uvnitř jednotky, jakož i vnitřní strany vstupních dveří a vnějších oken apod.

K vlastnictví jednotky dále patří spoluvlastnický podíl na společných částech domu a na pozemcích o velikosti 5350 /2835840

| 5.NP - 4.PATRO - bytová jednotka č.1463/66 | | |
|-------------------------------------------------------|-----------------|--------------------------|
| ozn. | název místnosti | plocha [m ²] |
| 66.01 | PŘEDSÍŇ | 11,3 |
| 66.02 | KOUPELNA | 2,9 |
| 66.03 | WC | 1,1 |

| | | |
|---------------|----------------|-------------|
| 66.04 | KUCHYŇSKÝ KOUT | 11,9 |
| 66.05 | POKOJ | 25,8 |
| 66.06 | POKOJ | 12,0 |
| CELKEM | | 65,0 |
| 66.07 | BALKÓN | 3,1 |
| 66.08 | BALKÓN | 6,4 |

Vybavení jednotky:

listovní schránka

1 ks

Součástí jednotky je veškerá její vnitřní instalace (potrubní rozvody vody, plynu, elektroinstalace apod. kromě stoupacích vedení včetně uzavíracích ventilů). K vlastnictví jednotky dále patří podlahová krytina, nenosné příčky, vnitřní dveře a okna nacházející se uvnitř jednotky, jakož i vnitřní strany vstupních dveří a vnějších oken apod.

K vlastnictví jednotky dále patří spoluvlastnický podíl na společných částech domu a na pozemcích o velikosti 6500 /2835840

| 6.NP - 5.PATRO - bytová jednotka č.1463/67 | | |
|-------------------------------------------------------|------------------------|-------------------------------|
| ozn. | název místnosti | plocha [m²] |
| 67.01 | PŘEDSÍŇ | 11,3 |
| 67.02 | KOUPELNA | 2,9 |
| 67.03 | WC | 1,1 |
| 67.04 | KUCHYŇSKÝ KOUT | 11,9 |
| 67.05 | POKOJ | 25,8 |
| 67.06 | POKOJ | 12,0 |
| CELKEM | | 65,0 |
| 67.07 | BALKÓN | 3,1 |
| 67.08 | BALKÓN | 6,4 |

Vybavení jednotky:

listovní schránka

1 ks

Součástí jednotky je veškerá její vnitřní instalace (potrubní rozvody vody, plynu, elektroinstalace apod. kromě stoupacích vedení včetně uzavíracích ventilů). K vlastnictví jednotky dále patří podlahová krytina, nenosné příčky, vnitřní dveře a okna nacházející se uvnitř jednotky, jakož i vnitřní strany vstupních dveří a vnějších oken apod.

K vlastnictví jednotky dále patří spoluvlastnický podíl na společných částech domu a na pozemcích o velikosti 6500 /2835840

| 6.NP - 5.PATRO - bytová jednotka č.1463/68 | | |
|-------------------------------------------------------|------------------------|-------------------------------|
| ozn. | název místnosti | plocha [m²] |
| 68.01 | PŘEDSÍŇ | 11,4 |
| 68.02 | KOUPELNA | 2,9 |
| 68.03 | WC | 1,1 |
| 68.04 | KUCHYŇSKÝ KOUT | 7,9 |
| 68.05 | POKOJ | 20,5 |
| 68.06 | POKOJ | 10,6 |
| 68.07 | POKOJ | 13,2 |

| | | |
|---------------|--------|-------------|
| CELKEM | | 67,6 |
| 68.08 | BALKÓN | 3,0 |
| 68.09 | BALKÓN | 6,4 |
| 68.10 | BALKÓN | 3,1 |

Vybavení jednotky:

listovní schránka

1 ks

Součástí jednotky je veškerá její vnitřní instalace (potrubní rozvody vody, plynu, elektroinstalace apod. kromě stoupacích vedení včetně uzavíracích ventilů). K vlastnictví jednotky dále patří podlahová krytina, nenosné příčky, vnitřní dveře a okna nacházející se uvnitř jednotky, jakož i vnitřní strany vstupních dveří a vnějších oken apod.

K vlastnictví jednotky dále patří spoluvlastnický podíl na společných částech domu a na pozemcích o velikosti 6760 /2835840

| 6.NP - 5.PATRO - bytová jednotka č.1463/69 | | |
|-------------------------------------------------------|------------------------|-------------------------------|
| ozn. | název místnosti | plocha [m²] |
| 69.01 | PŘEDSÍŇ | 11,4 |
| 69.02 | KOUPELNA | 2,9 |
| 69.03 | WC | 1,1 |
| 69.04 | KUCHYŇSKÝ KOUT | 7,9 |
| 69.05 | POKOJ | 20,5 |
| 69.06 | POKOJ | 10,6 |
| 69.07 | POKOJ | 13,2 |
| CELKEM | | 67,6 |
| 69.08 | BALKÓN | 3,0 |
| 69.09 | BALKÓN | 6,4 |
| 69.10 | BALKÓN | 3,1 |

Vybavení jednotky:

listovní schránka

1 ks

Součástí jednotky je veškerá její vnitřní instalace (potrubní rozvody vody, plynu, elektroinstalace apod. kromě stoupacích vedení včetně uzavíracích ventilů). K vlastnictví jednotky dále patří podlahová krytina, nenosné příčky, vnitřní dveře a okna nacházející se uvnitř jednotky, jakož i vnitřní strany vstupních dveří a vnějších oken apod.

K vlastnictví jednotky dále patří spoluvlastnický podíl na společných částech domu a na pozemcích o velikosti 6760 /2835840

| 6.NP - 5.PATRO - bytová jednotka č.1463/70 | | |
|-------------------------------------------------------|------------------------|-------------------------------|
| ozn. | název místnosti | plocha [m²] |
| 70.01 | PŘEDSÍŇ | 15,1 |
| 70.02 | KOUPELNA | 2,9 |
| 70.03 | WC | 1,1 |
| 70.04 | KUCHYŇSKÝ KOUT | 11,9 |
| 70.05 | POKOJ | 25,8 |
| 70.06 | POKOJ | 12,4 |
| 70.07 | POKOJ | 12,4 |
| CELKEM | | 81,6 |

| | | |
|-------|--------|-----|
| 70.08 | BALKÓN | 3,1 |
| 70.09 | BALKÓN | 3,1 |
| 70.10 | BALKÓN | 6,4 |

Vybavení jednotky:

listovní schránka

1 ks

Součástí jednotky je veškerá její vnitřní instalace (potrubní rozvody vody, plynu, elektroinstalace apod. kromě stoupacích vedení včetně uzavíracích ventilů). K vlastnictví jednotky dále patří podlahová krytina, nenosné příčky, vnitřní dveře a okna nacházející se uvnitř jednotky, jakož i vnitřní strany vstupních dveří a vnějších oken apod.

K vlastnictví jednotky dále patří spoluvlastnický podíl na společných částech domu a na pozemcích o velikosti 8160 /2835840

| 6.NP - 5.PATRO - bytová jednotka č.1463/71 | | |
|-------------------------------------------------------|------------------------|-------------------------------|
| ozn. | název místnosti | plocha [m²] |
| 71.01 | PŘEDSÍŇ | 11,4 |
| 71.02 | KOUPELNA | 2,9 |
| 71.03 | WC | 1,1 |
| 71.04 | KUCHYŇSKÝ KOUT | 11,9 |
| 71.05 | POKOJ | 25,8 |
| 71.06 | POKOJ | 12,4 |
| 71.07 | POKOJ | 16,2 |
| CELKEM | | 81,7 |
| 71.08 | BALKÓN | 3,1 |
| 71.09 | BALKÓN | 3,1 |
| 71.10 | BALKÓN | 6,4 |

Vybavení jednotky:

listovní schránka

1 ks

Součástí jednotky je veškerá její vnitřní instalace (potrubní rozvody vody, plynu, elektroinstalace apod. kromě stoupacích vedení včetně uzavíracích ventilů). K vlastnictví jednotky dále patří podlahová krytina, nenosné příčky, vnitřní dveře a okna nacházející se uvnitř jednotky, jakož i vnitřní strany vstupních dveří a vnějších oken apod.

K vlastnictví jednotky dále patří spoluvlastnický podíl na společných částech domu a na pozemcích o velikosti 8170 /2835840

| 6.NP - 5.PATRO - bytová jednotka č.1463/72 | | |
|-------------------------------------------------------|------------------------|-------------------------------|
| ozn. | název místnosti | plocha [m²] |
| 72.01 | PŘEDSÍŇ | 9,1 |
| 72.02 | KOUPELNA | 2,9 |
| 72.03 | WC | 1,1 |
| 72.04 | KUCHYŇSKÝ KOUT | 7,5 |
| 72.05 | POKOJ | 20,5 |
| 72.06 | POKOJ | 12,4 |
| CELKEM | | 53,5 |
| 72.07 | BALKÓN | 3,1 |

| | | |
|-------|--------|-----|
| 72.08 | BALKÓN | 6,4 |
|-------|--------|-----|

Vybavení jednotky:

listovní schránka I ks

Součástí jednotky je veškerá její vnitřní instalace (potrubní rozvody vody, plynu, elektroinstalace apod. kromě stoupacích vedení včetně uzavíracích ventilů). K vlastnictví jednotky dále patří podlahová krytina, nenosné příčky, vnitřní dveře a okna nacházející se uvnitř jednotky, jakož i vnitřní strany vstupních dveří a vnějších oken apod.

K vlastnictví jednotky dále patří spoluvlastnický podíl na společných částech domu a na pozemcích o velikosti 5350 /2835840

| 6.NP - 5.PATRO - bytová jednotka č.1463/73 | | |
|-------------------------------------------------------|------------------------|-------------------------------|
| ozn. | název místnosti | plocha [m²] |
| 73.01 | PŘEDSÍŇ | 9,1 |
| 73.02 | KOUPELNA | 2,9 |
| 73.03 | WC | 1,1 |
| 73.04 | KUCHYŇSKÝ KOUT | 7,5 |
| 73.05 | POKOJ | 20,5 |
| 73.06 | POKOJ | 12,4 |
| CELKEM | | 53,5 |
| 73.07 | BALKÓN | 3,1 |
| 73.08 | BALKÓN | 6,4 |

Vybavení jednotky:

listovní schránka I ks

Součástí jednotky je veškerá její vnitřní instalace (potrubní rozvody vody, plynu, elektroinstalace apod. kromě stoupacích vedení včetně uzavíracích ventilů). K vlastnictví jednotky dále patří podlahová krytina, nenosné příčky, vnitřní dveře a okna nacházející se uvnitř jednotky, jakož i vnitřní strany vstupních dveří a vnějších oken apod.

K vlastnictví jednotky dále patří spoluvlastnický podíl na společných částech domu a na pozemcích o velikosti 5350 /2835840

| 6.NP - 5.PATRO - bytová jednotka č.1463/74 | | |
|-------------------------------------------------------|------------------------|-------------------------------|
| ozn. | název místnosti | plocha [m²] |
| 74.01 | PŘEDSÍŇ | 11,3 |
| 74.02 | KOUPELNA | 2,9 |
| 74.03 | WC | 1,1 |
| 74.04 | KUCHYŇSKÝ KOUT | 11,9 |
| 74.05 | POKOJ | 25,8 |
| 74.06 | POKOJ | 12,0 |
| CELKEM | | 65,0 |
| 74.07 | BALKÓN | 3,1 |
| 74.08 | BALKÓN | 6,4 |

Vybavení jednotky:

listovní schránka I ks

Součástí jednotky je veškerá její vnitřní instalace (potrubní rozvody vody, plynu, elektroinstalace apod. kromě stoupacích vedení včetně uzavíracích ventilů). K vlastnictví jednotky dále patří podlahová krytina, nenosné příčky, vnitřní dveře a okna nacházející se uvnitř jednotky, jakož i vnitřní strany vstupních dveří a vnějších oken apod.

K vlastnictví jednotky dále patří spoluvlastnický podíl na společných částech domu a na pozemcích o velikosti 6500 /2835840

| 7.NP - 6.PATRO - bytová jednotka č.1463/75 | | |
|-------------------------------------------------------|------------------------|-------------------------------|
| ozn. | název místnosti | plocha [m²] |
| 75.01 | PŘEDSÍŇ | 11,3 |
| 75.02 | KOUPELNA | 2,9 |
| 75.03 | WC | 1,1 |
| 75.04 | KUCHYŇSKÝ KOUT | 11,9 |
| 75.05 | POKOJ | 25,8 |
| 75.06 | POKOJ | 12,0 |
| CELKEM | | 65,0 |
| 75.07 | BALKÓN | 3,1 |
| 75.08 | BALKÓN | 6,4 |

Vybavení jednotky:

lístovní schránka

1 ks

Součástí jednotky je veškerá její vnitřní instalace (potrubní rozvody vody, plynu, elektroinstalace apod. kromě stoupacích vedení včetně uzavíracích ventilů). K vlastnictví jednotky dále patří podlahová krytina, nenosné příčky, vnitřní dveře a okna nacházející se uvnitř jednotky, jakož i vnitřní strany vstupních dveří a vnějších oken apod.

K vlastnictví jednotky dále patří spoluvlastnický podíl na společných částech domu a na pozemcích o velikosti 6500 /2835840

| 7.NP - 6.PATRO - bytová jednotka č.1463/76 | | |
|-------------------------------------------------------|------------------------|-------------------------------|
| ozn. | název místnosti | plocha [m²] |
| 76.01 | PŘEDSÍŇ | 11,4 |
| 76.02 | KOUPELNA | 2,9 |
| 76.03 | WC | 1,1 |
| 76.04 | KUCHYŇSKÝ KOUT | 7,9 |
| 76.05 | POKOJ | 20,5 |
| 76.06 | POKOJ | 10,6 |
| 76.07 | POKOJ | 13,2 |
| CELKEM | | 67,6 |
| 76.08 | BALKÓN | 3,0 |
| 76.09 | BALKÓN | 6,4 |
| 76.10 | BALKÓN | 3,1 |

Vybavení jednotky:

lístovní schránka

1 ks

Součástí jednotky je veškerá její vnitřní instalace (potrubní rozvody vody, plynu, elektroinstalace apod. kromě stoupacích vedení včetně uzavíracích ventilů). K vlastnictví jednotky dále patří podlahová krytina, nenosné

příčky, vnitřní dveře a okna nacházející se uvnitř jednotky, jakož i vnitřní strany vstupních dveří a vnějších oken apod.

K vlastnictví jednotky dále patří spoluvlastnický podíl na společných částech domu a na pozemcích o velikosti 6760 /2835840

| 7.NP - 6.PATRO - bytová jednotka č.1463/77 | | |
|-------------------------------------------------------|------------------------|-------------------------------|
| ozn. | název místnosti | plocha [m²] |
| 77.01 | PŘEDSÍŇ | 7,5 |
| 77.02 | KOUPELNA | 2,7 |
| 77.03 | WC | 0,9 |
| 77.04 | KUCHYŇSKÝ KOUT | 6,1 |
| 77.05 | POKOJ | 20,5 |
| 77.06 | POKOJ | 10,6 |
| 77.07 | POKOJ | 13,2 |
| 77.08 | ŠATNA | 4,2 |
| 77.09 | KOMORA | 1,0 |
| CELKEM | | 66,7 |
| 77.10 | BALKÓN | 3,0 |
| 77.11 | BALKÓN | 6,4 |
| 77.12 | BALKÓN | 3,1 |

Vybavení jednotky:

listovní schránka 1 ks

Součástí jednotky je veškerá její vnitřní instalace (potrubní rozvody vody, plynu, elektroinstalace apod. kromě stoupacích vedení včetně uzavíracích ventilů). K vlastnictví jednotky dále patří podlahová krytina, nenosné příčky, vnitřní dveře a okna nacházející se uvnitř jednotky, jakož i vnitřní strany vstupních dveří a vnějších oken apod.

K vlastnictví jednotky dále patří spoluvlastnický podíl na společných částech domu a na pozemcích o velikosti 6670 /2835840

| 7.NP - 6.PATRO - bytová jednotka č.1463/78 | | |
|-------------------------------------------------------|------------------------|-------------------------------|
| ozn. | název místnosti | plocha [m²] |
| 78.01 | PŘEDSÍŇ | 15,1 |
| 78.02 | KOUPELNA | 2,9 |
| 78.03 | WC | 1,1 |
| 78.04 | KUCHYŇSKÝ KOUT | 11,9 |
| 78.05 | POKOJ | 25,8 |
| 78.06 | POKOJ | 12,4 |
| 78.07 | POKOJ | 12,4 |
| CELKEM | | 81,6 |
| 78.08 | BALKÓN | 3,1 |
| 78.09 | BALKÓN | 3,1 |
| 78.10 | BALKÓN | 6,4 |

Vybavení jednotky:

listovní schránka 1 ks

Součástí jednotky je veškerá její vnitřní instalace (potrubní rozvody vody, plynu, elektroinstalace apod. kromě stoupacích vedení včetně uzavíracích ventilů). K vlastnictví jednotky dále patří podlahová krytina, nenosné příčky, vnitřní dveře a okna nacházející se uvnitř jednotky, jakož i vnitřní strany vstupních dveří a vnějších oken apod.

K vlastnictví jednotky dále patří spoluvlastnický podíl na společných částech domu a na pozemcích o velikosti 8160 /2835840

| 7.NP - 6.PATRO - bytová jednotka č.1463/79 | | |
|-------------------------------------------------------|------------------------|-------------------------------|
| ozn. | název místnosti | plocha [m²] |
| 79.01 | PŘEDSÍŇ | 15,1 |
| 79.02 | KOUPELNA | 2,9 |
| 79.03 | WC | 1,1 |
| 79.04 | KUCHYŇSKÝ KOUT | 11,9 |
| 79.05 | POKOJ | 17,4 |
| 79.06 | POKOJ | 12,4 |
| 79.07 | POKOJ | 12,4 |
| 79.08 | POKOJ | 8,0 |
| CELKEM | | 81,2 |
| 79.09 | BALKÓN | 3,1 |
| 79.10 | BALKÓN | 3,1 |
| 79.11 | BALKÓN | 6,4 |

Vybavení jednotky:

listovní schránka

1 ks

Součástí jednotky je veškerá její vnitřní instalace (potrubní rozvody vody, plynu, elektroinstalace apod. kromě stoupacích vedení včetně uzavíracích ventilů). K vlastnictví jednotky dále patří podlahová krytina, nenosné příčky, vnitřní dveře a okna nacházející se uvnitř jednotky, jakož i vnitřní strany vstupních dveří a vnějších oken apod.

K vlastnictví jednotky dále patří spoluvlastnický podíl na společných částech domu a na pozemcích o velikosti 8120 /2835840

| 7.NP - 6.PATRO - bytová jednotka č.1463/80 | | |
|-------------------------------------------------------|------------------------|-------------------------------|
| ozn. | název místnosti | plocha [m²] |
| 80.01 | PŘEDSÍŇ | 9,1 |
| 80.02 | KOUPELNA | 2,9 |
| 80.03 | WC | 1,1 |
| 80.04 | KUCHYŇSKÝ KOUT | 7,5 |
| 80.05 | POKOJ | 20,5 |
| 80.06 | POKOJ | 12,4 |
| CELKEM | | 53,5 |
| 80.07 | BALKÓN | 3,1 |
| 80.08 | BALKÓN | 6,4 |

Vybavení jednotky:

listovní schránka

1 ks

Součástí jednotky je veškerá její vnitřní instalace (potrubní rozvody vody, plynu, elektroinstalace apod. kromě

stoupacích vedení včetně uzavíracích ventilů). K vlastnictví jednotky dále patří podlahová krytina, nenosné příčky, vnitřní dveře a okna nacházející se uvnitř jednotky, jakož i vnitřní strany vstupních dveří a vnějších oken apod.

K vlastnictví jednotky dále patří spoluvlastnický podíl na společných částech domu a na pozemcích o velikosti 5350 /2835840

| 7.NP - 6.PATRO - bytová jednotka č.1463/81 | | |
|-----------------------------------------------|-----------------|--------------------------|
| ozn. | název místnosti | plocha [m ²] |
| 81.01 | PŘEDSÍŇ | 9,1 |
| 81.02 | KOUPELNA | 2,9 |
| 81.03 | WC | 1,1 |
| 81.04 | KUCHYŇSKÝ KOUT | 7,5 |
| 81.05 | POKOJ | 20,5 |
| 81.06 | POKOJ | 12,4 |
| CELKEM | | 53,5 |
| 81.07 | BALKÓN | 3,1 |
| 81.08 | BALKÓN | 6,4 |

Vybavení jednotky:

listovní schránka

I ks

Součástí jednotky je veškerá její vnitřní instalace (potrubní rozvody vody, plynu, elektroinstalace apod. kromě stoupacích vedení včetně uzavíracích ventilů). K vlastnictví jednotky dále patří podlahová krytina, nenosné příčky, vnitřní dveře a okna nacházející se uvnitř jednotky, jakož i vnitřní strany vstupních dveří a vnějších oken apod.

K vlastnictví jednotky dále patří spoluvlastnický podíl na společných částech domu a na pozemcích o velikosti 5350 /2835840

| 7.NP - 6.PATRO - bytová jednotka č.1463/82 | | |
|-----------------------------------------------|-----------------|--------------------------|
| ozn. | název místnosti | plocha [m ²] |
| 82.01 | PŘEDSÍŇ | 11,3 |
| 82.02 | KOUPELNA | 2,9 |
| 82.03 | WC | 1,1 |
| 82.04 | KUCHYŇSKÝ KOUT | 11,9 |
| 82.05 | POKOJ | 25,8 |
| 82.06 | POKOJ | 12,0 |
| CELKEM | | 65,0 |
| 82.07 | BALKÓN | 3,1 |
| 82.08 | BALKÓN | 6,4 |

Vybavení jednotky:

listovní schránka

I ks

Součástí jednotky je veškerá její vnitřní instalace (potrubní rozvody vody, plynu, elektroinstalace apod. kromě stoupacích vedení včetně uzavíracích ventilů). K vlastnictví jednotky dále patří podlahová krytina, nenosné příčky, vnitřní dveře a okna nacházející se uvnitř jednotky, jakož i vnitřní strany vstupních dveří a vnějších oken apod.

K vlastnictví jednotky dále patří spoluvlastnický podíl na společných částech domu a na pozemcích o velikosti 6500 /2835840

| 8.NP - 7.PATRO - bytová jednotka č.1463/83 | | |
|-------------------------------------------------------|------------------------|-------------------------------|
| ozn. | název místnosti | plocha [m²] |
| 83.01 | PŘEDSÍŇ | 11,3 |
| 83.02 | KOUPELNA | 2,9 |
| 83.03 | WC | 1,1 |
| 83.04 | KUCHYŇSKÝ KOUT | 11,9 |
| 83.05 | POKOJ | 17,5 |
| 83.06 | POKOJ | 12,0 |
| 83.07 | POKOJ | 7,9 |
| CELKEM | | 64,6 |
| 83.08 | BALKÓN | 3,1 |
| 83.09 | BALKÓN | 6,4 |

Vybavení jednotky:

listovní schránka

1 ks

Součástí jednotky je veškerá její vnitřní instalace (potrubní rozvody vody, plynu, elektroinstalace apod. kromě stoupacích vedení včetně uzavíracích ventilů). K vlastnictví jednotky dále patří podlahová krytina, nenosné příčky, vnitřní dveře a okna nacházející se uvnitř jednotky, jakož i vnitřní strany vstupních dveří a vnějších oken apod.

K vlastnictví jednotky dále patří spoluvlastnický podíl na společných částech domu a na pozemcích o velikosti 6460 /2835840

| 8.NP - 7.PATRO - bytová jednotka č.1463/84 | | |
|-------------------------------------------------------|------------------------|-------------------------------|
| ozn. | název místnosti | plocha [m²] |
| 84.01 | PŘEDSÍŇ | 11,4 |
| 84.02 | KOUPELNA | 2,9 |
| 84.03 | WC | 1,1 |
| 84.04 | KUCHYŇSKÝ KOUT | 7,9 |
| 84.05 | POKOJ | 20,5 |
| 84.06 | POKOJ | 10,6 |
| 84.07 | POKOJ | 13,2 |
| CELKEM | | 67,6 |
| 84.08 | BALKÓN | 3,0 |
| 84.09 | BALKÓN | 6,4 |
| 84.10 | BALKÓN | 3,1 |

Vybavení jednotky:

listovní schránka

1 ks

Součástí jednotky je veškerá její vnitřní instalace (potrubní rozvody vody, plynu, elektroinstalace apod. kromě stoupacích vedení včetně uzavíracích ventilů). K vlastnictví jednotky dále patří podlahová krytina, nenosné příčky, vnitřní dveře a okna nacházející se uvnitř jednotky, jakož i vnitřní strany vstupních dveří a vnějších oken apod.

K vlastnictví jednotky dále patří spoluvlastnický podíl na společných částech domu a na pozemcích o velikosti 6760 /2835840

| 8.NP - 7.PATRO - bytová jednotka č.1463/85 | | |
|-------------------------------------------------------|------------------------|-------------------------------|
| ozn. | název místnosti | plocha [m²] |
| 85.01 | PŘEDSÍŇ | 11,4 |
| 85.02 | KOUPELNA | 2,9 |
| 85.03 | WC | 1,1 |
| 85.04 | KUCHYŇSKÝ KOUT | 7,9 |
| 85.05 | POKOJ | 20,5 |
| 85.06 | POKOJ | 10,6 |
| 85.07 | POKOJ | 13,2 |
| CELKEM | | 67,6 |
| 85.08 | BALKÓN | 3,0 |
| 85.09 | BALKÓN | 6,4 |
| 85.10 | BALKÓN | 3,1 |

Vybavení jednotky:

listovní schránka

1 ks

Součástí jednotky je veškerá její vnitřní instalace (potrubní rozvody vody, plynu, elektroinstalace apod. kromě stoupacích vedení včetně uzavíracích ventilů). K vlastnictví jednotky dále patří podlahová krytina, nenosné příčky, vnitřní dveře a okna nacházející se uvnitř jednotky, jakož i vnitřní strany vstupních dveří a vnějších oken apod.

K vlastnictví jednotky dále patří spoluvlastnický podíl na společných částech domu a na pozemcích o velikosti 6760 /2835840

| 8.NP - 7.PATRO - bytová jednotka č.1463/86 | | |
|-------------------------------------------------------|------------------------|-------------------------------|
| ozn. | název místnosti | plocha [m²] |
| 86.01 | PŘEDSÍŇ | 15,1 |
| 86.02 | KOUPELNA | 2,9 |
| 86.03 | WC | 1,1 |
| 86.04 | KUCHYŇSKÝ KOUT | 11,9 |
| 86.05 | POKOJ | 25,8 |
| 86.06 | POKOJ | 12,4 |
| 86.07 | POKOJ | 12,4 |
| CELKEM | | 81,6 |
| 86.08 | BALKÓN | 3,1 |
| 86.09 | BALKÓN | 3,1 |
| 86.10 | BALKÓN | 6,4 |

Vybavení jednotky:

listovní schránka

1 ks

Součástí jednotky je veškerá její vnitřní instalace (potrubní rozvody vody, plynu, elektroinstalace apod. kromě stoupacích vedení včetně uzavíracích ventilů). K vlastnictví jednotky dále patří podlahová krytina, nenosné příčky, vnitřní dveře a okna nacházející se uvnitř jednotky, jakož i vnitřní strany vstupních dveří a vnějších oken apod.

K vlastnictví jednotky dále patří spoluvlastnický podíl na společných částech domu a na pozemcích o velikosti 8160 /2835840

| 8.NP - 7.PATRO - bytová jednotka č.1463/87 | | |
|-------------------------------------------------------|------------------------|-------------------------------|
| ozn. | název místnosti | plocha [m²] |
| 87.01 | PŘEDSÍŇ | 14,2 |
| 87.02 | KOUPELNA | 3,5 |
| 87.03 | WC | 1,3 |
| 87.04 | KUCHYŇSKÝ KOUT | 11,9 |
| 87.05 | POKOJ | 25,8 |
| 87.06 | POKOJ | 12,4 |
| 87.07 | POKOJ | 12,4 |
| CELKEM | | 81,5 |
| 87.08 | BALKÓN | 3,1 |
| 87.09 | BALKÓN | 3,1 |
| 87.10 | BALKÓN | 6,4 |

Vybavení jednotky:

listovní schránka

1 ks

Součástí jednotky je veškerá její vnitřní instalace (potrubní rozvody vody, plynu, elektroinstalace apod. kromě stoupacích vedení včetně uzavíracích ventilů). K vlastnictví jednotky dále patří podlahová krytina, nenosné příčky, vnitřní dveře a okna nacházející se uvnitř jednotky, jakož i vnitřní strany vstupních dveří a vnějších oken apod.

K vlastnictví jednotky dále patří spoluvlastnický podíl na společných částech domu a na pozemcích o velikosti 8150 /2835840

| 8.NP - 7.PATRO - bytová jednotka č.1463/88 | | |
|-------------------------------------------------------|------------------------|-------------------------------|
| ozn. | název místnosti | plocha [m²] |
| 88.01 | PŘEDSÍŇ | 9,1 |
| 88.02 | KOUPELNA | 2,9 |
| 88.03 | WC | 1,1 |
| 88.04 | KUCHYŇSKÝ KOUT | 7,5 |
| 88.05 | POKOJ | 20,5 |
| 88.06 | POKOJ | 12,4 |
| CELKEM | | 53,5 |
| 88.07 | BALKÓN | 3,1 |
| 88.08 | BALKÓN | 6,4 |

Vybavení jednotky:

listovní schránka

1 ks

Součástí jednotky je veškerá její vnitřní instalace (potrubní rozvody vody, plynu, elektroinstalace apod. kromě stoupacích vedení včetně uzavíracích ventilů). K vlastnictví jednotky dále patří podlahová krytina, nenosné příčky, vnitřní dveře a okna nacházející se uvnitř jednotky, jakož i vnitřní strany vstupních dveří a vnějších oken apod.

K vlastnictví jednotky dále patří spoluvlastnický podíl na společných částech domu a na pozemcích o velikosti 5350 /2835840

| 8.NP - 7.PATRO - bytová jednotka č.1463/89 | | |
|-------------------------------------------------------|------------------------|-------------------------------|
| ozn. | název místnosti | plocha [m²] |

| | | |
|---------------|----------------|-------------|
| 89.01 | PŘEDSÍŇ | 9,1 |
| 89.02 | KOUPELNA | 2,9 |
| 89.03 | WC | 1,1 |
| 89.04 | KUCHYŇSKÝ KOUT | 7,5 |
| 89.05 | POKOJ | 20,5 |
| 89.06 | POKOJ | 12,4 |
| CELKEM | | 53,5 |
| 89.07 | BALKÓN | 3,1 |
| 89.08 | BALKÓN | 6,4 |

Vybavení jednotky:

listovní schránka

1 ks

Součástí jednotky je veškerá její vnitřní instalace (potrubní rozvody vody, plynu, elektroinstalace apod. kromě stoupacích vedení včetně uzavíracích ventilů). K vlastnictví jednotky dále patří podlahová krytina, nenosné příčky, vnitřní dveře a okna nacházející se uvnitř jednotky, jakož i vnitřní strany vstupních dveří a vnějších oken apod.

K vlastnictví jednotky dále patří spoluvlastnický podíl na společných částech domu a na pozemcích o velikosti 5350 /2835840

| 8.NP - 7.PATRO - bytová jednotka č.1463/90 | | |
|-------------------------------------------------------|------------------------|-------------------------------|
| ozn. | název místnosti | plocha [m²] |
| 90.01 | PŘEDSÍŇ | 11,3 |
| 90.02 | KOUPELNA | 2,9 |
| 90.03 | WC | 1,1 |
| 90.04 | KUCHYŇSKÝ KOUT | 11,9 |
| 90.05 | POKOJ | 25,8 |
| 90.06 | POKOJ | 12,0 |
| CELKEM | | 65,0 |
| 90.07 | BALKÓN | 3,1 |
| 90.08 | BALKÓN | 6,4 |

Vybavení jednotky:

listovní schránka

1 ks

Součástí jednotky je veškerá její vnitřní instalace (potrubní rozvody vody, plynu, elektroinstalace apod. kromě stoupacích vedení včetně uzavíracích ventilů). K vlastnictví jednotky dále patří podlahová krytina, nenosné příčky, vnitřní dveře a okna nacházející se uvnitř jednotky, jakož i vnitřní strany vstupních dveří a vnějších oken apod.

K vlastnictví jednotky dále patří spoluvlastnický podíl na společných částech domu a na pozemcích o velikosti 6500 /2835840

| 9.NP - 8.PATRO - bytová jednotka č.1463/91 | | |
|-------------------------------------------------------|------------------------|-------------------------------|
| ozn. | název místnosti | plocha [m²] |
| 91.01 | PŘEDSÍŇ | 11,3 |
| 91.02 | KOUPELNA | 2,9 |
| 91.03 | WC | 1,1 |
| 91.04 | KUCHYŇSKÝ KOUT | 11,9 |
| 91.05 | POKOJ | 25,8 |

| | | |
|---------------|--------|-------------|
| 91.06 | POKOJ | 12,0 |
| CELKEM | | 65,0 |
| 91.07 | BALKÓN | 3,1 |
| 91.08 | BALKÓN | 6,4 |

Vybavení jednotky:

listovní schránka

1 ks

Součástí jednotky je veškerá její vnitřní instalace (potrubní rozvody vody, plynu, elektroinstalace apod. kromě stoupacích vedení včetně uzavíracích ventilů). K vlastnictví jednotky dále patří podlahová krytina, nenosné příčky, vnitřní dveře a okna nacházející se uvnitř jednotky, jakož i vnitřní strany vstupních dveří a vnějších oken apod.

K vlastnictví jednotky dále patří spoluvlastnický podíl na společných částech domu a na pozemcích o velikosti 6500 /2835840

| 9.NP - 8.PATRO - bytová jednotka č.1463/92 | | |
|-------------------------------------------------------|-----------------|--------------------------|
| ozn. | název místnosti | plocha [m ²] |
| 92.01 | PŘEDSÍŇ | 11,4 |
| 92.02 | KOUPELNA | 2,9 |
| 92.03 | WC | 1,1 |
| 92.04 | KUCHYŇSKÝ KOUT | 7,9 |
| 92.05 | POKOJ | 20,5 |
| 92.06 | POKOJ | 10,6 |
| 92.07 | POKOJ | 13,2 |
| CELKEM | | 67,6 |
| 92.08 | BALKÓN | 3,0 |
| 92.09 | BALKÓN | 6,4 |
| 92.10 | BALKÓN | 3,1 |

Vybavení jednotky:

listovní schránka

1 ks

Součástí jednotky je veškerá její vnitřní instalace (potrubní rozvody vody, plynu, elektroinstalace apod. kromě stoupacích vedení včetně uzavíracích ventilů). K vlastnictví jednotky dále patří podlahová krytina, nenosné příčky, vnitřní dveře a okna nacházející se uvnitř jednotky, jakož i vnitřní strany vstupních dveří a vnějších oken apod.

K vlastnictví jednotky dále patří spoluvlastnický podíl na společných částech domu a na pozemcích o velikosti 6760 /2835840

| 9.NP - 8.PATRO - bytová jednotka č.1463/93 | | |
|-------------------------------------------------------|-----------------|--------------------------|
| ozn. | název místnosti | plocha [m ²] |
| 93.01 | PŘEDSÍŇ | 11,4 |
| 93.02 | KOUPELNA | 2,9 |
| 93.03 | WC | 1,1 |
| 93.04 | KUCHYŇSKÝ KOUT | 7,9 |
| 93.05 | POKOJ | 20,5 |
| 93.06 | POKOJ | 10,6 |
| 93.07 | POKOJ | 13,2 |

| | | |
|---------------|--------|-------------|
| CELKEM | | 67,6 |
| 93.08 | BALKÓN | 3,0 |
| 93.09 | BALKÓN | 6,4 |
| 93.10 | BALKÓN | 3,1 |

Vybavení jednotky:

listovní schránka

1 ks

Součástí jednotky je veškerá její vnitřní instalace (potrubní rozvody vody, plynu, elektroinstalace apod. kromě stoupacích vedení včetně uzavíracích ventilů). K vlastnictví jednotky dále patří podlahová krytina, nenosné příčky, vnitřní dveře a okna nacházející se uvnitř jednotky, jakož i vnitřní strany vstupních dveří a vnějších oken apod.

K vlastnictví jednotky dále patří spoluvlastnický podíl na společných částech domu a na pozemcích o velikosti 6760 /2835840

| 9.NP - 8.PATRO - bytová jednotka č.1463/94 | | |
|-------------------------------------------------------|------------------------|-------------------------------|
| ozn. | název místnosti | plocha [m²] |
| 94.01 | PŘEDSÍŇ | 15,1 |
| 94.02 | KOUPELNA | 2,9 |
| 94.03 | WC | 1,1 |
| 94.04 | KUCHYŇSKÝ KOUT | 11,9 |
| 94.05 | POKOJ | 25,8 |
| 94.06 | POKOJ | 12,4 |
| 94.07 | POKOJ | 12,4 |
| CELKEM | | 81,6 |
| 94.08 | BALKÓN | 3,1 |
| 94.09 | BALKÓN | 3,1 |
| 94.10 | BALKÓN | 6,4 |

Vybavení jednotky:

listovní schránka

1 ks

Součástí jednotky je veškerá její vnitřní instalace (potrubní rozvody vody, plynu, elektroinstalace apod. kromě stoupacích vedení včetně uzavíracích ventilů). K vlastnictví jednotky dále patří podlahová krytina, nenosné příčky, vnitřní dveře a okna nacházející se uvnitř jednotky, jakož i vnitřní strany vstupních dveří a vnějších oken apod.

K vlastnictví jednotky dále patří spoluvlastnický podíl na společných částech domu a na pozemcích o velikosti 8160 /2835840

| 9.NP - 8.PATRO - bytová jednotka č.1463/95 | | |
|-------------------------------------------------------|------------------------|-------------------------------|
| ozn. | název místnosti | plocha [m²] |
| 95.01 | PŘEDSÍŇ | 15,1 |
| 95.02 | KOUPELNA | 2,9 |
| 95.03 | WC | 1,1 |
| 95.04 | KUCHYŇSKÝ KOUT | 11,9 |
| 95.05 | POKOJ | 25,8 |
| 95.06 | POKOJ | 12,4 |
| 95.07 | POKOJ | 12,4 |
| CELKEM | | 81,6 |

| | | |
|-------|--------|-----|
| 95.08 | BALKÓN | 3,1 |
| 95.09 | BALKÓN | 3,1 |
| 95.10 | BALKÓN | 6,4 |

Vybavení jednotky:

listovní schránka

1 ks

Součástí jednotky je veškerá její vnitřní instalace (potrubní rozvody vody, plynu, elektroinstalace apod. kromě stoupacích vedení včetně uzavíracích ventilů). K vlastnictví jednotky dále patří podlahová krytina, nenosné příčky, vnitřní dveře a okna nacházející se uvnitř jednotky, jakož i vnitřní strany vstupních dveří a vnějších oken apod.

K vlastnictví jednotky dále patří spoluvlastnický podíl na společných částech domu a na pozemcích o velikosti 8160 /2835840

| 9.NP - 8.PATRO - bytová jednotka č.1463/96 | | |
|-------------------------------------------------------|------------------------|-------------------------------|
| ozn. | název místnosti | plocha [m²] |
| 96.01 | PŘEDSÍŇ | 9,1 |
| 96.02 | KOUPELNA | 2,9 |
| 96.03 | WC | 1,1 |
| 96.04 | KUCHYŇSKÝ KOUT | 7,5 |
| 96.05 | POKOJ | 20,5 |
| 96.06 | POKOJ | 12,4 |
| CELKEM | | 53,5 |
| 96.07 | BALKÓN | 3,1 |
| 96.08 | BALKÓN | 6,4 |

Vybavení jednotky:

listovní schránka

1 ks

Součástí jednotky je veškerá její vnitřní instalace (potrubní rozvody vody, plynu, elektroinstalace apod. kromě stoupacích vedení včetně uzavíracích ventilů). K vlastnictví jednotky dále patří podlahová krytina, nenosné příčky, vnitřní dveře a okna nacházející se uvnitř jednotky, jakož i vnitřní strany vstupních dveří a vnějších oken apod.

K vlastnictví jednotky dále patří spoluvlastnický podíl na společných částech domu a na pozemcích o velikosti 5350 /2835840

| 9.NP - 8.PATRO - bytová jednotka č.1463/97 | | |
|-------------------------------------------------------|------------------------|-------------------------------|
| ozn. | název místnosti | plocha [m²] |
| 97.01 | PŘEDSÍŇ | 9,1 |
| 97.02 | KOUPELNA | 2,9 |
| 97.03 | WC | 1,1 |
| 97.04 | KUCHYŇSKÝ KOUT | 7,5 |
| 97.05 | POKOJ | 20,5 |
| 97.06 | POKOJ | 12,4 |
| CELKEM | | 53,5 |
| 97.07 | BALKÓN | 3,1 |
| 97.08 | BALKÓN | 6,4 |

Vybavení jednotky:
listovní schránka

1 ks

Součástí jednotky je veškerá její vnitřní instalace (potrubní rozvody vody, plynu, elektroinstalace apod. kromě stoupacích vedení včetně uzavíracích ventilů). K vlastnictví jednotky dále patří podlahová krytina, nenosné příčky, vnitřní dveře a okna nacházející se uvnitř jednotky, jakož i vnitřní strany vstupních dveří a vnějších oken apod.

K vlastnictví jednotky dále patří spoluvlastnický podíl na společných částech domu a na pozemcích o velikosti
5350 /2835840

| 9.NP - 8.PATRO - bytová jednotka č. 1463/98 | | |
|--------------------------------------------------------|------------------------|-------------------------------|
| ozn. | název místnosti | plocha [m²] |
| 98.01 | PŘEDSÍŇ | 11,3 |
| 98.02 | KOUPELNA | 2,9 |
| 98.03 | WC | 1,1 |
| 98.04 | KUCHYŇSKÝ KOUT | 11,9 |
| 98.05 | POKOJ | 25,8 |
| 98.06 | POKOJ | 12,0 |
| CELKEM | | 65,0 |
| 98.07 | BALKÓN | 3,1 |
| 98.08 | BALKÓN | 6,4 |

Vybavení jednotky:
listovní schránka

1 ks

Součástí jednotky je veškerá její vnitřní instalace (potrubní rozvody vody, plynu, elektroinstalace apod. kromě stoupacích vedení včetně uzavíracích ventilů). K vlastnictví jednotky dále patří podlahová krytina, nenosné příčky, vnitřní dveře a okna nacházející se uvnitř jednotky, jakož i vnitřní strany vstupních dveří a vnějších oken apod.

K vlastnictví jednotky dále patří spoluvlastnický podíl na společných částech domu a na pozemcích o velikosti
6500 /2835840

| 10.NP - 9.PATRO - bytová jednotka č. 1463/99 | | |
|-----------------------------------------------------|------------------------|-------------------------------|
| ozn. | název místnosti | plocha [m²] |
| 99.01 | PŘEDSÍŇ | 11,3 |
| 99.02 | KOUPELNA | 2,9 |
| 99.03 | WC | 1,1 |
| 99.04 | KUCHYŇSKÝ KOUT | 11,9 |
| 99.05 | POKOJ | 14,7 |
| 99.06 | POKOJ | 12,0 |
| 99.07 | POKOJ | 10,7 |
| CELKEM | | 64,6 |
| 99.08 | BALKÓN | 3,1 |
| 99.09 | BALKÓN | 6,4 |

Vybavení jednotky:
listovní schránka

1 ks

Součástí jednotky je veškerá její vnitřní instalace (potrubní rozvody vody, plynu, elektroinstalace apod. kromě stoupacích vedení včetně uzavíracích ventilů). K vlastnictví jednotky dále patří podlahová krytina, nenosné

příčky, vnitřní dveře a okna nacházející se uvnitř jednotky, jakož i vnitřní strany vstupních dveří a vnějších oken apod.

K vlastnictví jednotky dále patří spoluvlastnický podíl na společných částech domu a na pozemcích o velikosti 6460 /2835840

| 10.NP - 9.PATRO - bytová jednotka č.1463/100 | | |
|---------------------------------------------------------|------------------------|-------------------------------|
| ozn. | název místnosti | plocha [m²] |
| 100.01 | PŘEDSÍŇ | 9,4 |
| 100.02 | KOUPELNA | 2,9 |
| 100.03 | WC | 1,1 |
| 100.04 | KUCHYŇSKÝ KOUT | 7,9 |
| 100.05 | POKOJ | 20,5 |
| 100.06 | POKOJ | 10,6 |
| 100.07 | POKOJ | 13,2 |
| 100.08 | ŠATNA | 2,0 |
| CELKEM | | 67,6 |
| 100.09 | BALKÓN | 3,0 |
| 100.10 | BALKÓN | 6,4 |
| 100.11 | BALKÓN | 3,1 |

Vybavení jednotky:

listovní schránka

1 ks

Součástí jednotky je veškerá její vnitřní instalace (potrubní rozvody vody, plynu, elektroinstalace apod. kromě stoupacích vedení včetně uzavíracích ventilů). K vlastnictví jednotky dále patří podlahová krytina, nenosné příčky, vnitřní dveře a okna nacházející se uvnitř jednotky, jakož i vnitřní strany vstupních dveří a vnějších oken apod.

K vlastnictví jednotky dále patří spoluvlastnický podíl na společných částech domu a na pozemcích o velikosti 6760 /2835840

| 10.NP - 9.PATRO - bytová jednotka č.1463/101 | | |
|---------------------------------------------------------|------------------------|-------------------------------|
| ozn. | název místnosti | plocha [m²] |
| 101.01 | PŘEDSÍŇ | 11,4 |
| 101.02 | KOUPELNA | 2,9 |
| 101.03 | WC | 1,1 |
| 101.04 | KUCHYŇSKÝ KOUT | 7,9 |
| 101.05 | POKOJ | 20,5 |
| 101.06 | POKOJ | 10,6 |
| 101.07 | POKOJ | 13,2 |
| CELKEM | | 67,6 |
| 101.08 | BALKÓN | 3,0 |
| 101.09 | BALKÓN | 6,4 |
| 101.10 | BALKÓN | 3,1 |

Vybavení jednotky:

listovní schránka

1 ks

Součástí jednotky je veškerá její vnitřní instalace (potrubní rozvody vody, plynu, elektroinstalace apod. kromě stoupacích vedení včetně uzavíracích ventilů). K vlastnictví jednotky dále patří podlahová krytina, nenosné

příčky, vnitřní dveře a okna nacházející se uvnitř jednotky, jakož i vnitřní strany vstupních dveří a vnějších oken apod.

K vlastnictví jednotky dále patří spoluvlastnický podíl na společných částech domu a na pozemcích o velikosti 6760 /2835840

| 10.NP - 9.PATRO - bytová jednotka č.1463/102 | | |
|---------------------------------------------------------|------------------------|-------------------------------|
| ozn. | název místnosti | plocha [m²] |
| 102.01 | PŘEDSÍŇ | 15,1 |
| 102.02 | KOUPELNA | 2,9 |
| 102.03 | WC | 1,1 |
| 102.04 | KUCHYŇSKÝ KOUT | 11,9 |
| 102.05 | POKOJ | 25,8 |
| 102.06 | POKOJ | 12,4 |
| 102.07 | POKOJ | 12,4 |
| CELKEM | | 81,6 |
| 102.08 | BALKÓN | 3,1 |
| 102.09 | BALKÓN | 3,1 |
| 102.10 | BALKÓN | 6,4 |

Vybavení jednotky:

listovní schránka

1 ks

Součástí jednotky je veškerá její vnitřní instalace (potrubní rozvody vody, plynu, elektroinstalace apod. kromě stoupacích vedení včetně uzavíracích ventilů). K vlastnictví jednotky dále patří podlahová krytina, nenosné příčky, vnitřní dveře a okna nacházející se uvnitř jednotky, jakož i vnitřní strany vstupních dveří a vnějších oken apod.

K vlastnictví jednotky dále patří spoluvlastnický podíl na společných částech domu a na pozemcích o velikosti 8160 /2835840

| 10.NP - 9.PATRO - bytová jednotka č.1463/103 | | |
|---------------------------------------------------------|------------------------|-------------------------------|
| ozn. | název místnosti | plocha [m²] |
| 103.01 | PŘEDSÍŇ | 15,1 |
| 103.02 | KOUPELNA | 2,9 |
| 103.03 | WC | 1,1 |
| 103.04 | KUCHYŇSKÝ KOUT | 11,9 |
| 103.05 | POKOJ | 25,8 |
| 103.06 | POKOJ | 12,4 |
| 103.07 | POKOJ | 12,4 |
| CELKEM | | 81,6 |
| 103.08 | BALKÓN | 3,1 |
| 103.09 | BALKÓN | 3,1 |
| 103.10 | BALKÓN | 6,4 |

Vybavení jednotky:

listovní schránka

1 ks

Součástí jednotky je veškerá její vnitřní instalace (potrubní rozvody vody, plynu, elektroinstalace apod. kromě stoupacích vedení včetně uzavíracích ventilů). K vlastnictví jednotky dále patří podlahová krytina, nenosné příčky, vnitřní dveře a okna nacházející se uvnitř jednotky, jakož i vnitřní strany vstupních dveří a vnějších oken

apod.

K vlastnictví jednotky dále patří spoluvlastnický podíl na společných částech domu a na pozemcích o velikosti 8160 /2835840

| 10.NP - 9.PATRO - bytová jednotka č.1463/104 | | |
|---------------------------------------------------------|------------------------|-------------------------------|
| ozn. | název místnosti | plocha [m²] |
| 104.01 | PŘEDSÍŇ | 9,1 |
| 104.02 | KOUPELNA | 2,9 |
| 104.03 | WC | 1,1 |
| 104.04 | KUCHYŇSKÝ KOUT | 7,5 |
| 104.05 | POKOJ | 20,5 |
| 104.06 | POKOJ | 12,4 |
| CELKEM | | 53,5 |
| 104.07 | BALKÓN | 3,1 |
| 104.08 | BALKÓN | 6,4 |

Vybavení jednotky:

listovní schránka

1 ks

Součástí jednotky je veškerá její vnitřní instalace (potrubní rozvody vody, plynu, elektroinstalace apod. kromě stoupacích vedení včetně uzavíracích ventilů). K vlastnictví jednotky dále patří podlahová krytina, nenosné příčky, vnitřní dveře a okna nacházející se uvnitř jednotky, jakož i vnitřní strany vstupních dveří a vnějších oken apod.

K vlastnictví jednotky dále patří spoluvlastnický podíl na společných částech domu a na pozemcích o velikosti 5350 /2835840

| 10.NP - 9.PATRO - bytová jednotka č.1463/105 | | |
|---------------------------------------------------------|------------------------|-------------------------------|
| ozn. | název místnosti | plocha [m²] |
| 105.01 | PŘEDSÍŇ | 9,1 |
| 105.02 | KOUPELNA | 2,9 |
| 105.03 | WC | 1,1 |
| 105.04 | KUCHYŇSKÝ KOUT | 7,5 |
| 105.05 | POKOJ | 20,5 |
| 105.06 | POKOJ | 12,4 |
| CELKEM | | 53,5 |
| 105.07 | BALKÓN | 3,1 |
| 105.08 | BALKÓN | 6,4 |

Vybavení jednotky:

listovní schránka

1 ks

Součástí jednotky je veškerá její vnitřní instalace (potrubní rozvody vody, plynu, elektroinstalace apod. kromě stoupacích vedení včetně uzavíracích ventilů). K vlastnictví jednotky dále patří podlahová krytina, nenosné příčky, vnitřní dveře a okna nacházející se uvnitř jednotky, jakož i vnitřní strany vstupních dveří a vnějších oken apod.

K vlastnictví jednotky dále patří spoluvlastnický podíl na společných částech domu a na pozemcích o velikosti 5350 /2835840

10.NP - 9.PATRO - bytová jednotka

| č.1463/106 | | |
|---------------|-----------------|--------------------------|
| ozn. | název místnosti | plocha [m ²] |
| 106.01 | PŘEDSÍŇ | 11,3 |
| 106.02 | KOUPELNA | 2,9 |
| 106.03 | WC | 1,1 |
| 106.04 | KUCHYŇSKÝ KOUT | 11,9 |
| 106.05 | POKOJ | 14,8 |
| 106.06 | POKOJ | 7,4 |
| 106.07 | POKOJ | 4,4 |
| 106.08 | POKOJ | 10,8 |
| CELKEM | | 64,6 |
| 106.09 | BALKÓN | 3,1 |
| 106.10 | BALKÓN | 6,4 |

Vybavení jednotky:

listovní schránka

1 ks

Součástí jednotky je veškerá její vnitřní instalace (potrubní rozvody vody, plynu, elektroinstalace apod. kromě stoupacích vedení včetně uzavíracích ventilů). K vlastnictví jednotky dále patří podlahová krytina, nenosné příčky, vnitřní dveře a okna nacházející se uvnitř jednotky, jakož i vnitřní strany vstupních dveří a vnějších oken apod.

K vlastnictví jednotky dále patří spoluvlastnický podíl na společných částech domu a na pozemcích o velikosti 6460 /2835840

| 11.NP - 10.PATRO - bytová jednotka č.1463/107 | | |
|------------------------------------------------------|-----------------|--------------------------|
| ozn. | název místnosti | plocha [m ²] |
| 107.01 | PŘEDSÍŇ | 11,3 |
| 107.02 | KOUPELNA | 2,9 |
| 107.03 | WC | 1,1 |
| 107.04 | KUCHYŇSKÝ KOUT | 11,9 |
| 107.05 | POKOJ | 25,8 |
| 107.06 | POKOJ | 12,0 |
| CELKEM | | 65,0 |
| 107.08 | BALKÓN | 3,1 |
| 107.09 | BALKÓN | 6,4 |

Vybavení jednotky:

listovní schránka

1 ks

Součástí jednotky je veškerá její vnitřní instalace (potrubní rozvody vody, plynu, elektroinstalace apod. kromě stoupacích vedení včetně uzavíracích ventilů). K vlastnictví jednotky dále patří podlahová krytina, nenosné příčky, vnitřní dveře a okna nacházející se uvnitř jednotky, jakož i vnitřní strany vstupních dveří a vnějších oken apod.

K vlastnictví jednotky dále patří spoluvlastnický podíl na společných částech domu a na pozemcích o velikosti 6500 /2835840

| 11.NP - 10.PATRO - bytová jednotka č.1463/108 | | |
|------------------------------------------------------|-----------------|--------------------------|
| ozn. | název místnosti | plocha [m ²] |
| 108.01 | PŘEDSÍŇ | 11,4 |
| 108.02 | KOUPELNA | 2,9 |

| | | |
|---------------|----------------|-------------|
| 108.03 | WC | 1,1 |
| 108.04 | KUCHYŇSKÝ KOUT | 7,9 |
| 108.05 | POKOJ | 20,5 |
| 108.06 | POKOJ | 10,6 |
| 108.07 | POKOJ | 13,2 |
| CELKEM | | 67,6 |
| 108.08 | BALKÓN | 3,0 |
| 108.09 | BALKÓN | 6,4 |
| 108.10 | BALKÓN | 3,1 |

Vybavení jednotky:

listovní schránka

1 ks

Součástí jednotky je veškerá její vnitřní instalace (potrubní rozvody vody, plynu, elektroinstalace apod. kromě stoupacích vedení včetně uzavíracích ventilů). K vlastnictví jednotky dále patří podlahová krytina, nenosné příčky, vnitřní dveře a okna nacházející se uvnitř jednotky, jakož i vnitřní strany vstupních dveří a vnějších oken apod.

K vlastnictví jednotky dále patří spoluvlastnický podíl na společných částech domu a na pozemcích o velikosti 6760 /2835840

| 11.NP - 10.PATRO - bytová jednotka č.1463/109 | | |
|------------------------------------------------------|-----------------|--------------------------|
| ozn. | název místnosti | plocha [m ²] |
| 109.01 | PŘEDSÍŇ | 11,4 |
| 109.02 | KOUPELNA | 2,9 |
| 109.03 | WC | 1,1 |
| 109.04 | KUCHYŇSKÝ KOUT | 7,9 |
| 109.05 | POKOJ | 20,5 |
| 109.06 | POKOJ | 10,6 |
| 109.07 | POKOJ | 13,2 |
| CELKEM | | 67,6 |
| 109.08 | BALKÓN | 3,0 |
| 109.09 | BALKÓN | 6,4 |
| 109.10 | BALKÓN | 3,1 |

Vybavení jednotky:

listovní schránka

1 ks

Součástí jednotky je veškerá její vnitřní instalace (potrubní rozvody vody, plynu, elektroinstalace apod. kromě stoupacích vedení včetně uzavíracích ventilů). K vlastnictví jednotky dále patří podlahová krytina, nenosné příčky, vnitřní dveře a okna nacházející se uvnitř jednotky, jakož i vnitřní strany vstupních dveří a vnějších oken apod.

K vlastnictví jednotky dále patří spoluvlastnický podíl na společných částech domu a na pozemcích o velikosti 6760 /2835840

| 11.NP - 10.PATRO - bytová jednotka č.1463/110 | | |
|------------------------------------------------------|-----------------|--------------------------|
| ozn. | název místnosti | plocha [m ²] |
| 110.01 | PŘEDSÍŇ | 10,9 |
| 110.02 | KOUPELNA | 3,3 |
| 110.03 | WC | 1,2 |
| 110.04 | KUCHYŇSKÝ KOUT | 11,9 |
| 110.05 | POKOJ | 25,8 |
| 110.06 | POKOJ | 12,4 |

| | | |
|---------------|--------|-------------|
| 110.07 | POKOJ | 16,2 |
| CELKEM | | 81,7 |
| 110.08 | BALKÓN | 3,1 |
| 110.09 | BALKÓN | 3,1 |
| 110.10 | BALKÓN | 6,4 |

Vybavení jednotky:

listovní schránka

1 ks

Součástí jednotky je veškerá její vnitřní instalace (potrubní rozvody vody, plynu, elektroinstalace apod. kromě stoupacích vedení včetně uzavíracích ventilů). K vlastnictví jednotky dále patří podlahová krytina, nenosné příčky, vnitřní dveře a okna nacházející se uvnitř jednotky, jakož i vnitřní strany vstupních dveří a vnějších oken apod.

K vlastnictví jednotky dále patří spoluvlastnický podíl na společných částech domu a na pozemcích o velikosti 8170 /2835840

| 11.NP - 10.PATRO - bytová jednotka č.1463/111 | | |
|------------------------------------------------------|-----------------|--------------------------|
| ozn. | název místnosti | plocha [m ²] |
| 111.01 | PŘEDSÍŇ | 15,1 |
| 111.02 | KOUPELNA | 2,9 |
| 111.03 | WC | 1,1 |
| 111.04 | KUCHYŇSKÝ KOUT | 11,9 |
| 111.05 | POKOJ | 25,8 |
| 111.06 | POKOJ | 12,4 |
| 111.07 | POKOJ | 12,4 |
| CELKEM | | 81,6 |
| 111.08 | BALKÓN | 3,1 |
| 111.09 | BALKÓN | 3,1 |
| 111.10 | BALKÓN | 6,4 |

Vybavení jednotky:

listovní schránka

1 ks

Součástí jednotky je veškerá její vnitřní instalace (potrubní rozvody vody, plynu, elektroinstalace apod. kromě stoupacích vedení včetně uzavíracích ventilů). K vlastnictví jednotky dále patří podlahová krytina, nenosné příčky, vnitřní dveře a okna nacházející se uvnitř jednotky, jakož i vnitřní strany vstupních dveří a vnějších oken apod.

K vlastnictví jednotky dále patří spoluvlastnický podíl na společných částech domu a na pozemcích o velikosti 8160 /2835840

| 11.NP - 10.PATRO - bytová jednotka č.1463/112 | | |
|------------------------------------------------------|-----------------|--------------------------|
| ozn. | název místnosti | plocha [m ²] |
| 112.01 | PŘEDSÍŇ | 9,1 |
| 112.02 | KOUPELNA | 2,9 |
| 112.03 | WC | 1,1 |
| 112.04 | KUCHYŇSKÝ KOUT | 7,5 |
| 112.05 | POKOJ | 20,5 |
| 112.06 | POKOJ | 12,4 |
| CELKEM | | 53,5 |
| 112.07 | BALKÓN | 3,1 |
| 112.08 | BALKÓN | 6,4 |

Vybavení jednotky:

listovní schránka

1 ks

Součástí jednotky je veškerá její vnitřní instalace (potrubní rozvody vody, plynu, elektroinstalace apod. kromě stoupacích vedení včetně uzavíracích ventilů). K vlastnictví jednotky dále patří podlahová krytina, nenosné příčky, vnitřní dveře a okna nacházející se uvnitř jednotky, jakož i vnitřní strany vstupních dveří a vnějších oken apod.

K vlastnictví jednotky dále patří spoluvlastnický podíl na společných částech domu a na pozemcích o velikosti 5350 /2835840

| 11.NP - 10.PATRO - bytová jednotka č.1463/113 | | |
|------------------------------------------------------|------------------------|-------------------------------|
| ozn. | název místnosti | plocha [m²] |
| 113.01 | PŘEDSÍŇ | 9,1 |
| 113.02 | KOUPELNA | 2,9 |
| 113.03 | WC | 1,1 |
| 113.04 | KUCHYŇSKÝ KOUT | 7,5 |
| 113.05 | POKOJ | 20,5 |
| 113.06 | POKOJ | 12,4 |
| CELKEM | | 53,5 |
| 113.07 | BALKÓN | 3,1 |
| 113.08 | BALKÓN | 6,4 |

Vybavení jednotky:

listovní schránka

1 ks

Součástí jednotky je veškerá její vnitřní instalace (potrubní rozvody vody, plynu, elektroinstalace apod. kromě stoupacích vedení včetně uzavíracích ventilů). K vlastnictví jednotky dále patří podlahová krytina, nenosné příčky, vnitřní dveře a okna nacházející se uvnitř jednotky, jakož i vnitřní strany vstupních dveří a vnějších oken apod.

K vlastnictví jednotky dále patří spoluvlastnický podíl na společných částech domu a na pozemcích o velikosti 5350 /2835840

| 11.NP - 10.PATRO - bytová jednotka č.1463/114 | | |
|------------------------------------------------------|------------------------|-------------------------------|
| ozn. | název místnosti | plocha [m²] |
| 114.01 | PŘEDSÍŇ | 11,3 |
| 114.02 | KOUPELNA | 2,9 |
| 114.03 | WC | 1,1 |
| 114.04 | KUCHYŇSKÝ KOUT | 11,9 |
| 114.05 | POKOJ | 25,8 |
| 114.06 | POKOJ | 12,0 |
| CELKEM | | 65,0 |
| 114.07 | BALKÓN | 3,1 |
| 114.08 | BALKÓN | 6,4 |

Vybavení jednotky:

listovní schránka

1 ks

Součástí jednotky je veškerá její vnitřní instalace (potrubní rozvody vody, plynu, elektroinstalace apod. kromě stoupacích vedení včetně uzavíracích ventilů). K vlastnictví jednotky dále patří podlahová krytina, nenosné

příčky, vnitřní dveře a okna nacházející se uvnitř jednotky, jakož i vnitřní strany vstupních dveří a vnějších oken apod.

K vlastnictví jednotky dále patří spoluvlastnický podíl na společných částech domu a na pozemcích o velikosti 6500 /2835840

| 12.NP - 11.PATRO - bytová jednotka č.1463/115 | | |
|------------------------------------------------------|------------------------|-------------------------------|
| ozn. | název místnosti | plocha [m²] |
| 115.01 | PŘEDSÍŇ | 11,3 |
| 115.02 | KOUPELNA | 2,9 |
| 115.03 | WC | 1,1 |
| 115.04 | KUCHYŇSKÝ KOUT | 11,9 |
| 115.05 | POKOJ | 25,8 |
| 115.06 | POKOJ | 12,0 |
| CELKEM | | 65,0 |
| 115.07 | BALKÓN | 3,1 |
| 115.08 | BALKÓN | 6,4 |

Vybavení jednotky:

listovní schránka

1 ks

Součástí jednotky je veškerá její vnitřní instalace (potrubní rozvody vody, plynu, elektroinstalace apod. kromě stoupacích vedení včetně uzavíracích ventilů). K vlastnictví jednotky dále patří podlahová krytina, nenosné příčky, vnitřní dveře a okna nacházející se uvnitř jednotky, jakož i vnitřní strany vstupních dveří a vnějších oken apod.

K vlastnictví jednotky dále patří spoluvlastnický podíl na společných částech domu a na pozemcích o velikosti 6500 /2835840

| 12.NP - 11.PATRO - bytová jednotka č.1463/116 | | |
|------------------------------------------------------|------------------------|-------------------------------|
| ozn. | název místnosti | plocha [m²] |
| 116.01 | PŘEDSÍŇ | 11,4 |
| 116.02 | KOUPELNA | 2,9 |
| 116.03 | WC | 1,1 |
| 116.04 | KUCHYŇSKÝ KOUT | 7,9 |
| 116.05 | POKOJ | 20,5 |
| 116.06 | POKOJ | 10,6 |
| 116.07 | POKOJ | 13,2 |
| CELKEM | | 67,6 |
| 116.08 | BALKÓN | 3,0 |
| 116.09 | BALKÓN | 6,4 |
| 116.10 | BALKÓN | 3,1 |

Vybavení jednotky:

listovní schránka

1 ks

Součástí jednotky je veškerá její vnitřní instalace (potrubní rozvody vody, plynu, elektroinstalace apod. kromě stoupacích vedení včetně uzavíracích ventilů). K vlastnictví jednotky dále patří podlahová krytina, nenosné příčky, vnitřní dveře a okna nacházející se uvnitř jednotky, jakož i vnitřní strany vstupních dveří a vnějších oken apod.

K vlastnictví jednotky dále patří spoluvlastnický podíl na společných částech domu a na pozemcích o velikosti 6760 /2835840

| 12.NP - 11.PATRO - bytová jednotka č.1463/117 | | |
|------------------------------------------------------|------------------------|-------------------------------|
| ozn. | název místnosti | plocha [m²] |
| 117.01 | PŘEDSÍŇ | 11,4 |
| 117.02 | KOUPELNA | 2,9 |
| 117.03 | WC | 1,1 |
| 117.04 | KUCHYŇSKÝ KOUT | 7,9 |
| 117.05 | POKOJ | 20,5 |
| 117.06 | POKOJ | 10,6 |
| 117.07 | POKOJ | 13,2 |
| CELKEM | | 67,6 |
| 117.08 | BALKÓN | 3,0 |
| 117.09 | BALKÓN | 6,4 |
| 117.10 | BALKÓN | 3,1 |

Vybavení jednotky:

listovní schránka

1 ks

Součástí jednotky je veškerá její vnitřní instalace (potrubní rozvody vody, plynu, elektroinstalace apod. kromě stoupacích vedení včetně uzavíracích ventilů). K vlastnictví jednotky dále patří podlahová krytina, nenosné příčky, vnitřní dveře a okna nacházející se uvnitř jednotky, jakož i vnitřní strany vstupních dveří a vnějších oken apod.

K vlastnictví jednotky dále patří spoluvlastnický podíl na společných částech domu a na pozemcích o velikosti 6760 /2835840

| 12.NP - 11.PATRO - bytová jednotka č.1463/118 | | |
|------------------------------------------------------|------------------------|-------------------------------|
| ozn. | název místnosti | plocha [m²] |
| 118.01 | PŘEDSÍŇ | 14,0 |
| 118.02 | KOUPELNA | 3,9 |
| 118.03 | WC | 1,1 |
| 118.04 | KUCHYŇSKÝ KOUT | 11,9 |
| 118.05 | POKOJ | 25,8 |
| 118.07 | POKOJ | 12,4 |
| 118.08 | POKOJ | 12,4 |
| CELKEM | | 81,5 |
| 118.09 | BALKÓN | 3,1 |
| 118.10 | BALKÓN | 3,1 |
| 118.11 | BALKÓN | 6,4 |

Vybavení jednotky:

listovní schránka

1 ks

Součástí jednotky je veškerá její vnitřní instalace (potrubní rozvody vody, plynu, elektroinstalace apod. kromě stoupacích vedení včetně uzavíracích ventilů). K vlastnictví jednotky dále patří podlahová krytina, nenosné příčky, vnitřní dveře a okna nacházející se uvnitř jednotky, jakož i vnitřní strany vstupních dveří a vnějších oken apod.

K vlastnictví jednotky dále patří spoluvlastnický podíl na společných částech domu a na pozemcích o velikosti 8150 /2835840

| 12.NP - 11.PATRO - bytová jednotka č.1463/119 | | |
|------------------------------------------------------|------------------------|-------------------------------|
| ozn. | název místnosti | plocha [m²] |

| | | |
|---------------|----------------|-------------|
| 119.01 | PŘEDSÍŇ | 15,1 |
| 119.02 | KOUPELNA | 2,9 |
| 119.03 | WC | 1,1 |
| 119.04 | KUCHYŇSKÝ KOUT | 11,9 |
| 119.05 | POKOJ | 25,8 |
| 119.06 | POKOJ | 12,4 |
| 119.07 | POKOJ | 12,4 |
| CELKEM | | 81,6 |
| 119.08 | BALKÓN | 3,1 |
| 119.09 | BALKÓN | 3,1 |
| 119.10 | BALKÓN | 6,4 |

Vybavení jednotky:

listovní schránka

1 ks

Součástí jednotky je veškerá její vnitřní instalace (potrubní rozvody vody, plynu, elektroinstalace apod. kromě stoupacích vedení včetně uzavíracích ventilů). K vlastnictví jednotky dále patří podlahová krytina, nenosné příčky, vnitřní dveře a okna nacházející se uvnitř jednotky, jakož i vnitřní strany vstupních dveří a vnějších oken apod.

K vlastnictví jednotky dále patří spoluvlastnický podíl na společných částech domu a na pozemcích o velikosti 8160 /2835840

| | | |
|------------------------------------------------------|------------------------|-------------------------------|
| 12.NP - 11.PATRO - bytová jednotka č.1463/120 | | |
| ozn. | název místnosti | plocha [m²] |
| 120.01 | PŘEDSÍŇ | 9,1 |
| 120.02 | KOUPELNA | 2,9 |
| 120.03 | WC | 1,1 |
| 120.04 | KUCHYŇSKÝ KOUT | 7,5 |
| 120.05 | POKOJ | 20,5 |
| 120.06 | POKOJ | 12,4 |
| CELKEM | | 53,5 |
| 120.07 | BALKÓN | 3,1 |
| 120.08 | BALKÓN | 6,4 |

Vybavení jednotky:

listovní schránka

1 ks

Součástí jednotky je veškerá její vnitřní instalace (potrubní rozvody vody, plynu, elektroinstalace apod. kromě stoupacích vedení včetně uzavíracích ventilů). K vlastnictví jednotky dále patří podlahová krytina, nenosné příčky, vnitřní dveře a okna nacházející se uvnitř jednotky, jakož i vnitřní strany vstupních dveří a vnějších oken apod.

K vlastnictví jednotky dále patří spoluvlastnický podíl na společných částech domu a na pozemcích o velikosti 5350 /2835840

| | | |
|------------------------------------------------------|------------------------|-------------------------------|
| 12.NP - 11.PATRO - bytová jednotka č.1463/121 | | |
| ozn. | název místnosti | plocha [m²] |
| 121.01 | PŘEDSÍŇ | 9,1 |
| 121.02 | KOUPELNA | 2,9 |
| 121.03 | WC | 1,1 |
| 121.04 | KUCHYŇSKÝ KOUT | 7,5 |

| | | |
|---------------|--------|-------------|
| 121.05 | POKOJ | 11,7 |
| 121.06 | POKOJ | 12,4 |
| 121.07 | POKOJ | 8,6 |
| CELKEM | | 53,3 |
| 121.08 | BALKÓN | 3,1 |
| 121.09 | BALKÓN | 6,4 |

Vybavení jednotky:

listovní schránka

1 ks

Součástí jednotky je veškerá její vnitřní instalace (potrubní rozvody vody, plynu, elektroinstalace apod. kromě stoupacích vedení včetně uzavíracích ventilů). K vlastnictví jednotky dále patří podlahová krytina, nenosné příčky, vnitřní dveře a okna nacházející se uvnitř jednotky, jakož i vnitřní strany vstupních dveří a vnějších oken apod.

K vlastnictví jednotky dále patří spoluvlastnický podíl na společných částech domu a na pozemcích o velikosti 5330 /2835840

| 12.NP - 11.PATRO - bytová jednotka č.1463/122 | | |
|------------------------------------------------------|-----------------|--------------------------|
| ozn. | název místnosti | plocha [m ²] |
| 122.01 | PŘEDSÍŇ | 11,3 |
| 122.02 | KOUPELNA | 2,9 |
| 122.03 | WC | 1,1 |
| 122.04 | KUCHYŇSKÝ KOUT | 11,9 |
| 122.05 | POKOJ | 25,8 |
| 122.06 | POKOJ | 12,0 |
| CELKEM | | 65,0 |
| 122.07 | BALKÓN | 3,1 |
| 122.08 | BALKÓN | 6,4 |

Vybavení jednotky:

listovní schránka

1 ks

Součástí jednotky je veškerá její vnitřní instalace (potrubní rozvody vody, plynu, elektroinstalace apod. kromě stoupacích vedení včetně uzavíracích ventilů). K vlastnictví jednotky dále patří podlahová krytina, nenosné příčky, vnitřní dveře a okna nacházející se uvnitř jednotky, jakož i vnitřní strany vstupních dveří a vnějších oken apod.

K vlastnictví jednotky dále patří spoluvlastnický podíl na společných částech domu a na pozemcích o velikosti 6500 /2835840

| 13.NP - 12.PATRO - bytová jednotka č.1463/123 | | |
|------------------------------------------------------|-----------------|--------------------------|
| ozn. | název místnosti | plocha [m ²] |
| 123.01 | PŘEDSÍŇ | 11,3 |
| 123.02 | KOUPELNA | 2,9 |
| 123.03 | WC | 1,1 |
| 123.04 | KUCHYŇSKÝ KOUT | 11,9 |
| 123.05 | POKOJ | 25,8 |
| 123.06 | POKOJ | 12,0 |
| CELKEM | | 65,0 |
| 123.07 | BALKÓN | 3,1 |
| 123.08 | BALKÓN | 6,4 |

Vybavení jednotky:

listovní schránka

1 ks

Součástí jednotky je veškerá její vnitřní instalace (potrubní rozvody vody, plynu, elektroinstalace apod. kromě stoupacích vedení včetně uzavíracích ventilů). K vlastnictví jednotky dále patří podlahová krytina, nenosné příčky, vnitřní dveře a okna nacházející se uvnitř jednotky, jakož i vnitřní strany vstupních dveří a vnějších oken apod.

K vlastnictví jednotky dále patří spoluvlastnický podíl na společných částech domu a na pozemcích o velikosti 6500 /2835840

| 13.NP - 12.PATRO - bytová jednotka č.1463/124 | | |
|------------------------------------------------------|------------------------|-------------------------------|
| ozn. | název místnosti | plocha [m²] |
| 124.01 | PŘEDSÍŇ | 9,2 |
| 124.02 | KOUPELNA + WC | 4,0 |
| 124.03 | ŠATNA | 1,9 |
| 124.04 | KUCHYŇSKÝ KOUT | 7,9 |
| 124.05 | POKOJ | 20,5 |
| 124.06 | POKOJ | 10,6 |
| 124.07 | POKOJ | 13,2 |
| CELKEM | | 67,3 |
| 124.08 | BALKÓN | 3,0 |
| 124.09 | BALKÓN | 6,4 |
| 124.10 | BALKÓN | 3,1 |

Vybavení jednotky:

listovní schránka

1 ks

Součástí jednotky je veškerá její vnitřní instalace (potrubní rozvody vody, plynu, elektroinstalace apod. kromě stoupacích vedení včetně uzavíracích ventilů). K vlastnictví jednotky dále patří podlahová krytina, nenosné příčky, vnitřní dveře a okna nacházející se uvnitř jednotky, jakož i vnitřní strany vstupních dveří a vnějších oken apod.

K vlastnictví jednotky dále patří spoluvlastnický podíl na společných částech domu a na pozemcích o velikosti 6730 /2835840

| 13.NP - 12.PATRO - bytová jednotka č.1463/125 | | |
|------------------------------------------------------|------------------------|-------------------------------|
| ozn. | název místnosti | plocha [m²] |
| 125.01 | PŘEDSÍŇ | 11,2 |
| 125.02 | KOUPELNA + WC | 4,0 |
| 125.03 | KUCHYŇSKÝ KOUT | 7,9 |
| 125.04 | POKOJ | 20,5 |
| 125.05 | POKOJ | 10,6 |
| 125.06 | POKOJ | 13,2 |
| CELKEM | | 67,4 |
| 125.07 | BALKÓN | 3,0 |
| 125.08 | BALKÓN | 6,4 |
| 125.09 | BALKÓN | 3,1 |

Vybavení jednotky:

listovní schránka

1 ks

Součástí jednotky je veškerá její vnitřní instalace (potrubní rozvody vody, plynu, elektroinstalace apod. kromě stoupacích vedení včetně uzavíracích ventilů). K vlastnictví jednotky dále patří podlahová krytina, nenosné příčky, vnitřní dveře a okna nacházející se uvnitř jednotky, jakož i vnitřní strany vstupních dveří a vnějších oken apod.

K vlastnictví jednotky dále patří spoluvlastnický podíl na společných částech domu a na pozemcích o velikosti 6740 /2835840

| 13.NP - 12.PATRO - bytová jednotka č.1463/126 | | |
|------------------------------------------------------|------------------------|-------------------------------|
| ozn. | název místnosti | plocha [m²] |
| 126.01 | PŘEDSÍŇ | 15,1 |
| 126.02 | KOUPELNA | 2,9 |
| 126.03 | WC | 1,1 |
| 126.04 | KUCHYŇSKÝ KOUT | 11,9 |
| 126.05 | POKOJ | 25,8 |
| 126.06 | POKOJ | 12,4 |
| 126.07 | POKOJ | 12,4 |
| CELKEM | | 81,6 |
| 126.08 | BALKÓN | 3,1 |
| 126.09 | BALKÓN | 3,1 |
| 126.10 | BALKÓN | 6,4 |

Vybavení jednotky:

listovní schránka

1 ks

Součástí jednotky je veškerá její vnitřní instalace (potrubní rozvody vody, plynu, elektroinstalace apod. kromě stoupacích vedení včetně uzavíracích ventilů). K vlastnictví jednotky dále patří podlahová krytina, nenosné příčky, vnitřní dveře a okna nacházející se uvnitř jednotky, jakož i vnitřní strany vstupních dveří a vnějších oken apod.

K vlastnictví jednotky dále patří spoluvlastnický podíl na společných částech domu a na pozemcích o velikosti 8160 /2835840

| 13.NP - 12.PATRO - bytová jednotka č.1463/127 | | |
|------------------------------------------------------|------------------------|-------------------------------|
| ozn. | název místnosti | plocha [m²] |
| 127.01 | PŘEDSÍŇ | 12,7 |
| 127.02 | KOUPELNA | 4,1 |
| 127.03 | WC | 1,2 |
| 127.04 | KUCHYŇSKÝ KOUT | 11,9 |
| 127.05 | POKOJ | 25,8 |
| 127.06 | POKOJ | 12,4 |
| 127.07 | POKOJ | 8,5 |
| 127.08 | POKOJ | 4,6 |
| CELKEM | | 81,2 |
| 127.09 | BALKÓN | 3,1 |
| 127.10 | BALKÓN | 3,1 |
| 127.11 | BALKÓN | 6,4 |

Vybavení jednotky:

listovní schránka

1 ks

Součástí jednotky je veškerá její vnitřní instalace (potrubní rozvody vody, plynu, elektroinstalace apod. kromě

stoupacích vedení včetně uzavíracích ventilů). K vlastnictví jednotky dále patří podlahová krytina, nenosné příčky, vnitřní dveře a okna nacházející se uvnitř jednotky, jakož i vnitřní strany vstupních dveří a vnějších oken apod.

K vlastnictví jednotky dále patří spoluvlastnický podíl na společných částech domu a na pozemcích o velikosti 8120 /2835840

| 13.NP - 12.PATRO - bytová jednotka č.1463/128 | | |
|------------------------------------------------------|------------------------|-------------------------------|
| ozn. | název místnosti | plocha [m²] |
| 128.01 | PŘEDSÍŇ | 9,1 |
| 128.02 | KOUPELNA | 2,9 |
| 128.03 | WC | 1,1 |
| 128.04 | KUCHYŇSKÝ KOUT | 7,5 |
| 128.05 | POKOJ | 20,5 |
| 128.06 | POKOJ | 12,4 |
| CELKEM | | 53,5 |
| 128.07 | BALKÓN | 3,1 |
| 128.08 | BALKÓN | 6,4 |

Vybavení jednotky:

listovní schránka

1 ks

Součástí jednotky je veškerá její vnitřní instalace (potrubní rozvody vody, plynu, elektroinstalace apod. kromě stoupacích vedení včetně uzavíracích ventilů). K vlastnictví jednotky dále patří podlahová krytina, nenosné příčky, vnitřní dveře a okna nacházející se uvnitř jednotky, jakož i vnitřní strany vstupních dveří a vnějších oken apod.

K vlastnictví jednotky dále patří spoluvlastnický podíl na společných částech domu a na pozemcích o velikosti 5350 /2835840

| 13.NP - 12.PATRO - bytová jednotka č.1463/129 | | |
|------------------------------------------------------|------------------------|-------------------------------|
| ozn. | název místnosti | plocha [m²] |
| 129.01 | PŘEDSÍŇ | 9,1 |
| 129.02 | KOUPELNA | 2,9 |
| 129.03 | WC | 1,1 |
| 129.04 | KUCHYŇSKÝ KOUT | 7,5 |
| 129.05 | POKOJ | 20,5 |
| 129.06 | POKOJ | 12,4 |
| CELKEM | | 53,5 |
| 129.07 | BALKÓN | 3,1 |
| 129.08 | BALKÓN | 6,4 |

Vybavení jednotky:

listovní schránka

1 ks

Součástí jednotky je veškerá její vnitřní instalace (potrubní rozvody vody, plynu, elektroinstalace apod. kromě stoupacích vedení včetně uzavíracích ventilů). K vlastnictví jednotky dále patří podlahová krytina, nenosné příčky, vnitřní dveře a okna nacházející se uvnitř jednotky, jakož i vnitřní strany vstupních dveří a vnějších oken apod.

K vlastnictví jednotky dále patří spoluvlastnický podíl na společných částech domu a na pozemcích o velikosti 5350 /2835840

13.NP - 12.PATRO - bytová jednotka č.1463/130

| ozn. | název místnosti | plocha [m ²] |
|---------------|-----------------|--------------------------|
| 130.01 | PŘEDSÍŇ | 11,3 |
| 130.02 | KOUPELNA | 2,9 |
| 130.03 | WC | 1,1 |
| 130.04 | KUCHYŇSKÝ KOUT | 11,9 |
| 130.05 | POKOJ | 25,8 |
| 130.06 | POKOJ | 12,0 |
| CELKEM | | 65,0 |
| 130.07 | BALKÓN | 3,1 |
| 130.08 | BALKÓN | 6,4 |

Vybavení jednotky:

listovní schránka

1 ks

Součástí jednotky je veškerá její vnitřní instalace (potrubní rozvody vody, plynu, elektroinstalace apod. kromě stoupacích vedení včetně uzavíracích ventilů). K vlastnictví jednotky dále patří podlahová krytina, nenosné příčky, vnitřní dveře a okna nacházející se uvnitř jednotky, jakož i vnitřní strany vstupních dveří a vnějších oken apod.

K vlastnictví jednotky dále patří spoluvlastnický podíl na společných částech domu a na pozemcích o velikosti 6500 /2835840

| 14.NP - 13.PATRO - bytová jednotka č.1463/131 | | |
|------------------------------------------------------|-----------------|--------------------------|
| ozn. | název místnosti | plocha [m ²] |
| 131.01 | PŘEDSÍŇ | 10,9 |
| 131.02 | KOUPELNA | 3,4 |
| 131.03 | WC | 1,1 |
| 131.04 | KUCHYŇSKÝ KOUT | 11,9 |
| 131.05 | POKOJ | 25,8 |
| 131.06 | POKOJ | 12,0 |
| CELKEM | | 65,1 |
| 131.07 | BALKÓN | 3,1 |
| 131.08 | BALKÓN | 6,4 |

Vybavení jednotky:

listovní schránka

1 ks

Součástí jednotky je veškerá její vnitřní instalace (potrubní rozvody vody, plynu, elektroinstalace apod. kromě stoupacích vedení včetně uzavíracích ventilů). K vlastnictví jednotky dále patří podlahová krytina, nenosné příčky, vnitřní dveře a okna nacházející se uvnitř jednotky, jakož i vnitřní strany vstupních dveří a vnějších oken apod.

K vlastnictví jednotky dále patří spoluvlastnický podíl na společných částech domu a na pozemcích o velikosti 6510 /2835840

| 14.NP - 13.PATRO - bytová jednotka č.1463/132 | | |
|------------------------------------------------------|-----------------|--------------------------|
| ozn. | název místnosti | plocha [m ²] |
| 132.01 | PŘEDSÍŇ | 11,4 |
| 132.02 | KOUPELNA | 2,9 |
| 132.03 | WC | 1,1 |
| 132.04 | KUCHYŇSKÝ KOUT | 7,9 |
| 132.05 | POKOJ | 20,5 |

| | | |
|---------------|--------|-------------|
| 132.06 | POKOJ | 10,6 |
| 132.07 | POKOJ | 13,2 |
| CELKEM | | 67,6 |
| 132.08 | BALKÓN | 3,0 |
| 132.09 | BALKÓN | 6,4 |
| 132.10 | BALKÓN | 3,1 |

Vybavení jednotky:

listovní schránka

1 ks

Součástí jednotky je veškerá její vnitřní instalace (potrubní rozvody vody, plynu, elektroinstalace apod. kromě stoupacích vedení včetně uzavíracích ventilů). K vlastnictví jednotky dále patří podlahová krytina, nenosné příčky, vnitřní dveře a okna nacházející se uvnitř jednotky, jakož i vnitřní strany vstupních dveří a vnějších oken apod.

K vlastnictví jednotky dále patří spoluvlastnický podíl na společných částech domu a na pozemcích o velikosti 6760 /2835840

| 14.NP - 13.PATRO - bytová jednotka č.1463/133 | | |
|------------------------------------------------------|-----------------|--------------------------|
| ozn. | název místnosti | plocha [m ²] |
| 133.01 | PŘEDSÍŇ | 11,4 |
| 133.02 | KOUPELNA | 2,9 |
| 133.03 | WC | 1,1 |
| 133.04 | KUCHYŇSKÝ KOUT | 7,9 |
| 133.05 | POKOJ | 20,5 |
| 133.06 | POKOJ | 10,6 |
| 133.07 | POKOJ | 13,2 |
| CELKEM | | 67,6 |
| 133.08 | BALKÓN | 3,0 |
| 133.09 | BALKÓN | 6,4 |
| 133.10 | BALKÓN | 3,1 |

Vybavení jednotky:

listovní schránka

1 ks

Součástí jednotky je veškerá její vnitřní instalace (potrubní rozvody vody, plynu, elektroinstalace apod. kromě stoupacích vedení včetně uzavíracích ventilů). K vlastnictví jednotky dále patří podlahová krytina, nenosné příčky, vnitřní dveře a okna nacházející se uvnitř jednotky, jakož i vnitřní strany vstupních dveří a vnějších oken apod.

K vlastnictví jednotky dále patří spoluvlastnický podíl na společných částech domu a na pozemcích o velikosti 6760 /2835840

| 14.NP - 13.PATRO - bytová jednotka č.1463/134 | | |
|------------------------------------------------------|-----------------|--------------------------|
| ozn. | název místnosti | plocha [m ²] |
| 134.01 | PŘEDSÍŇ | 15,1 |
| 134.02 | KOUPELNA | 2,9 |
| 134.03 | WC | 1,1 |
| 134.04 | KUCHYŇSKÝ KOUT | 11,9 |
| 134.05 | POKOJ | 25,8 |
| 134.06 | POKOJ | 12,4 |
| 134.07 | POKOJ | 12,4 |

| | | |
|---------------|--------|-------------|
| CELKEM | | 81,6 |
| 134.08 | BALKÓN | 3,1 |
| 134.09 | BALKÓN | 3,1 |
| 134.10 | BALKÓN | 6,4 |

Vybavení jednotky:

listovní schránka

1 ks

Součástí jednotky je veškerá její vnitřní instalace (potrubní rozvody vody, plynu, elektroinstalace apod. kromě stoupacích vedení včetně uzavíracích ventilů). K vlastnictví jednotky dále patří podlahová krytina, nenosné příčky, vnitřní dveře a okna nacházející se uvnitř jednotky, jakož i vnitřní strany vstupních dveří a vnějších oken apod.

K vlastnictví jednotky dále patří spoluvlastnický podíl na společných částech domu a na pozemcích o velikosti 8160 /2835840

| 14.NP - 13.PATRO - bytová jednotka č.1463/135 | | |
|------------------------------------------------------|-----------------|--------------------------|
| ozn. | název místnosti | plocha [m ²] |
| 135.01 | PŘEDSÍŇ | 13,6 |
| 135.02 | KOUPELNA | 3,8 |
| 135.03 | WC | 1,3 |
| 135.04 | KUCHYŇSKÝ KOUT | 11,9 |
| 135.05 | POKOJ | 25,8 |
| 135.06 | POKOJ | 12,4 |
| 135.07 | POKOJ | 12,4 |
| CELKEM | | 81,2 |
| 135.08 | BALKÓN | 3,1 |
| 135.09 | BALKÓN | 3,1 |
| 135.10 | BALKÓN | 6,4 |

Vybavení jednotky:

listovní schránka

1 ks

Součástí jednotky je veškerá její vnitřní instalace (potrubní rozvody vody, plynu, elektroinstalace apod. kromě stoupacích vedení včetně uzavíracích ventilů). K vlastnictví jednotky dále patří podlahová krytina, nenosné příčky, vnitřní dveře a okna nacházející se uvnitř jednotky, jakož i vnitřní strany vstupních dveří a vnějších oken apod.

K vlastnictví jednotky dále patří spoluvlastnický podíl na společných částech domu a na pozemcích o velikosti 8120 /2835840

| 14.NP - 13.PATRO - bytová jednotka č.1463/136 | | |
|------------------------------------------------------|-----------------|--------------------------|
| ozn. | název místnosti | plocha [m ²] |
| 136.01 | PŘEDSÍŇ | 8,0 |
| 136.02 | KOUPELNA + WC | 4,6 |
| 136.03 | KUCHYŇSKÝ KOUT | 7,5 |
| 136.04 | POKOJ | 20,5 |
| 136.05 | POKOJ | 12,4 |
| CELKEM | | 53,0 |
| 136.06 | BALKÓN | 3,1 |
| 136.07 | BALKÓN | 6,4 |

Vybavení jednotky:

listovní schránka

1 ks

Součástí jednotky je veškerá její vnitřní instalace (potrubní rozvody vody, plynu, elektroinstalace apod. kromě stoupacích vedení včetně uzavíracích ventilů). K vlastnictví jednotky dále patří podlahová krytina, nenosné příčky, vnitřní dveře a okna nacházející se uvnitř jednotky, jakož i vnitřní strany vstupních dveří a vnějších oken apod.

K vlastnictví jednotky dále patří spoluvlastnický podíl na společných částech domu a na pozemcích o velikosti 5300 /2835840

| 14.NP - 13.PATRO - bytová jednotka č.1463/137 | | |
|------------------------------------------------------|------------------------|-------------------------------|
| ozn. | název místnosti | plocha [m²] |
| 137.01 | PŘEDSÍŇ | 9,1 |
| 137.02 | KOUPELNA | 2,9 |
| 137.03 | WC | 1,1 |
| 137.04 | KUCHYŇSKÝ KOUT | 7,5 |
| 137.05 | POKOJ | 20,5 |
| 137.06 | POKOJ | 12,4 |
| CELKEM | | 53,5 |
| 137.07 | BALKÓN | 3,1 |
| 137.08 | BALKÓN | 6,4 |

Vybavení jednotky:

listovní schránka

1 ks

Součástí jednotky je veškerá její vnitřní instalace (potrubní rozvody vody, plynu, elektroinstalace apod. kromě stoupacích vedení včetně uzavíracích ventilů). K vlastnictví jednotky dále patří podlahová krytina, nenosné příčky, vnitřní dveře a okna nacházející se uvnitř jednotky, jakož i vnitřní strany vstupních dveří a vnějších oken apod.

K vlastnictví jednotky dále patří spoluvlastnický podíl na společných částech domu a na pozemcích o velikosti 5350 /2835840

| 14.NP - 13.PATRO - bytová jednotka č.1463/138 | | |
|------------------------------------------------------|------------------------|-------------------------------|
| ozn. | název místnosti | plocha [m²] |
| 138.01 | PŘEDSÍŇ | 11,3 |
| 138.02 | KOUPELNA | 2,9 |
| 138.03 | WC | 1,1 |
| 138.04 | KUCHYŇSKÝ KOUT | 11,9 |
| 138.05 | POKOJ | 25,8 |
| 138.06 | POKOJ | 12,0 |
| CELKEM | | 65,0 |
| 138.07 | BALKÓN | 3,1 |
| 138.08 | BALKÓN | 6,4 |

Vybavení jednotky:

listovní schránka

1 ks

Součástí jednotky je veškerá její vnitřní instalace (potrubní rozvody vody, plynu, elektroinstalace apod. kromě stoupacích vedení včetně uzavíracích ventilů). K vlastnictví jednotky dále patří podlahová krytina, nenosné příčky, vnitřní dveře a okna nacházející se uvnitř jednotky, jakož i vnitřní strany vstupních dveří a vnějších oken

apod.

K vlastnictví jednotky dále patří spoluvlastnický podíl na společných částech domu a na pozemcích o velikosti 6500 /2835840

| 15.NP - 14.PATRO - bytová jednotka č.1463/139 | | |
|------------------------------------------------------|------------------------|-------------------------------|
| ozn. | název místnosti | plocha [m²] |
| 139.01 | PŘEDSÍŇ | 11,3 |
| 139.02 | KOUPELNA | 2,9 |
| 139.03 | WC | 1,1 |
| 139.04 | KUCHYŇSKÝ KOUT | 11,9 |
| 139.05 | POKOJ | 25,8 |
| 139.06 | POKOJ | 12,0 |
| CELKEM | | 65,0 |
| 139.07 | BALKÓN | 3,1 |
| 139.08 | BALKÓN | 6,4 |

Vybavení jednotky:

listovní schránka

1 ks

Součástí jednotky je veškerá její vnitřní instalace (potrubní rozvody vody, plynu, elektroinstalace apod. kromě stoupacích vedení včetně uzavíracích ventilů). K vlastnictví jednotky dále patří podlahová krytina, nenosné příčky, vnitřní dveře a okna nacházející se uvnitř jednotky, jakož i vnitřní strany vstupních dveří a vnějších oken apod.

K vlastnictví jednotky dále patří spoluvlastnický podíl na společných částech domu a na pozemcích o velikosti 6500 /2835840

| 15.NP - 14.PATRO - bytová jednotka č.1463/140 | | |
|------------------------------------------------------|------------------------|-------------------------------|
| ozn. | název místnosti | plocha [m²] |
| 140.01 | PŘEDSÍŇ | 11,3 |
| 140.02 | KOUPELNA | 2,8 |
| 140.03 | WC | 1,0 |
| 140.04 | KUCHYŇSKÝ KOUT | 7,9 |
| 140.05 | POKOJ | 20,5 |
| 140.06 | POKOJ | 10,6 |
| 140.07 | POKOJ | 13,2 |
| CELKEM | | 67,3 |
| 140.08 | BALKÓN | 3,0 |
| 140.09 | BALKÓN | 6,4 |
| 140.10 | BALKÓN | 3,1 |

Vybavení jednotky:

listovní schránka

1 ks

Součástí jednotky je veškerá její vnitřní instalace (potrubní rozvody vody, plynu, elektroinstalace apod. kromě stoupacích vedení včetně uzavíracích ventilů). K vlastnictví jednotky dále patří podlahová krytina, nenosné příčky, vnitřní dveře a okna nacházející se uvnitř jednotky, jakož i vnitřní strany vstupních dveří a vnějších oken apod.

K vlastnictví jednotky dále patří spoluvlastnický podíl na společných částech domu a na pozemcích o velikosti 6730 /2835840

| 15NP - 14.PATRO - bytová jednotka č. 1463/141 | | |
|------------------------------------------------------|------------------------|-------------------------------|
| ozn. | název místnosti | plocha [m²] |
| 141.01 | PŘEDSÍŇ | 11,4 |
| 141.02 | KOUPELNA | 2,9 |
| 141.03 | WC | 1,1 |
| 141.04 | KUCHYŇSKÝ KOUT | 7,9 |
| 141.05 | POKOJ | 20,5 |
| 141.06 | POKOJ | 10,6 |
| 141.07 | POKOJ | 13,2 |
| CELKEM | | 67,6 |
| 141.08 | BALKÓN | 3,0 |
| 141.09 | BALKÓN | 6,4 |
| 141.10 | BALKÓN | 3,1 |

Vybavení jednotky:

listovní schránka

1 ks

Součástí jednotky je veškerá její vnitřní instalace (potrubní rozvody vody, plynu, elektroinstalace apod. kromě stoupacích vedení včetně uzavíracích ventilů). K vlastnictví jednotky dále patří podlahová krytina, nenosné příčky, vnitřní dveře a okna nacházející se uvnitř jednotky, jakož i vnitřní strany vstupních dveří a vnějších oken apod.

K vlastnictví jednotky dále patří spoluvlastnický podíl na společných částech domu a na pozemcích o velikosti 6760 /2835840

| 15.NP - 14.PATRO - bytová jednotka č. 1463/142 | | |
|-------------------------------------------------------|------------------------|-------------------------------|
| ozn. | název místnosti | plocha [m²] |
| 142.01 | PŘEDSÍŇ | 14,2 |
| 142.02 | KOUPELNA | 3,6 |
| 142.03 | WC | 1,3 |
| 142.04 | KUCHYŇSKÝ KOUT | 11,9 |
| 142.05 | POKOJ | 17,2 |
| 142.06 | POKOJ | 12,4 |
| 142.07 | POKOJ | 12,4 |
| 142.08 | POKOJ | 8,1 |
| CELKEM | | 81,1 |
| 142.09 | BALKÓN | 3,1 |
| 142.10 | BALKÓN | 3,1 |
| 142.11 | BALKÓN | 6,4 |

Vybavení jednotky:

listovní schránka

1 ks

Součástí jednotky je veškerá její vnitřní instalace (potrubní rozvody vody, plynu, elektroinstalace apod. kromě stoupacích vedení včetně uzavíracích ventilů). K vlastnictví jednotky dále patří podlahová krytina, nenosné příčky, vnitřní dveře a okna nacházející se uvnitř jednotky, jakož i vnitřní strany vstupních dveří a vnějších oken apod.

K vlastnictví jednotky dále patří spoluvlastnický podíl na společných částech domu a na pozemcích o velikosti 8110 /2835840

| 15.NP - 14.PATRO - bytová jednotka č. 1463/143 | | |
|-------------------------------------------------------|--|--|
|-------------------------------------------------------|--|--|

| ozn. | název místnosti | plocha [m ²] |
|---------------|-----------------|--------------------------|
| 143.01 | PŘEDSÍŇ | 11,4 |
| 143.02 | KOUPELNA | 2,9 |
| 143.03 | WC | 1,1 |
| 143.04 | KUCHYŇSKÝ KOUT | 11,9 |
| 143.05 | POKOJ | 25,8 |
| 143.06 | POKOJ | 12,4 |
| 143.07 | POKOJ | 16,2 |
| CELKEM | | 81,7 |
| 143.08 | BALKÓN | 3,1 |
| 143.09 | BALKÓN | 3,1 |
| 143.10 | BALKÓN | 6,4 |

Vybavení jednotky:

listovní schránka

1 ks

Součástí jednotky je veškerá její vnitřní instalace (potrubní rozvody vody, plynu, elektroinstalace apod. kromě stoupacích vedení včetně uzavíracích ventilů). K vlastnictví jednotky dále patří podlahová krytina, nenosné příčky, vnitřní dveře a okna nacházející se uvnitř jednotky, jakož i vnitřní strany vstupních dveří a vnějších oken apod.

K vlastnictví jednotky dále patří spoluvlastnický podíl na společných částech domu a na pozemcích o velikosti 8170 /2835840

| 15.NP - 14.PATRO - bytová jednotka č.1463/144 | | |
|------------------------------------------------------|-----------------|--------------------------|
| ozn. | název místnosti | plocha [m ²] |
| 144.01 | PŘEDSÍŇ | 9,1 |
| 144.02 | KOUPELNA | 2,9 |
| 144.03 | WC | 1,1 |
| 144.04 | KUCHYŇSKÝ KOUT | 7,5 |
| 144.05 | POKOJ | 11,8 |
| 144.06 | POKOJ | 12,4 |
| 144.07 | POKOJ | 8,3 |
| CELKEM | | 53,1 |
| 144.08 | BALKÓN | 3,1 |
| 144.09 | BALKÓN | 6,4 |

Vybavení jednotky:

listovní schránka

1 ks

Součástí jednotky je veškerá její vnitřní instalace (potrubní rozvody vody, plynu, elektroinstalace apod. kromě stoupacích vedení včetně uzavíracích ventilů). K vlastnictví jednotky dále patří podlahová krytina, nenosné příčky, vnitřní dveře a okna nacházející se uvnitř jednotky, jakož i vnitřní strany vstupních dveří a vnějších oken apod.

K vlastnictví jednotky dále patří spoluvlastnický podíl na společných částech domu a na pozemcích o velikosti 5310 /2835840

| 15.NP - 14.PATRO - bytová jednotka č.1463/145 | | |
|------------------------------------------------------|-----------------|--------------------------|
| ozn. | název místnosti | plocha [m ²] |
| 145.01 | PŘEDSÍŇ | 9,1 |
| 145.02 | KOUPELNA | 2,9 |

| | | |
|---------------|----------------|-------------|
| 145.03 | WC | 1,1 |
| 145.04 | KUCHYŇSKÝ KOUT | 7,5 |
| 145.05 | POKOJ | 20,5 |
| 145.06 | POKOJ | 12,4 |
| CELKEM | | 53,5 |
| 145.07 | BALKÓN | 3,1 |
| 145.08 | BALKÓN | 6,4 |

Vybavení jednotky:

listovní schránka 1 ks

Součástí jednotky je veškerá její vnitřní instalace (potrubní rozvody vody, plynu, elektroinstalace apod. kromě stoupacích vedení včetně uzavíracích ventilů). K vlastnictví jednotky dále patří podlahová krytina, nenosné příčky, vnitřní dveře a okna nacházející se uvnitř jednotky, jakož i vnitřní strany vstupních dveří a vnějších oken apod.

K vlastnictví jednotky dále patří spoluvlastnický podíl na společných částech domu a na pozemcích o velikosti 5350 /2835840

| 15.NP - 14.PATRO - bytová jednotka č.1463/146 | | |
|------------------------------------------------------|-----------------|--------------------------|
| ozn. | název místnosti | plocha [m ²] |
| 146.01 | PŘEDSÍŇ | 11,3 |
| 146.02 | KOUPELNA | 2,9 |
| 146.02 | WC | 1,1 |
| 146.03 | KUCHYŇSKÝ KOUT | 11,9 |
| 146.04 | POKOJ | 25,8 |
| 146.05 | POKOJ | 12,0 |
| CELKEM | | 65,0 |
| 146.06 | BALKÓN | 3,1 |
| 146.07 | BALKÓN | 6,4 |

Vybavení jednotky:

listovní schránka 1 ks

Součástí jednotky je veškerá její vnitřní instalace (potrubní rozvody vody, plynu, elektroinstalace apod. kromě stoupacích vedení včetně uzavíracích ventilů). K vlastnictví jednotky dále patří podlahová krytina, nenosné příčky, vnitřní dveře a okna nacházející se uvnitř jednotky, jakož i vnitřní strany vstupních dveří a vnějších oken apod.

K vlastnictví jednotky dále patří spoluvlastnický podíl na společných částech domu a na pozemcích o velikosti 6500 /2835840

| 16.NP - 15.PATRO - bytová jednotka č.1463/147 | | |
|------------------------------------------------------|-----------------|--------------------------|
| ozn. | název místnosti | plocha [m ²] |
| 147.01 | PŘEDSÍŇ | 11,3 |
| 147.02 | KOUPELNA | 2,9 |
| 147.03 | WC | 1,1 |
| 147.04 | KUCHYŇSKÝ KOUT | 11,9 |
| 147.05 | POKOJ | 25,8 |
| 147.06 | POKOJ | 12,0 |
| CELKEM | | 65,0 |
| 147.07 | BALKÓN | 3,1 |

| | | |
|--------|--------|-----|
| 147.08 | BALKÓN | 6,4 |
|--------|--------|-----|

Vybavení jednotky:

listovní schránka 1 ks

Součástí jednotky je veškerá její vnitřní instalace (potrubní rozvody vody, plynu, elektroinstalace apod. kromě stoupacích vedení včetně uzavíracích ventilů). K vlastnictví jednotky dále patří podlahová krytina, nenosné příčky, vnitřní dveře a okna nacházející se uvnitř jednotky, jakož i vnitřní strany vstupních dveří a vnějších oken apod.

K vlastnictví jednotky dále patří spoluvlastnický podíl na společných částech domu a na pozemcích o velikosti 6500 /2835840

| 16.NP - 15.PATRO - bytová jednotka č. 1463/148 | | |
|-------------------------------------------------------|-----------------|--------------------------|
| ozn. | název místnosti | plocha [m ²] |
| 148.01 | PŘEDSÍŇ | 11,4 |
| 148.02 | KOUPELNA | 2,9 |
| 148.03 | WC | 1,1 |
| 148.04 | KUCHYŇSKÝ KOUT | 7,9 |
| 148.05 | POKOJ | 20,5 |
| 148.06 | POKOJ | 10,6 |
| 148.07 | POKOJ | 13,2 |
| CELKEM | | 67,6 |
| 148.08 | BALKÓN | 3,0 |
| 148.09 | BALKÓN | 6,4 |
| 148.10 | BALKÓN | 3,1 |

Vybavení jednotky:

listovní schránka 1 ks

Součástí jednotky je veškerá její vnitřní instalace (potrubní rozvody vody, plynu, elektroinstalace apod. kromě stoupacích vedení včetně uzavíracích ventilů). K vlastnictví jednotky dále patří podlahová krytina, nenosné příčky, vnitřní dveře a okna nacházející se uvnitř jednotky, jakož i vnitřní strany vstupních dveří a vnějších oken apod.

K vlastnictví jednotky dále patří spoluvlastnický podíl na společných částech domu a na pozemcích o velikosti 6760 /2835840

| 16.NP - 15.PATRO - bytová jednotka č. 1463/149 | | |
|-------------------------------------------------------|-----------------|--------------------------|
| ozn. | název místnosti | plocha [m ²] |
| 149.01 | PŘEDSÍŇ | 11,4 |
| 149.02 | KOUPELNA | 2,9 |
| 149.03 | WC | 1,1 |
| 149.04 | KUCHYŇSKÝ KOUT | 7,9 |
| 149.05 | POKOJ | 20,5 |
| 149.06 | POKOJ | 10,6 |
| 149.07 | POKOJ | 13,2 |
| CELKEM | | 67,6 |
| 149.08 | BALKÓN | 3,0 |
| 149.09 | BALKÓN | 6,4 |
| 149.10 | BALKÓN | 3,1 |

Vybavení jednotky:

listovní schránka

1 ks

Součástí jednotky je veškerá její vnitřní instalace (potrubní rozvody vody, plynu, elektroinstalace apod. kromě stoupacích vedení včetně uzavíracích ventilů). K vlastnictví jednotky dále patří podlahová krytina, nenosné příčky, vnitřní dveře a okna nacházející se uvnitř jednotky, jakož i vnitřní strany vstupních dveří a vnějších oken apod.

K vlastnictví jednotky dále patří spoluvlastnický podíl na společných částech domu a na pozemcích o velikosti 6760 /2835840

| 16.NP - 15.PATRO - bytová jednotka č.1463/150 | | |
|------------------------------------------------------|------------------------|-------------------------------|
| ozn. | název místnosti | plocha [m²] |
| 150.01 | PŘEDSÍŇ | 15,1 |
| 150.02 | KOUPELNA | 2,9 |
| 150.03 | WC | 1,1 |
| 150.04 | KUCHYŇSKÝ KOUT | 11,9 |
| 150.05 | POKOJ | 25,8 |
| 150.06 | POKOJ | 12,4 |
| 150.07 | POKOJ | 12,4 |
| CELKEM | | 81,6 |
| 150.08 | BALKÓN | 3,1 |
| 150.09 | BALKÓN | 3,1 |
| 150.10 | BALKÓN | 6,4 |

Vybavení jednotky:

listovní schránka

1 ks

Součástí jednotky je veškerá její vnitřní instalace (potrubní rozvody vody, plynu, elektroinstalace apod. kromě stoupacích vedení včetně uzavíracích ventilů). K vlastnictví jednotky dále patří podlahová krytina, nenosné příčky, vnitřní dveře a okna nacházející se uvnitř jednotky, jakož i vnitřní strany vstupních dveří a vnějších oken apod.

K vlastnictví jednotky dále patří spoluvlastnický podíl na společných částech domu a na pozemcích o velikosti 8160 /2835840

| 16.NP - 15.PATRO - bytová jednotka č.1463/151 | | |
|------------------------------------------------------|------------------------|-------------------------------|
| ozn. | název místnosti | plocha [m²] |
| 151.01 | PŘEDSÍŇ | 15,1 |
| 151.02 | KOUPELNA | 2,9 |
| 151.03 | WC | 1,1 |
| 151.04 | KUCHYŇSKÝ KOUT | 11,9 |
| 151.05 | POKOJ | 25,8 |
| 151.06 | POKOJ | 12,4 |
| 151.07 | POKOJ | 12,4 |
| CELKEM | | 81,6 |
| 151.08 | BALKÓN | 3,1 |
| 151.09 | BALKÓN | 3,1 |
| 151.10 | BALKÓN | 6,4 |

Vybavení jednotky:

listovní schránka

1 ks

Součástí jednotky je veškerá její vnitřní instalace (potrubní rozvody vody, plynu, elektroinstalace apod. kromě stoupacích vedení včetně uzavíracích ventilů). K vlastnictví jednotky dále patří podlahová krytina, nenosné příčky, vnitřní dveře a okna nacházející se uvnitř jednotky, jakož i vnitřní strany vstupních dveří a vnějších oken apod.

K vlastnictví jednotky dále patří spoluvlastnický podíl na společných částech domu a na pozemcích o velikosti 8160 /2835840

| 16.NP - 15.PATRO - bytová jednotka č.1463/152 | | |
|------------------------------------------------------|------------------------|-------------------------------|
| ozn. | název místnosti | plocha [m²] |
| 152.01 | PŘEDSÍŇ | 9,1 |
| 152.02 | KOUPELNA | 2,9 |
| 152.03 | WC | 1,1 |
| 152.04 | KUCHYŇSKÝ KOUT | 7,5 |
| 152.05 | POKOJ | 20,5 |
| 152.06 | POKOJ | 12,4 |
| CELKEM | | 53,5 |
| 152.07 | BALKÓN | 3,1 |
| 152.08 | BALKÓN | 6,4 |

Vybavení jednotky:

listovní schránka

1 ks

Součástí jednotky je veškerá její vnitřní instalace (potrubní rozvody vody, plynu, elektroinstalace apod. kromě stoupacích vedení včetně uzavíracích ventilů). K vlastnictví jednotky dále patří podlahová krytina, nenosné příčky, vnitřní dveře a okna nacházející se uvnitř jednotky, jakož i vnitřní strany vstupních dveří a vnějších oken apod.

K vlastnictví jednotky dále patří spoluvlastnický podíl na společných částech domu a na pozemcích o velikosti 5350 /2835840

| 16.NP - 15.PATRO - bytová jednotka č.1463/153 | | |
|------------------------------------------------------|------------------------|-------------------------------|
| ozn. | název místnosti | plocha [m²] |
| 153.01 | PŘEDSÍŇ | 9,1 |
| 153.02 | KOUPELNA | 2,9 |
| 153.03 | WC | 1,1 |
| 153.04 | KUCHYŇSKÝ KOUT | 7,5 |
| 153.05 | POKOJ | 20,5 |
| 153.06 | POKOJ | 12,4 |
| CELKEM | | 53,5 |
| 153.07 | BALKÓN | 3,1 |
| 153.08 | BALKÓN | 6,4 |

Vybavení jednotky:

listovní schránka

1 ks

Součástí jednotky je veškerá její vnitřní instalace (potrubní rozvody vody, plynu, elektroinstalace apod. kromě stoupacích vedení včetně uzavíracích ventilů). K vlastnictví jednotky dále patří podlahová krytina, nenosné příčky, vnitřní dveře a okna nacházející se uvnitř jednotky, jakož i vnitřní strany vstupních dveří a vnějších oken apod.

K vlastnictví jednotky dále patří spoluvlastnický podíl na společných částech domu a na pozemcích o velikosti 5350 /2835840

| 16.NP - 15.PATRO - bytová jednotka č.1463/154 | | |
|------------------------------------------------------|------------------------|-------------------------------|
| ozn. | název místnosti | plocha [m²] |
| 154.01 | PŘEDSÍŇ | 11,3 |
| 154.02 | KOUPELNA | 2,9 |
| 154.03 | WC | 1,1 |
| 154.04 | KUCHYŇSKÝ KOUT | 11,9 |
| 154.05 | POKOJ | 25,8 |
| 154.06 | POKOJ | 12,0 |
| CELKEM | | 65,0 |
| 154.07 | BALKÓN | 3,1 |
| 154.08 | BALKÓN | 6,4 |

Vybavení jednotky:

listovní schránka

1 ks

Součástí jednotky je veškerá její vnitřní instalace (potrubní rozvody vody, plynu, elektroinstalace apod. kromě stoupacích vedení včetně uzavíracích ventilů). K vlastnictví jednotky dále patří podlahová krytina, nenosné příčky, vnitřní dveře a okna nacházející se uvnitř jednotky, jakož i vnitřní strany vstupních dveří a vnějších oken apod.

K vlastnictví jednotky dále patří spoluvlastnický podíl na společných částech domu a na pozemcích o velikosti 6500 /2835840

| 17.NP - 16.PATRO - bytová jednotka č.1463/155 | | |
|------------------------------------------------------|------------------------|-------------------------------|
| ozn. | název místnosti | plocha [m²] |
| 155.01 | PŘEDSÍŇ | 11,3 |
| 155.02 | KOUPELNA | 2,8 |
| 155.03 | WC | 1,0 |
| 155.04 | KUCHYŇSKÝ KOUT | 11,0 |
| 155.05 | POKOJ | 16,6 |
| 155.06 | POKOJ | 12,0 |
| 155.07 | POKOJ | 9,8 |
| CELKEM | | 64,5 |
| 155.08 | BALKÓN | 3,1 |
| 155.09 | BALKÓN | 6,4 |

Vybavení jednotky:

listovní schránka

1 ks

Součástí jednotky je veškerá její vnitřní instalace (potrubní rozvody vody, plynu, elektroinstalace apod. kromě stoupacích vedení včetně uzavíracích ventilů). K vlastnictví jednotky dále patří podlahová krytina, nenosné příčky, vnitřní dveře a okna nacházející se uvnitř jednotky, jakož i vnitřní strany vstupních dveří a vnějších oken apod.

K vlastnictví jednotky dále patří spoluvlastnický podíl na společných částech domu a na pozemcích o velikosti 6450 /2835840

| 17.NP - 16.PATRO - bytová jednotka č.1463/156 | | |
|------------------------------------------------------|------------------------|-------------------------------|
| ozn. | název místnosti | plocha [m²] |
| 156.01 | PŘEDSÍŇ | 11,4 |
| 156.02 | KOUPELNA | 2,9 |

| | | |
|---------------|----------------|-------------|
| 156.03 | WC | 1,1 |
| 156.04 | KUCHYŇSKÝ KOUT | 7,9 |
| 156.05 | POKOJ | 20,5 |
| 156.06 | POKOJ | 10,6 |
| 156.07 | POKOJ | 13,2 |
| CELKEM | | 67,6 |
| 156.08 | BALKÓN | 3,0 |
| 156.09 | BALKÓN | 6,4 |
| 156.10 | BALKÓN | 3,1 |

Vybavení jednotky:

listovní schránka 1 ks

Součástí jednotky je veškerá její vnitřní instalace (potrubní rozvody vody, plynu, elektroinstalace apod. kromě stoupačích vedení včetně uzavíracích ventilů). K vlastnictví jednotky dále patří podlahová krytina, nenosné příčky, vnitřní dveře a okna nacházející se uvnitř jednotky, jakož i vnitřní strany vstupních dveří a vnějších oken apod.

K vlastnictví jednotky dále patří spoluvlastnický podíl na společných částech domu a na pozemcích o velikosti 6760 /2835840

| 17.NP - 16.PATRO - bytová jednotka č.1463/157 | | |
|------------------------------------------------------|-----------------|--------------------------|
| ozn. | název místnosti | plocha [m ²] |
| 157.01 | PŘEDSÍŇ | 11,4 |
| 157.02 | KOUPELNA | 2,9 |
| 157.03 | WC | 1,1 |
| 157.04 | KUCHYŇSKÝ KOUT | 7,9 |
| 157.05 | POKOJ | 20,5 |
| 157.06 | POKOJ | 10,6 |
| 157.07 | POKOJ | 13,2 |
| CELKEM | | 67,6 |
| 157.08 | BALKÓN | 3,0 |
| 157.09 | BALKÓN | 6,4 |
| 157.10 | BALKÓN | 3,1 |

Vybavení jednotky:

listovní schránka 1 ks

Součástí jednotky je veškerá její vnitřní instalace (potrubní rozvody vody, plynu, elektroinstalace apod. kromě stoupačích vedení včetně uzavíracích ventilů). K vlastnictví jednotky dále patří podlahová krytina, nenosné příčky, vnitřní dveře a okna nacházející se uvnitř jednotky, jakož i vnitřní strany vstupních dveří a vnějších oken apod.

K vlastnictví jednotky dále patří spoluvlastnický podíl na společných částech domu a na pozemcích o velikosti 6760 /2835840

| 17.NP - 16.PATRO - bytová jednotka č.1463/158 | | |
|------------------------------------------------------|-----------------|--------------------------|
| ozn. | název místnosti | plocha [m ²] |
| 158.01 | PŘEDSÍŇ | 15,1 |
| 158.02 | KOUPELNA | 2,9 |
| 158.03 | WC | 1,1 |
| 158.04 | KUCHYŇSKÝ KOUT | 11,9 |

| | | |
|---------------|--------|-------------|
| 158.05 | POKOJ | 25,8 |
| 158.06 | POKOJ | 12,4 |
| 158.07 | POKOJ | 12,4 |
| CELKEM | | 81,6 |
| 158.08 | BALKÓN | 3,1 |
| 158.09 | BALKÓN | 3,1 |
| 158.10 | BALKÓN | 6,4 |

Vybavení jednotky:

listovní schránka 1 ks

Součástí jednotky je veškerá její vnitřní instalace (potrubní rozvody vody, plynu, elektroinstalace apod. kromě stoupacích vedení včetně uzavíracích ventilů). K vlastnictví jednotky dále patří podlahová krytina, nenosné příčky, vnitřní dveře a okna nacházející se uvnitř jednotky, jakož i vnitřní strany vstupních dveří a vnějších oken apod.

K vlastnictví jednotky dále patří spoluvlastnický podíl na společných částech domu a na pozemcích o velikosti 8160 /2835840

| 17.NP - 16.PATRO - bytová jednotka č.1463/159 | | |
|------------------------------------------------------|-----------------|--------------------------|
| ozn. | název místnosti | plocha [m ²] |
| 159.01 | PŘEDSÍŇ | 15,1 |
| 159.02 | KOUPELNA | 2,9 |
| 159.03 | WC | 1,1 |
| 159.04 | KUCHYŇSKÝ KOUT | 11,9 |
| 159.05 | POKOJ | 25,8 |
| 159.06 | POKOJ | 12,4 |
| 159.07 | POKOJ | 12,4 |
| CELKEM | | 81,6 |
| 159.08 | BALKÓN | 3,1 |
| 159.09 | BALKÓN | 3,1 |
| 159.10 | BALKÓN | 6,4 |

Vybavení jednotky:

listovní schránka 1 ks

Součástí jednotky je veškerá její vnitřní instalace (potrubní rozvody vody, plynu, elektroinstalace apod. kromě stoupacích vedení včetně uzavíracích ventilů). K vlastnictví jednotky dále patří podlahová krytina, nenosné příčky, vnitřní dveře a okna nacházející se uvnitř jednotky, jakož i vnitřní strany vstupních dveří a vnějších oken apod.

K vlastnictví jednotky dále patří spoluvlastnický podíl na společných částech domu a na pozemcích o velikosti 8160 /2835840

| 17.NP - 16.PATRO - bytová jednotka č.1463/160 | | |
|------------------------------------------------------|-----------------|--------------------------|
| ozn. | název místnosti | plocha [m ²] |
| 160.01 | PŘEDSÍŇ | 9,1 |
| 160.02 | KOUPELNA | 2,9 |
| 160.03 | WC | 1,1 |
| 160.04 | KUCHYŇSKÝ KOUT | 7,5 |
| 160.05 | POKOJ | 20,5 |
| 160.06 | POKOJ | 12,4 |

| | | |
|---------------|--------|-------------|
| CELKEM | | 53,5 |
| 160.07 | BALKÓN | 3,1 |
| 160.08 | BALKÓN | 6,4 |

Vybavení jednotky:

listovní schránka

I ks

Součástí jednotky je veškerá její vnitřní instalace (potrubní rozvody vody, plynu, elektroinstalace apod. kromě stoupacích vedení včetně uzavíracích ventilů). K vlastnictví jednotky dále patří podlahová krytina, nenosné příčky, vnitřní dveře a okna nacházející se uvnitř jednotky, jakož i vnitřní strany vstupních dveří a vnějších oken apod.

K vlastnictví jednotky dále patří spoluvlastnický podíl na společných částech domu a na pozemcích o velikosti 5350 /2835840

| 17.NP - 16.PATRO - bytová jednotka č.1463/161 | | |
|------------------------------------------------------|-----------------|--------------------------|
| ozn. | název místnosti | plocha [m ²] |
| 161.01 | PŘEDSÍŇ | 8,7 |
| 161.02 | KOUPELNA | 3,3 |
| 161.03 | WC | 1,1 |
| 161.04 | KUCHYŇSKÝ KOUT | 7,5 |
| 161.05 | POKOJ | 20,5 |
| 161.06 | POKOJ | 12,4 |
| CELKEM | | 53,5 |
| 161.07 | BALKÓN | 3,1 |
| 161.08 | BALKÓN | 6,4 |

Vybavení jednotky:

listovní schránka

I ks

Součástí jednotky je veškerá její vnitřní instalace (potrubní rozvody vody, plynu, elektroinstalace apod. kromě stoupacích vedení včetně uzavíracích ventilů). K vlastnictví jednotky dále patří podlahová krytina, nenosné příčky, vnitřní dveře a okna nacházející se uvnitř jednotky, jakož i vnitřní strany vstupních dveří a vnějších oken apod.

K vlastnictví jednotky dále patří spoluvlastnický podíl na společných částech domu a na pozemcích o velikosti 5350 /2835840

| 17.NP - 16.PATRO - bytová jednotka č.1463/162 | | |
|------------------------------------------------------|-----------------|--------------------------|
| ozn. | název místnosti | plocha [m ²] |
| 162.01 | PŘEDSÍŇ | 11,3 |
| 162.02 | KOUPELNA | 2,9 |
| 162.03 | WC | 1,1 |
| 162.04 | KUCHYŇSKÝ KOUT | 11,9 |
| 162.05 | POKOJ | 25,8 |
| 162.06 | POKOJ | 12,0 |
| CELKEM | | 65,0 |
| 162.07 | BALKÓN | 3,1 |
| 162.08 | BALKÓN | 6,4 |

Vybavení jednotky:

listovní schránka

I ks

Součástí jednotky je veškerá její vnitřní instalace (potrubní rozvody vody, plynu, elektroinstalace apod. kromě stoupacích vedení včetně uzavíracích ventilů). K vlastnictví jednotky dále patří podlahová krytina, nenosné příčky, vnitřní dveře a okna nacházející se uvnitř jednotky, jakož i vnitřní strany vstupních dveří a vnějších oken apod.

K vlastnictví jednotky dále patří spoluvlastnický podíl na společných částech domu a na pozemcích o velikosti 6500 /2835840

| 18.NP - 17.PATRO - bytová jednotka č.1463/163 | | |
|------------------------------------------------------|------------------------|-------------------------------|
| ozn. | název místnosti | plocha [m²] |
| 163.01 | PŘEDSÍŇ | 11,3 |
| 163.02 | KOUPELNA | 2,9 |
| 163.03 | WC | 1,1 |
| 163.04 | KUCHYŇSKÝ KOUT | 11,9 |
| 163.05 | POKOJ | 25,8 |
| 163.06 | POKOJ | 12,0 |
| CELKEM | | 65,0 |
| 163.07 | BALKÓN | 3,1 |
| 163.08 | BALKÓN | 6,4 |

Vybavení jednotky:

listovní schránka

1 ks

Součástí jednotky je veškerá její vnitřní instalace (potrubní rozvody vody, plynu, elektroinstalace apod. kromě stoupacích vedení včetně uzavíracích ventilů). K vlastnictví jednotky dále patří podlahová krytina, nenosné příčky, vnitřní dveře a okna nacházející se uvnitř jednotky, jakož i vnitřní strany vstupních dveří a vnějších oken apod.

K vlastnictví jednotky dále patří spoluvlastnický podíl na společných částech domu a na pozemcích o velikosti 6500 /2835840

| 18.NP - 17.PATRO - bytová jednotka č.1463/164 | | |
|------------------------------------------------------|------------------------|-------------------------------|
| ozn. | název místnosti | plocha [m²] |
| 164.01 | PŘEDSÍŇ | 11,4 |
| 164.02 | KOUPELNA | 2,9 |
| 164.03 | WC | 1,1 |
| 164.04 | KUCHYŇSKÝ KOUT | 7,9 |
| 164.05 | POKOJ | 20,5 |
| 164.06 | POKOJ | 10,6 |
| 164.07 | POKOJ | 13,2 |
| CELKEM | | 67,6 |
| 164.08 | BALKÓN | 3,0 |
| 164.09 | BALKÓN | 6,4 |
| 164.10 | BALKÓN | 3,1 |

Vybavení jednotky:

listovní schránka

1 ks

Součástí jednotky je veškerá její vnitřní instalace (potrubní rozvody vody, plynu, elektroinstalace apod. kromě stoupacích vedení včetně uzavíracích ventilů). K vlastnictví jednotky dále patří podlahová krytina, nenosné příčky, vnitřní dveře a okna nacházející se uvnitř jednotky, jakož i vnitřní strany vstupních dveří a vnějších oken apod.

K vlastnictví jednotky dále patří spoluvlastnický podíl na společných částech domu a na pozemcích o velikosti 6760 /2835840

| 18.NP - 17.PATRO - bytová jednotka č.1463/165 | | |
|------------------------------------------------------|------------------------|-------------------------------|
| ozn. | název místnosti | plocha [m²] |
| 165.01 | PŘEDSÍŇ | 6,5 |
| 165.02 | KOUPELNA | 2,9 |
| 165.03 | WC | 1,1 |
| 165.04 | POKOJ+KUCHYŇSKÝ KOUT | 25,1 |
| 165.05 | POKOJ | 8,0 |
| 165.06 | POKOJ | 10,6 |
| 165.07 | POKOJ | 13,2 |
| CELKEM | | 67,4 |
| 165.08 | BALKÓN | 3,0 |
| 165.09 | BALKÓN | 6,4 |
| 165.10 | BALKÓN | 3,1 |

Vybavení jednotky:

listovní schránka

1 ks

Součástí jednotky je veškerá její vnitřní instalace (potrubní rozvody vody, plynu, elektroinstalace apod. kromě stoupacích vedení včetně uzavíracích ventilů). K vlastnictví jednotky dále patří podlahová krytina, nenosné příčky, vnitřní dveře a okna nacházející se uvnitř jednotky, jakož i vnitřní strany vstupních dveří a vnějších oken apod.

K vlastnictví jednotky dále patří spoluvlastnický podíl na společných částech domu a na pozemcích o velikosti 6740 /2835840

| 18.NP - 17.PATRO - bytová jednotka č.1463/166 | | |
|------------------------------------------------------|------------------------|-------------------------------|
| ozn. | název místnosti | plocha [m²] |
| 166.01 | PŘEDSÍŇ | 15,1 |
| 166.02 | KOUPELNA | 2,9 |
| 166.03 | WC | 1,1 |
| 166.04 | KUCHYŇSKÝ KOUT | 11,9 |
| 166.05 | POKOJ | 25,8 |
| 166.06 | POKOJ | 12,4 |
| 166.07 | POKOJ | 12,4 |
| CELKEM | | 81,6 |
| 166.08 | BALKÓN | 3,1 |
| 166.09 | BALKÓN | 3,1 |
| 166.10 | BALKÓN | 6,4 |

Vybavení jednotky:

listovní schránka

1 ks

Součástí jednotky je veškerá její vnitřní instalace (potrubní rozvody vody, plynu, elektroinstalace apod. kromě stoupacích vedení včetně uzavíracích ventilů). K vlastnictví jednotky dále patří podlahová krytina, nenosné příčky, vnitřní dveře a okna nacházející se uvnitř jednotky, jakož i vnitřní strany vstupních dveří a vnějších oken apod.

K vlastnictví jednotky dále patří spoluvlastnický podíl na společných částech domu a na pozemcích o velikosti 8160 /2835840

| 18.NP - 17.PATRO - bytová jednotka č.1463/167 | | |
|------------------------------------------------------|------------------------|-------------------------------|
| ozn. | název místnosti | plocha [m²] |
| 167.01 | PŘEDSÍŇ | 11,4 |
| 167.02 | KOUPELNA | 2,9 |
| 167.03 | WC | 1,1 |
| 167.04 | KUCHYŇSKÝ KOUT | 11,9 |
| 167.05 | POKOJ | 25,8 |
| 167.06 | POKOJ | 12,4 |
| 167.07 | POKOJ | 16,2 |
| CELKEM | | 81,7 |
| 167.08 | BALKÓN | 3,1 |
| 167.09 | BALKÓN | 3,1 |
| 167.10 | BALKÓN | 6,4 |

Vybavení jednotky:

listovní schránka

I ks

Součástí jednotky je veškerá její vnitřní instalace (potrubní rozvody vody, plynu, elektroinstalace apod. kromě stoupacích vedení včetně uzavíracích ventilů). K vlastnictví jednotky dále patří podlahová krytina, nenosné příčky, vnitřní dveře a okna nacházející se uvnitř jednotky, jakož i vnitřní strany vstupních dveří a vnějších oken apod.

K vlastnictví jednotky dále patří spoluvlastnický podíl na společných částech domu a na pozemcích o velikosti 8170 /2835840

| 18.NP - 17.PATRO - bytová jednotka č.1463/168 | | |
|------------------------------------------------------|------------------------|-------------------------------|
| ozn. | název místnosti | plocha [m²] |
| 168.01 | PŘEDSÍŇ | 9,1 |
| 168.02 | KOUPELNA | 2,9 |
| 168.03 | WC | 1,1 |
| 168.04 | KUCHYŇSKÝ KOUT | 7,5 |
| 168.05 | POKOJ | 20,5 |
| 168.06 | POKOJ | 12,4 |
| 168.07 | PŘEDSÍŇ | 3,7 |
| CELKEM | | 57,2 |
| 168.08 | BALKÓN | 3,1 |
| 168.09 | BALKÓN | 6,4 |

Vybavení jednotky:

listovní schránka

I ks

Součástí jednotky je veškerá její vnitřní instalace (potrubní rozvody vody, plynu, elektroinstalace apod. kromě stoupacích vedení včetně uzavíracích ventilů). K vlastnictví jednotky dále patří podlahová krytina, nenosné příčky, vnitřní dveře a okna nacházející se uvnitř jednotky, jakož i vnitřní strany vstupních dveří a vnějších oken apod.

K vlastnictví jednotky dále patří spoluvlastnický podíl na společných částech domu a na pozemcích o velikosti 5720 /2835840

| 18.NP - 17.PATRO - bytová jednotka č.1463/169 | | |
|------------------------------------------------------|------------------------|-------------------------------|
| ozn. | název místnosti | plocha [m²] |

| | | |
|---------------|----------------|-------------|
| 169.01 | PŘEDSÍŇ | 9,1 |
| 169.02 | KOUPELNA | 2,9 |
| 169.03 | WC | 1,1 |
| 169.04 | KUCHYŇSKÝ KOUT | 7,5 |
| 169.05 | POKOJ | 20,5 |
| 169.06 | POKOJ | 12,4 |
| CELKEM | | 53,5 |
| 169.07 | BALKÓN | 3,1 |
| 169.08 | BALKÓN | 6,4 |

Vybavení jednotky:

listovní schránka 1 ks

Součástí jednotky je veškerá její vnitřní instalace (potrubní rozvody vody, plynu, elektroinstalace apod. kromě stoupacích vedení včetně uzavíracích ventilů). K vlastnictví jednotky dále patří podlahová krytina, nenosné příčky, vnitřní dveře a okna nacházející se uvnitř jednotky, jakož i vnitřní strany vstupních dveří a vnějších oken apod.

K vlastnictví jednotky dále patří spoluvlastnický podíl na společných částech domu a na pozemcích o velikosti 5350 /2835840

| 18.NP - 17.PATRO - bytová jednotka č.1463/170 | | |
|------------------------------------------------------|-----------------|--------------------------|
| ozn. | název místnosti | plocha [m ²] |
| 170.01 | PŘEDSÍŇ | 11,3 |
| 170.02 | KOUPELNA | 2,9 |
| 170.03 | WC | 1,1 |
| 170.04 | KUCHYŇSKÝ KOUT | 11,9 |
| 170.05 | POKOJ | 25,8 |
| 170.06 | POKOJ | 12,0 |
| CELKEM | | 65,0 |
| 170.07 | BALKÓN | 3,1 |
| 170.08 | BALKÓN | 6,4 |

Vybavení jednotky:

listovní schránka 1 ks

Součástí jednotky je veškerá její vnitřní instalace (potrubní rozvody vody, plynu, elektroinstalace apod. kromě stoupacích vedení včetně uzavíracích ventilů). K vlastnictví jednotky dále patří podlahová krytina, nenosné příčky, vnitřní dveře a okna nacházející se uvnitř jednotky, jakož i vnitřní strany vstupních dveří a vnějších oken apod.

K vlastnictví jednotky dále patří spoluvlastnický podíl na společných částech domu a na pozemcích o velikosti 6500 /2835840

| 4.NP - 3.PATRO - bytová jednotka č.1464/171 | | |
|----------------------------------------------------|-----------------|--------------------------|
| ozn. | název místnosti | plocha [m ²] |
| 171.01 | PŘEDSÍŇ | 11,3 |
| 171.02 | KOUPELNA | 2,9 |
| 171.03 | WC | 1,1 |
| 171.04 | KUCHYŇSKÝ KOUT | 11,9 |
| 171.05 | POKOJ | 25,8 |
| 171.06 | POKOJ | 12,0 |

| | | |
|---------------|--------|-------------|
| CELKEM | | 65,0 |
| 171.07 | BALKÓN | 3,1 |
| 171.08 | BALKÓN | 6,4 |

Vybavení jednotky:

listovní schránka

I ks

Součástí jednotky je veškerá její vnitřní instalace (potrubní rozvody vody, plynu, elektroinstalace apod. kromě stoupacích vedení včetně uzavíracích ventilů). K vlastnictví jednotky dále patří podlahová krytina, nenosné příčky, vnitřní dveře a okna nacházející se uvnitř jednotky, jakož i vnitřní strany vstupních dveří a vnějších oken apod.

K vlastnictví jednotky dále patří spoluvlastnický podíl na společných částech domu a na pozemcích o velikosti 6500 /2835840

| 4.NP - 3.PATRO - bytová jednotka č.1464/172 | | |
|----------------------------------------------------|------------------------|-------------------------------|
| ozn. | název místnosti | plocha [m²] |
| 172.01 | PŘEDSÍŇ | 9,1 |
| 172.02 | KOUPELNA | 2,9 |
| 172.03 | WC | 1,1 |
| 172.04 | KUCHYŇSKÝ KOUT | 7,5 |
| 172.05 | POKOJ | 20,5 |
| 172.06 | POKOJ | 12,4 |
| CELKEM | | 53,5 |
| 172.07 | BALKÓN | 3,1 |
| 172.08 | BALKÓN | 6,4 |

Vybavení jednotky:

listovní schránka

I ks

Součástí jednotky je veškerá její vnitřní instalace (potrubní rozvody vody, plynu, elektroinstalace apod. kromě stoupacích vedení včetně uzavíracích ventilů). K vlastnictví jednotky dále patří podlahová krytina, nenosné příčky, vnitřní dveře a okna nacházející se uvnitř jednotky, jakož i vnitřní strany vstupních dveří a vnějších oken apod.

K vlastnictví jednotky dále patří spoluvlastnický podíl na společných částech domu a na pozemcích o velikosti 5350 /2835840

| 4.NP - 3.PATRO - bytová jednotka č.1464/173 | | |
|----------------------------------------------------|------------------------|-------------------------------|
| ozn. | název místnosti | plocha [m²] |
| 173.01 | PŘEDSÍŇ | 9,1 |
| 173.02 | KOUPELNA | 2,9 |
| 173.03 | WC | 1,1 |
| 173.04 | KUCHYŇSKÝ KOUT | 7,5 |
| 173.05 | POKOJ | 20,5 |
| 173.06 | POKOJ | 12,4 |
| CELKEM | | 53,5 |
| 173.07 | BALKÓN | 3,1 |
| 173.08 | BALKÓN | 6,4 |

Vybavení jednotky:

listovní schránka

I ks

Součástí jednotky je veškerá její vnitřní instalace (potrubní rozvody vody, plynu, elektroinstalace apod. kromě stoupacích vedení včetně uzavíracích ventilů). K vlastnictví jednotky dále patří podlahová krytina, nenosné příčky, vnitřní dveře a okna nacházející se uvnitř jednotky, jakož i vnitřní strany vstupních dveří a vnějších oken apod.

K vlastnictví jednotky dále patří spoluvlastnický podíl na společných částech domu a na pozemcích o velikosti 5350 /2835840

| 4.NP - 3.PATRO - bytová jednotka č.1464/174 | | |
|----------------------------------------------------|------------------------|-------------------------------|
| ozn. | název místnosti | plocha [m²] |
| 174.01 | PŘEDSÍŇ | 15,1 |
| 174.02 | KOUPELNA | 2,9 |
| 174.03 | WC | 1,1 |
| 174.04 | KUCHYŇSKÝ KOUT | 11,9 |
| 174.05 | POKOJ | 25,8 |
| 174.06 | POKOJ | 12,4 |
| 174.07 | POKOJ | 12,4 |
| CELKEM | | 81,6 |
| 174.08 | BALKÓN | 3,1 |
| 174.09 | BALKÓN | 3,1 |
| 174.10 | BALKÓN | 6,4 |

Vybavení jednotky:

listovní schránka

1 ks

Součástí jednotky je veškerá její vnitřní instalace (potrubní rozvody vody, plynu, elektroinstalace apod. kromě stoupacích vedení včetně uzavíracích ventilů). K vlastnictví jednotky dále patří podlahová krytina, nenosné příčky, vnitřní dveře a okna nacházející se uvnitř jednotky, jakož i vnitřní strany vstupních dveří a vnějších oken apod.

K vlastnictví jednotky dále patří spoluvlastnický podíl na společných částech domu a na pozemcích o velikosti 8160 /2835840

| 4.NP - 3.PATRO - bytová jednotka č.1464/175 | | |
|----------------------------------------------------|------------------------|-------------------------------|
| ozn. | název místnosti | plocha [m²] |
| 175.01 | PŘEDSÍŇ | 15,1 |
| 175.02 | KOUPELNA | 2,9 |
| 175.03 | WC | 1,1 |
| 175.04 | KUCHYŇSKÝ KOUT | 11,9 |
| 175.05 | POKOJ | 25,8 |
| 175.06 | POKOJ | 12,4 |
| 175.07 | POKOJ | 12,4 |
| CELKEM | | 81,6 |
| 175.08 | BALKÓN | 3,1 |
| 175.09 | BALKÓN | 3,1 |
| 175.10 | BALKÓN | 6,4 |

Vybavení jednotky:

listovní schránka

1 ks

Součástí jednotky je veškerá její vnitřní instalace (potrubní rozvody vody, plynu, elektroinstalace apod. kromě stoupacích vedení včetně uzavíracích ventilů). K vlastnictví jednotky dále patří podlahová krytina, nenosné

příčky, vnitřní dveře a okna nacházející se uvnitř jednotky, jakož i vnitřní strany vstupních dveří a vnějších oken apod.

K vlastnictví jednotky dále patří spoluvlastnický podíl na společných částech domu a na pozemcích o velikosti 8160 /2835840

| 4.NP - 3.PATRO - bytová jednotka č.1464/176 | | |
|----------------------------------------------------|------------------------|-------------------------------|
| ozn. | název místnosti | plocha [m²] |
| 176.01 | PŘEDSÍŇ | 11,4 |
| 176.02 | KOUPELNA | 2,9 |
| 176.03 | WC | 1,1 |
| 176.04 | KUCHYŇSKÝ KOUT | 7,9 |
| 176.05 | POKOJ | 20,5 |
| 176.06 | POKOJ | 10,6 |
| 176.07 | POKOJ | 13,2 |
| CELKEM | | 67,6 |
| 176.08 | BALKÓN | 3,0 |
| 176.09 | BALKÓN | 6,4 |
| 176.10 | BALKÓN | 3,1 |

Vybavení jednotky:

listovní schránka

1 ks

Součástí jednotky je veškerá její vnitřní instalace (potrubní rozvody vody, plynu, elektroinstalace apod. kromě stoupacích vedení včetně uzavíracích ventilů). K vlastnictví jednotky dále patří podlahová krytina, nenosné příčky, vnitřní dveře a okna nacházející se uvnitř jednotky, jakož i vnitřní strany vstupních dveří a vnějších oken apod.

K vlastnictví jednotky dále patří spoluvlastnický podíl na společných částech domu a na pozemcích o velikosti 6760 /2835840

| 4.NP - 3.PATRO - bytová jednotka č.1464/177 | | |
|----------------------------------------------------|------------------------|-------------------------------|
| ozn. | název místnosti | plocha [m²] |
| 177.01 | PŘEDSÍŇ | 11,4 |
| 177.02 | KOUPELNA | 2,9 |
| 177.03 | WC | 1,1 |
| 177.04 | KUCHYŇSKÝ KOUT | 7,9 |
| 177.05 | POKOJ | 20,5 |
| 177.06 | POKOJ | 10,6 |
| 177.07 | POKOJ | 13,2 |
| CELKEM | | 67,6 |
| 177.08 | BALKÓN | 3,0 |
| 177.09 | BALKÓN | 6,4 |
| 177.10 | BALKÓN | 3,1 |

Vybavení jednotky:

listovní schránka

1 ks

Součástí jednotky je veškerá její vnitřní instalace (potrubní rozvody vody, plynu, elektroinstalace apod. kromě stoupacích vedení včetně uzavíracích ventilů). K vlastnictví jednotky dále patří podlahová krytina, nenosné příčky, vnitřní dveře a okna nacházející se uvnitř jednotky, jakož i vnitřní strany vstupních dveří a vnějších oken apod.

K vlastnictví jednotky dále patří spoluvlastnický podíl na společných částech domu a na pozemcích o velikosti