



Hlavní město Praha,
 Městská část Praha 10, Vršovická 1429/68, Praha 10
 IČ:00063941
 Zastoupená starostou Mgr. Vladislavem Lipovským

jako vlastník dále uvedené nemovitosti vydává podle ust. § 4 zák. č. 72/1994 Sb. v platném znění následující

prohlášení vlastníka budovy:

I. Popis budovy

Předmětný obytný soubor je tvořen stavbou 4 funkčně spojených objektů, a to č.p. 2002 o 1 podzemním a 6 nadzemních podlažích, č.p. 2003 o 1 podzemním a 6 nadzemních podlažích, č.p. 2004 o 1 podzemním a 6 nadzemních podlažích, č.p. 2005 o 1 podzemním a 6 nadzemních podlažích. Umístění a půdorys budovy a hranice uvedených pozemků jsou vyznačeny na příloženém snímku pozemkové mapy, jenž tvoří nedílnou součást tohoto prohlášení.

1. budova čp.:	2002	2003	2004	2005
ulice:	Donatellova			
číslo orientační:	8	6	4	2
obec:	Praha			
název katastrálního území:	Strašnice			
parcelní číslo pozemků, na nižch budova stojí:	4046/37	4046/38	4046/39	4046/40
Výměra stavební parcely:	236 m ²	201m ²	224m ²	236m ²

2. Budovy jsou zapsány u Katastrálního úřadu pro hlavní město Prahu
 pro obec: Praha
 katastrální území: Strašnice
 na listu vlastnictví č.: LV 2476

II. Vymezení jednotek v budově

Vlastník budov vymezuje ve smyslu § 5 zákona č. 72/1994 Sb., v platném znění, v budově jednotlivé bytové a nebytové jednotky takto:

Všechny jednotky jsou v řadě za sebou popsány svým pojmenováním, číslem, skladbou místností a jejich plochou, úhrnnou plochou jednotky a k ní náležejícím spoluvlastnickým podílem na společných částech budovy. Ke každé jednotce je v příloze tohoto prohlášení vlastníka připojen schématický náčrtek jejího umístění v budově.

1. Bytové jednotky.

1.NP - PŘÍZEMÍ - bytová jednotka č.2002/1		
ozn.	název místnosti	plocha [m ²]
1.1	PŘEDSÍŇ	4,7
1.2	WC	0,9
1.3	KOUPELNA	2,4
1.4	KUCHYŇ	9,0
1.5	POKOJ	13,4
1.6	POKOJ	21,3
1.7	SKLEP	2,5
CELKEM		54,2

Vybavení jednotky:

listovní schránka

1 ks

Součástí jednotky je veškerá její vnitřní instalace (potrubní rozvody vody, plynu, elektroinstalace apod. kromě stoupacích vedení včetně uzavíracích ventilů). K vlastnictví jednotky dále patří podlahová krytina, nenosné příčky, vnitřní dveře a okna nacházející se uvnitř jednotky, jakož i vnitřní strany vstupních dveří a vnějších oken apod.

K vlastnictví jednotky dále patří spoluvlastnický podíl na společných částech domu a na pozemcích o velikosti 5420/426220.

1.NP - PŘÍZEMÍ - bytová jednotka č.2002/2		
ozn.	název místnosti	plocha [m²]
2.1	PŘEDSÍŇ	1,1
2.2	WC	0,8
2.3	KOUPELNA	1,7
2.4	POKOJ	15,5
2.5	SKLEP	2,5
CELKEM		21,6

Vybavení jednotky:

listovní schránka

1 ks

Součástí jednotky je veškerá její vnitřní instalace (potrubní rozvody vody, plynu, elektroinstalace apod. kromě stoupacích vedení včetně uzavíracích ventilů). K vlastnictví jednotky dále patří podlahová krytina, nenosné příčky, vnitřní dveře a okna nacházející se uvnitř jednotky, jakož i vnitřní strany vstupních dveří a vnějších oken apod.

K vlastnictví jednotky dále patří spoluvlastnický podíl na společných částech domu a na pozemcích o velikosti 2160/426220.

1.NP - PŘÍZEMÍ - bytová jednotka č.2002/3		
ozn.	název místnosti	plocha [m²]
3.1	PŘEDSÍŇ	4,6
3.2	WC	0,9
3.3	KOUPELNA	2,6
3.4	KUCHYŇ	9,1
3.5	POKOJ	13,3
3.6	POKOJ	21,9
3.7	POKOJ	9,8
3.8	POKOJ	19,4
3.9	SKLEP	2,5
CELKEM		84,1

Vybavení jednotky:

listovní schránka

1 ks

Součástí jednotky je veškerá její vnitřní instalace (potrubní rozvody vody, plynu, elektroinstalace apod. kromě stoupacích vedení včetně uzavíracích ventilů). K vlastnictví jednotky dále patří podlahová krytina, nenosné příčky, vnitřní dveře a okna nacházející se uvnitř jednotky, jakož i vnitřní strany vstupních dveří a vnějších oken apod.

K vlastnictví jednotky dále patří spoluvlastnický podíl na společných částech domu a na pozemcích o velikosti 8410/426220.

2.NP - 1.PATRO - bytová jednotka č.2002/4		
ozn.	název místnosti	plocha [m²]
4.1	PŘEDSÍŇ	4,7
4.2	WC	0,9

4.3	KOUPELNA	2,1
4.4	KUCHYŇ	9,7
4.5	POKOJ	13,7
4.6	POKOJ	21,7
4.7	SKLEP	2,5
CELKEM		55,3
4.8	BALKON	1,6

Vybavení jednotky:

listovní schránka

1 ks

Součástí jednotky je veškerá její vnitřní instalace (potrubní rozvody vody, plynu, elektroinstalace apod. kromě stoupacích vedení včetně uzavíracích ventilů). K vlastnictví jednotky dále patří podlahová krytina, nenosné příčky, vnitřní dveře a okna nacházející se uvnitř jednotky, jakož i vnitřní strany vstupních dveří a vnějších oken apod.

K vlastnictví jednotky dále patří spoluvlastnický podíl na společných částech domu a na pozemcích o velikosti 5530/426220.

2.NP - 1.PATRO- bytová jednotka č.2002/5		
ozn.	název místnosti	plocha [m ²]
5.1	PŘEDSÍŇ	5,1
5.2	WC	0,9
5.3	KOUPELNA	2,3
5.4	KUCHYŇ	9,7
5.5	POKOJ	18,4
5.6	POKOJ	16,9
5.7	KOMORA	1,1
5.8	SKLEP	2,5
CELKEM		56,9
5.9	BALKON	1,6

Vybavení jednotky:

listovní schránka

1 ks

Součástí jednotky je veškerá její vnitřní instalace (potrubní rozvody vody, plynu, elektroinstalace apod. kromě stoupacích vedení včetně uzavíracích ventilů). K vlastnictví jednotky dále patří podlahová krytina, nenosné příčky, vnitřní dveře a okna nacházející se uvnitř jednotky, jakož i vnitřní strany vstupních dveří a vnějších oken apod.

K vlastnictví jednotky dále patří spoluvlastnický podíl na společných částech domu a na pozemcích o velikosti 5690/426220.

2.NP - 1.PATRO - bytová jednotka č.2002/6		
ozn.	název místnosti	plocha [m ²]
6.1	PŘEDSÍŇ	4,6
6.2	WC	0,9
6.3	KOUPELNA	2,1
6.4	KUCHYŇ	9,7
6.5	POKOJ	13,3
6.6	POKOJ	21,9
6.7	POKOJ	10,1
6.8	SKLEP	2,5
CELKEM		65,1

Vybavení jednotky:

listovní schránka

1 ks

Součástí jednotky je veškerá její vnitřní instalace (potrubní rozvody vody, plynu, elektroinstalace apod. kromě stoupacích vedení včetně uzavíracích ventilů). K vlastnictví jednotky dále patří podlahová krytina, nenosné příčky, vnitřní dveře a okna nacházející se uvnitř jednotky, jakož i vnitřní strany vstupních dveří a vnějších oken apod.

K vlastnictví jednotky dále patří spoluvlastnický podíl na společných částech domu a na pozemcích o velikosti 6510/426220.

3.NP - 2.PATRO - bytová jednotka č.2002/7		
ozn.	název místnosti	plocha [m²]
7.1	PŘEDSÍŇ	4,6
7.2	WC	0,9
7.3	KOUPELNA	2,1
7.4	KUCHYŇ	9,6
7.5	POKOJ	13,0
7.6	POKOJ	21,4
7.7	SKLEP	1,4
CELKEM		53,0

Vybavení jednotky:

listovní schránka 1 ks

Součástí jednotky je veškerá její vnitřní instalace (potrubní rozvody vody, plynu, elektroinstalace apod. kromě stoupacích vedení včetně uzavíracích ventilů). K vlastnictví jednotky dále patří podlahová krytina, nenosné příčky, vnitřní dveře a okna nacházející se uvnitř jednotky, jakož i vnitřní strany vstupních dveří a vnějších oken apod.

K vlastnictví jednotky dále patří spoluvlastnický podíl na společných částech domu a na pozemcích o velikosti 5300/426220.

3.NP - 2.PATRO -- bytová jednotka č.2002/8		
ozn.	název místnosti	plocha [m²]
8.1	PŘEDSÍŇ	5,1
8.2	WC	0,9
8.3	KOUPELNA	2,2
8.4	KUCHYŇ	9,1
8.5	POKOJ	18,4
8.6	POKOJ	16,8
8.7	SKLEP	2,5
CELKEM		55,0
8.8	BALKON	1,6

Vybavení jednotky:

listovní schránka 1 ks

Součástí jednotky je veškerá její vnitřní instalace (potrubní rozvody vody, plynu, elektroinstalace apod. kromě stoupacích vedení včetně uzavíracích ventilů). K vlastnictví jednotky dále patří podlahová krytina, nenosné příčky, vnitřní dveře a okna nacházející se uvnitř jednotky, jakož i vnitřní strany vstupních dveří a vnějších oken apod.

K vlastnictví jednotky dále patří spoluvlastnický podíl na společných částech domu a na pozemcích o velikosti 5500/426220.

3.NP - 2.PATRO - - bytová jednotka č.2002/9		
ozn.	název místnosti	plocha [m²]
9.1	PŘEDSÍŇ	4,6
9.2	WC	0,9
9.3	KOUPELNA	2,1
9.4	KUCHYŇ	9,7

9.5	POKOJ	13,3
9.6	POKOJ	21,9
9.7	POKOJ	10,1
9.8	SKLEP	1,4
CELKEM		64,0
9.9	BALKON	1,6

Vybavení jednotky:

listovní schránka 1 ks

Součástí jednotky je veškerá její vnitřní instalace (potrubní rozvody vody, plynu, elektroinstalace apod. kromě stoupacích vedení včetně uzavíracích ventilů). K vlastnictví jednotky dále patří podlahová krytina, nenosné příčky, vnitřní dveře a okna nacházející se uvnitř jednotky, jakož i vnitřní strany vstupních dveří a vnějších oken apod.

K vlastnictví jednotky dále patří spoluvlastnický podíl na společných částech domu a na pozemcích o velikosti 6400/426220.

4.NP - 3.PATRO - bytová jednotka č.2002/10		
ozn.	název místnosti	plocha [m ²]
10.1	PŘEDSÍŇ	4,6
10.2	WC	0,9
10.3	KOUPELNA	2,1
10.4	KUCHYŇ	9,6
10.5	POKOJ	13,3
10.6	POKOJ	21,4
10.7	SKLEP	2,5
CELKEM		54,4
10.8	BALKON	1,6

Vybavení jednotky:

listovní schránka 1 ks

Součástí jednotky je veškerá její vnitřní instalace (potrubní rozvody vody, plynu, elektroinstalace apod. kromě stoupacích vedení včetně uzavíracích ventilů). K vlastnictví jednotky dále patří podlahová krytina, nenosné příčky, vnitřní dveře a okna nacházející se uvnitř jednotky, jakož i vnitřní strany vstupních dveří a vnějších oken apod.

K vlastnictví jednotky dále patří spoluvlastnický podíl na společných částech domu a na pozemcích o velikosti 5440/426220.

4.NP - 3.PATRO - bytová jednotka č.2002/11		
ozn.	název místnosti	plocha [m ²]
11.1	PŘEDSÍŇ	4,5
11.2	WC	0,9
11.3	KOUPELNA	2,0
11.4	KUCHYŇ	9,7
11.5	POKOJ	18,3
11.6	POKOJ	16,8
11.7	SKLEP	2,5
CELKEM		54,7
11.8	BALKON	1,6

Vybavení jednotky:

listovní schránka 1 ks

Součástí jednotky je veškerá její vnitřní instalace (potrubní rozvody vody, plynu, elektroinstalace apod. kromě stoupacích vedení včetně uzavíracích ventilů). K vlastnictví jednotky dále patří podlahová krytina, nenosné

příčky, vnitřní dveře a okna nacházející se uvnitř jednotky, jakož i vnitřní strany vstupních dveří a vnějších oken apod.

K vlastnictví jednotky dále patří spoluvlastnický podíl na společných částech domu a na pozemcích o velikosti 5470/426220.

4.NP - 3.PATRO - bytová jednotka č.2002/12		
ozn.	název místnosti	plocha [m²]
12.1	PŘEDSÍŇ	4,6
12.2	WC	0,9
12.3	KOUPELNA	2,1
12.4	KUCHYŇ	9,7
12.5	POKOJ	13,3
12.6	POKOJ	21,9
12.7	POKOJ	10,1
12.6	SKLEP	1,4
CELKEM		64,0

Vybavení jednotky:

listovní schránka 1 ks

Součástí jednotky je veškerá její vnitřní instalace (potrubní rozvody vody, plynu, elektroinstalace apod. kromě stoupacích vedení včetně uzavíracích ventilů). K vlastnictví jednotky dále patří podlahová krytina, nenosné příčky, vnitřní dveře a okna nacházející se uvnitř jednotky, jakož i vnitřní strany vstupních dveří a vnějších oken apod.

K vlastnictví jednotky dále patří spoluvlastnický podíl na společných částech domu a na pozemcích o velikosti 6400/426220.

5.NP - 4.PATRO - bytová jednotka č.2002/13		
ozn.	název místnosti	plocha [m²]
13.1	PŘEDSÍŇ	4,6
13.2	WC	0,9
13.3	KOUPELNA	2,1
13.4	KUCHYŇ	9,6
13.5	POKOJ	13,3
13.6	POKOJ	21,4
13.7	SKLEP	1,4
CELKEM		53,3

Vybavení jednotky:

listovní schránka 1 ks

Součástí jednotky je veškerá její vnitřní instalace (potrubní rozvody vody, plynu, elektroinstalace apod. kromě stoupacích vedení včetně uzavíracích ventilů). K vlastnictví jednotky dále patří podlahová krytina, nenosné příčky, vnitřní dveře a okna nacházející se uvnitř jednotky, jakož i vnitřní strany vstupních dveří a vnějších oken apod.

K vlastnictví jednotky dále patří spoluvlastnický podíl na společných částech domu a na pozemcích o velikosti 5330/426220.

5.NP - 4.PATRO - bytová jednotka č.2002/14		
ozn.	název místnosti	plocha [m²]
14.1	PŘEDSÍŇ	4,5
14.2	WC	0,9
14.3	KOUPELNA	2,0
14.4	KUCHYŇ	9,7
14.5	POKOJ	18,3
14.6	POKOJ	16,8

14.7	SKLEP	2,5
CELKEM		54,7
14.8	BALKON	1,6

Vybavení jednotky:

listovní schránka 1 ks

Součástí jednotky je veškerá její vnitřní instalace (potrubní rozvody vody, plynu, elektroinstalace apod. kromě stoupacích vedení včetně uzavíracích ventilů). K vlastnictví jednotky dále patří podlahová krytina, nenosné příčky, vnitřní dveře a okna nacházející se uvnitř jednotky, jakož i vnitřní strany vstupních dveří a vnějších oken apod.

K vlastnictví jednotky dále patří spoluvlastnický podíl na společných částech domu a na pozemcích o velikosti 5470/426220.

5.NP - 4.PATRO - bytová jednotka č.2002/15		
ozn.	název místnosti	plocha [m ²]
15.1	PŘEDSÍŇ	4,6
15.2	WC	0,9
15.3	KOUPELNA	2,1
15.4	KUCHYŇ	9,7
15.5	POKOJ	13,3
15.6	POKOJ	21,9
15.7	POKOJ	10,1
15.8	SKLEP	1,8
CELKEM		64,4
15.9	BALKON	1,6

Vybavení jednotky:

listovní schránka 1 ks

Součástí jednotky je veškerá její vnitřní instalace (potrubní rozvody vody, plynu, elektroinstalace apod. kromě stoupacích vedení včetně uzavíracích ventilů). K vlastnictví jednotky dále patří podlahová krytina, nenosné příčky, vnitřní dveře a okna nacházející se uvnitř jednotky, jakož i vnitřní strany vstupních dveří a vnějších oken apod.

K vlastnictví jednotky dále patří spoluvlastnický podíl na společných částech domu a na pozemcích o velikosti 6440/426220.

6.NP - 5.PATRO - bytová jednotka č.2002/16		
ozn.	název místnosti	plocha [m ²]
16.1	PŘEDSÍŇ	4,6
16.2	WC	0,9
16.3	KOUPELNA	2,1
16.4	KUCHYŇ	9,6
16.5	POKOJ	13,3
16.6	POKOJ	21,4
16.7	SKLEP	1,4
CELKEM		53,3
16.8	BALKON	1,6

Vybavení jednotky:

listovní schránka 1 ks

Součástí jednotky je veškerá její vnitřní instalace (potrubní rozvody vody, plynu, elektroinstalace apod. kromě stoupacích vedení včetně uzavíracích ventilů). K vlastnictví jednotky dále patří podlahová krytina, nenosné příčky, vnitřní dveře a okna nacházející se uvnitř jednotky, jakož i vnitřní strany vstupních dveří a vnějších oken apod.

K vlastnictví jednotky dále patří spoluvlastnický podíl na společných částech domu a na pozemcích o velikosti 5330/426220.

6.NP - 5.PATRO - bytová jednotka č.2002/17		
ozn.	název místnosti	plocha [m²]
17.1	PŘEDSÍŇ	4,5
17.2	WC	0,9
17.3	KOUPELNA	2,0
17.4	KUCHYŇ	9,7
17.5	POKOJ	18,3
17.6	POKOJ	16,8
17.7	SKLEP	1,6
CELKEM		53,8
17.8	BALKON	1,6

Vybavení jednotky:

listovní schránka

1 ks

Součástí jednotky je veškerá její vnitřní instalace (potrubní rozvody vody, plynu, elektroinstalace apod. kromě stoupacích vedení včetně uzavíracích ventilů). K vlastnictví jednotky dále patří podlahová krytina, nenosné příčky, vnitřní dveře a okna nacházející se uvnitř jednotky, jakož i vnitřní strany vstupních dveří a vnějších oken apod.

K vlastnictví jednotky dále patří spoluvlastnický podíl na společných částech domu a na pozemcích o velikosti 5380/426220.

6.NP - 5.PATRO - bytová jednotka č.2002/18		
ozn.	název místnosti	plocha [m²]
18.1	PŘEDSÍŇ	4,6
18.2	WC	0,9
18.3	KOUPELNA	2,1
18.4	KUCHYŇ	9,7
18.5	POKOJ	13,3
18.6	POKOJ	21,9
18.7	POKOJ	10,1
18.8	SKLEP	2,5
CELKEM		65,1

Vybavení jednotky:

listovní schránka

1 ks

Součástí jednotky je veškerá její vnitřní instalace (potrubní rozvody vody, plynu, elektroinstalace apod. kromě stoupacích vedení včetně uzavíracích ventilů). K vlastnictví jednotky dále patří podlahová krytina, nenosné příčky, vnitřní dveře a okna nacházející se uvnitř jednotky, jakož i vnitřní strany vstupních dveří a vnějších oken apod.

K vlastnictví jednotky dále patří spoluvlastnický podíl na společných částech domu a na pozemcích o velikosti 6510/426220.

1.NP - PŘÍZEMÍ - bytová jednotka č.2003/19		
ozn.	název místnosti	plocha [m²]
19.1	PŘEDSÍŇ	4,3
19.2	WC	0,8
19.3	KOUPELNA	2,4
19.4	KUCHYŇ	9,4

19.5	POKOJ	13,0
19.6	POKOJ	20,5
19.7	POKOJ	10,0
19.8	SKLEP	2,5
CELKEM		62,9

Vybavení jednotky:

listovní schránka 1 ks

Součástí jednotky je veškerá její vnitřní instalace (potrubní rozvody vody, plynu, elektroinstalace apod. kromě stoupacích vedení včetně uzavíracích ventilů). K vlastnictví jednotky dále patří podlahová krytina, nenosné příčky, vnitřní dveře a okna nacházející se uvnitř jednotky, jakož i vnitřní strany vstupních dveří a vnějších oken apod.

K vlastnictví jednotky dále patří spoluvlastnický podíl na společných částech domu a na pozemcích o velikosti 6290/426220.

1.NP - PŘÍZEMÍ - bytová jednotka č.2003/20		
ozn.	název místnosti	plocha [m ²]
20.1	PŘEDSÍŇ	1,1
20.2	WC	0,8
20.3	KOUPELNA	1,6
20.4	POKOJ	15,5
20.5	SKLEP	2,5
CELKEM		21,5

Vybavení jednotky:

listovní schránka 1 ks

Součástí jednotky je veškerá její vnitřní instalace (potrubní rozvody vody, plynu, elektroinstalace apod. kromě stoupacích vedení včetně uzavíracích ventilů). K vlastnictví jednotky dále patří podlahová krytina, nenosné příčky, vnitřní dveře a okna nacházející se uvnitř jednotky, jakož i vnitřní strany vstupních dveří a vnějších oken apod.

K vlastnictví jednotky dále patří spoluvlastnický podíl na společných částech domu a na pozemcích o velikosti 2150/426220.

1.NP - PŘÍZEMÍ - bytová jednotka č.2003/21		
ozn.	název místnosti	plocha [m ²]
21.1	PŘEDSÍŇ	4,8
21.2	WC	0,9
21.3	KOUPELNA	2,1
21.4	KUCHYŇ	9,9
21.5	POKOJ	13,6
21.6	POKOJ	21,7
21.7	POKOJ	19,6
21.8	POKOJ	9,8
21.9	SKLEP	2,5
CELKEM		84,9

Vybavení jednotky:

listovní schránka 1 ks

Součástí jednotky je veškerá její vnitřní instalace (potrubní rozvody vody, plynu, elektroinstalace apod. kromě stoupacích vedení včetně uzavíracích ventilů). K vlastnictví jednotky dále patří podlahová krytina, nenosné příčky, vnitřní dveře a okna nacházející se uvnitř jednotky, jakož i vnitřní strany vstupních dveří a vnějších oken apod.

K vlastnictví jednotky dále patří spoluvlastnický podíl na společných částech domu a na pozemcích o velikosti 8490/426220.

2.NP - 1.PATRO - bytová jednotka č.2003/22		
22.1	PŘEDSÍŇ	4,8
22.2	WC	0,9
22.3	KOUPELNA	2,0
22.4	KUCHYŇ	9,6
22.5	POKOJ	13,0
22.6	POKOJ	20,5
22.7	POKOJ	10,0
22.8	SKLEP	2,5
CELKEM		63,3
22.9	BALKON	1,6

Vybavení jednotky:

listovní schránka

1 ks

Součástí jednotky je veškerá její vnitřní instalace (potrubní rozvody vody, plynu, elektroinstalace apod. kromě stoupacích vedení včetně uzavíracích ventilů). K vlastnictví jednotky dále patří podlahová krytina, nenosné příčky, vnitřní dveře a okna nacházející se uvnitř jednotky, jakož i vnitřní strany vstupních dveří a vnějších oken apod.

K vlastnictví jednotky dále patří spoluvlastnický podíl na společných částech domu a na pozemcích o velikosti 6330/426220.

2.NP - 1.PATRO- bytová jednotka č.2003/23		
ozn.	název místnosti	plocha [m ²]
23.1	PŘEDSÍŇ	4,8
23.2	WC	0,9
23.3	KOUPELNA	2,1
23.4	KUCHYŇ	9,7
23.5	POKOJ	18,7
23.6	POKOJ	16,6
23.7	SKLEP	2,5
CELKEM		55,3
23.8	BALKON	1,6

Vybavení jednotky:

listovní schránka

1 ks

Součástí jednotky je veškerá její vnitřní instalace (potrubní rozvody vody, plynu, elektroinstalace apod. kromě stoupacích vedení včetně uzavíracích ventilů). K vlastnictví jednotky dále patří podlahová krytina, nenosné příčky, vnitřní dveře a okna nacházející se uvnitř jednotky, jakož i vnitřní strany vstupních dveří a vnějších oken apod.

K vlastnictví jednotky dále patří spoluvlastnický podíl na společných částech domu a na pozemcích o velikosti 5530/426220.

2.NP - 1.PATRO - bytová jednotka č.2003/24		
ozn.	název místnosti	plocha [m ²]
24.1	PŘEDSÍŇ	4,6
24.2	WC	0,9
24.3	KOUPELNA	2,1
24.4	KUCHYŇ	9,7
24.5	POKOJ	13,3
24.6	POKOJ	21,9
24.7	POKOJ	10,1
24.8	SKLEP	2,5

CELKEM	65,1
---------------	-------------

Vybavení jednotky:

listovní schránka 1 ks

Součástí jednotky je veškerá její vnitřní instalace (potrubní rozvody vody, plynu, elektroinstalace apod. kromě stoupacích vedení včetně uzavíracích ventilů). K vlastnictví jednotky dále patří podlahová krytina, nenosné příčky, vnitřní dveře a okna nacházející se uvnitř jednotky, jakož i vnitřní strany vstupních dveří a vnějších oken apod.

K vlastnictví jednotky dále patří spoluvlastnický podíl na společných částech domu a na pozemcích o velikosti 6510/426220.

3.NP - 2.PATRO - bytová jednotka č.2003/25		
ozn.	název místnosti	plocha [m²]
25.1	PŘEDSÍŇ	4,5
25.2	WC	0,8
25.3	KOUPELNA	2,2
25.4	KUCHYŇ	9,4
25.5	POKOJ	12,8
25.6	POKOJ	20,2
25.7	POKOJ	10,2
25.8	SKLEP	2,5
CELKEM		62,6

Vybavení jednotky:

listovní schránka 1 ks

Součástí jednotky je veškerá její vnitřní instalace (potrubní rozvody vody, plynu, elektroinstalace apod. kromě stoupacích vedení včetně uzavíracích ventilů). K vlastnictví jednotky dále patří podlahová krytina, nenosné příčky, vnitřní dveře a okna nacházející se uvnitř jednotky, jakož i vnitřní strany vstupních dveří a vnějších oken apod.

K vlastnictví jednotky dále patří spoluvlastnický podíl na společných částech domu a na pozemcích o velikosti 6260/426220.

3.NP - 2.PATRO -- bytová jednotka č.2003/26		
ozn.	název místnosti	plocha [m²]
26.1	PŘEDSÍŇ	4,8
26.2	WC	0,9
26.3	KOUPELNA	2,1
26.4	KUCHYŇ	9,7
26.5	POKOJ	18,7
26.6	POKOJ	16,6
26.7	SKLEP	2,5
CELKEM		55,3
26.8	BALKON	1,6

Vybavení jednotky:

listovní schránka 1 ks

Součástí jednotky je veškerá její vnitřní instalace (potrubní rozvody vody, plynu, elektroinstalace apod. kromě stoupacích vedení včetně uzavíracích ventilů). K vlastnictví jednotky dále patří podlahová krytina, nenosné příčky, vnitřní dveře a okna nacházející se uvnitř jednotky, jakož i vnitřní strany vstupních dveří a vnějších oken apod.

K vlastnictví jednotky dále patří spoluvlastnický podíl na společných částech domu a na pozemcích o velikosti 5530/426220.

3.NP - 2.PATRO - - bytová jednotka č.2003/27

ozn.	název místnosti	plocha [m ²]
27.1	PŘEDSÍŇ	4,6
27.2	WC	0,9
27.3	KOUPELNA	2,1
27.4	KUCHYŇ	9,7
27.5	POKOJ	13,3
27.6	POKOJ	21,9
27.7	POKOJ	10,1
27.8	SKLEP	2,5
CELKEM		65,1
27.9	BALKON	1,6

Vybavení jednotky:

listovní schránka

1 ks

Součástí jednotky je veškerá její vnitřní instalace (potrubní rozvody vody, plynu, elektroinstalace apod. kromě stoupacích vedení včetně uzavíracích ventilů). K vlastnictví jednotky dále patří podlahová krytina, nenosné příčky, vnitřní dveře a okna nacházející se uvnitř jednotky, jakož i vnitřní strany vstupních dveří a vnějších oken apod.

K vlastnictví jednotky dále patří spoluvlastnický podíl na společných částech domu a na pozemcích o velikosti 6510/426220.

4.NP - 3.PATRO - bytová jednotka č.2003/28		
ozn.	název místnosti	plocha [m ²]
28.1	PŘEDSÍŇ	4,8
28.2	WC	0,9
28.3	KOUPELNA	2,0
28.4	KUCHYŇ	9,6
28.5	POKOJ	13,0
28.6	POKOJ	20,5
28.7	POKOJ	10,0
28.8	SKLEP	2,5
CELKEM		63,3
28.9	BALKON	1,6

Vybavení jednotky:

listovní schránka

1 ks

Součástí jednotky je veškerá její vnitřní instalace (potrubní rozvody vody, plynu, elektroinstalace apod. kromě stoupacích vedení včetně uzavíracích ventilů). K vlastnictví jednotky dále patří podlahová krytina, nenosné příčky, vnitřní dveře a okna nacházející se uvnitř jednotky, jakož i vnitřní strany vstupních dveří a vnějších oken apod.

K vlastnictví jednotky dále patří spoluvlastnický podíl na společných částech domu a na pozemcích o velikosti 6330/426220.

4.NP - 3.PATRO - bytová jednotka č.2003/29		
ozn.	název místnosti	plocha [m ²]
29.1	PŘEDSÍŇ	4,8
29.2	WC	0,9
29.3	KOUPELNA	2,1
29.4	KUCHYŇ	9,7
29.5	POKOJ	18,7
29.6	POKOJ	16,6
29.7	SKLEP	2,5
CELKEM		55,3

29.8	BALKON	1,6
------	--------	-----

Vybavení jednotky:

listovní schránka 1 ks

Součástí jednotky je veškerá její vnitřní instalace (potrubní rozvody vody, plynu, elektroinstalace apod. kromě stoupacích vedení včetně uzavíracích ventilů). K vlastnictví jednotky dále patří podlahová krytina, nenosné příčky, vnitřní dveře a okna nacházející se uvnitř jednotky, jakož i vnitřní strany vstupních dveří a vnějších oken apod.

K vlastnictví jednotky dále patří spoluvlastnický podíl na společných částech domu a na pozemcích o velikosti 5530/426220.

4.NP - 3.PATRO - bytová jednotka č.2003/30		
ozn.	název místnosti	plocha [m ²]
30.1	PŘEDSÍŇ	4,6
30.2	WC	0,9
30.3	KOUPELNA	2,1
30.4	KUCHYŇ	9,7
30.5	POKOJ	13,3
30.6	POKOJ	21,9
30.7	POKOJ	10,1
30.8	SKLEP	2,5
CELKEM		65,1

Vybavení jednotky:

listovní schránka 1 ks

Součástí jednotky je veškerá její vnitřní instalace (potrubní rozvody vody, plynu, elektroinstalace apod. kromě stoupacích vedení včetně uzavíracích ventilů). K vlastnictví jednotky dále patří podlahová krytina, nenosné příčky, vnitřní dveře a okna nacházející se uvnitř jednotky, jakož i vnitřní strany vstupních dveří a vnějších oken apod.

K vlastnictví jednotky dále patří spoluvlastnický podíl na společných částech domu a na pozemcích o velikosti 6510/426220.

5.NP - 4.PATRO - bytová jednotka č.2003/31		
ozn.	název místnosti	plocha [m ²]
31.1	PŘEDSÍŇ	4,8
31.2	WC	0,9
31.3	KOUPELNA	2,0
31.4	KUCHYŇ	9,6
31.5	POKOJ	13,0
31.6	POKOJ	20,5
31.7	POKOJ	10,0
31.8	SKLEP	2,5
CELKEM		63,3
31.9	BALKON	1,6

Vybavení jednotky:

listovní schránka 1 ks

Součástí jednotky je veškerá její vnitřní instalace (potrubní rozvody vody, plynu, elektroinstalace apod. kromě stoupacích vedení včetně uzavíracích ventilů). K vlastnictví jednotky dále patří podlahová krytina, nenosné příčky, vnitřní dveře a okna nacházející se uvnitř jednotky, jakož i vnitřní strany vstupních dveří a vnějších oken apod.

K vlastnictví jednotky dále patří spoluvlastnický podíl na společných částech domu a na pozemcích o velikosti 6330/426220.

5.NP - 4.PATRO - bytová jednotka č.2003/32		
ozn.	název místnosti	plocha [m ²]
32.1	PŘEDSÍŇ	4,8
32.2	WC	0,9
32.3	KOUPELNA	2,1
32.4	KUCHYŇ	9,7
32.5	POKOJ	18,7
32.6	POKOJ	16,6
32.7	SKLEP	2,5
CELKEM		55,3
32.8	BALKON	1,6

Vybavení jednotky:

listovní schránka

1 ks

Součástí jednotky je veškerá její vnitřní instalace (potrubní rozvody vody, plynu, elektroinstalace apod. kromě stoupacích vedení včetně uzavíracích ventilů). K vlastnictví jednotky dále patří podlahová krytina, nenosné příčky, vnitřní dveře a okna nacházející se uvnitř jednotky, jakož i vnitřní strany vstupních dveří a vnějších oken apod.

K vlastnictví jednotky dále patří spoluvlastnický podíl na společných částech domu a na pozemcích o velikosti 5530/426220.

5.NP - 4.PATRO - bytová jednotka č.2003/33		
ozn.	název místnosti	plocha [m ²]
33.1	PŘEDSÍŇ	4,6
33.2	WC	0,9
33.3	KOUPELNA	2,1
33.4	KUCHYŇ	9,7
33.5	POKOJ	13,3
33.6	POKOJ	21,9
33.7	POKOJ	10,1
33.8	SKLEP	2,5
CELKEM		65,1
33.9	BALKON	1,6

Vybavení jednotky:

listovní schránka

1 ks

Součástí jednotky je veškerá její vnitřní instalace (potrubní rozvody vody, plynu, elektroinstalace apod. kromě stoupacích vedení včetně uzavíracích ventilů). K vlastnictví jednotky dále patří podlahová krytina, nenosné příčky, vnitřní dveře a okna nacházející se uvnitř jednotky, jakož i vnitřní strany vstupních dveří a vnějších oken apod.

K vlastnictví jednotky dále patří spoluvlastnický podíl na společných částech domu a na pozemcích o velikosti 6510/426220.

6.NP - 5.PATRO - bytová jednotka č.2003/34		
ozn.	název místnosti	plocha [m ²]
34.1	PŘEDSÍŇ	4,8
34.2	WC	0,9
34.3	KOUPELNA	2,0
34.4	KUCHYŇ	9,6
34.5	POKOJ	13,0
34.6	POKOJ	20,5
34.7	POKOJ	10,0
34.8	SKLEP	2,5

CELKEM		63,3
34.9	BALKON	1,6

Vybavení jednotky:

listovní schránka 1 ks

Součástí jednotky je veškerá její vnitřní instalace (potrubní rozvody vody, plynu, elektroinstalace apod. kromě stoupacích vedení včetně uzavíracích ventilů). K vlastnictví jednotky dále patří podlahová krytina, nenosné příčky, vnitřní dveře a okna nacházející se uvnitř jednotky, jakož i vnitřní strany vstupních dveří a vnějších oken apod.

K vlastnictví jednotky dále patří spoluvlastnický podíl na společných částech domu a na pozemcích o velikosti 6330/426220.

6.NP - 5.PATRO - bytová jednotka č.2003/35		
ozn.	název místnosti	plocha [m ²]
35.1	PŘEDSÍŇ	4,8
35.2	WC	0,9
35.3	KOUPELNA	2,1
35.4	KUCHYŇ	9,7
35.5	POKOJ	18,7
35.6	POKOJ	16,6
35.7	SKLEP	2,5
CELKEM		55,3
35.8	BALKON	1,6

Vybavení jednotky:

listovní schránka 1 ks

Součástí jednotky je veškerá její vnitřní instalace (potrubní rozvody vody, plynu, elektroinstalace apod. kromě stoupacích vedení včetně uzavíracích ventilů). K vlastnictví jednotky dále patří podlahová krytina, nenosné příčky, vnitřní dveře a okna nacházející se uvnitř jednotky, jakož i vnitřní strany vstupních dveří a vnějších oken apod.

K vlastnictví jednotky dále patří spoluvlastnický podíl na společných částech domu a na pozemcích o velikosti 5530/426220.

6.NP - 5.PATRO - bytová jednotka č.2003/36		
ozn.	název místnosti	plocha [m ²]
36.1	PŘEDSÍŇ	4,4
36.2	WC	0,9
36.3	KOUPELNA	5,8
36.4	KUCHYŇ	12,1
36.5	POKOJ	7,3
36.6	POKOJ	22,1
36.7	POKOJ	9,8
36.8	SKLEP	2,5
CELKEM		64,9

Vybavení jednotky:

listovní schránka 1 ks

Součástí jednotky je veškerá její vnitřní instalace (potrubní rozvody vody, plynu, elektroinstalace apod. kromě stoupacích vedení včetně uzavíracích ventilů). K vlastnictví jednotky dále patří podlahová krytina, nenosné příčky, vnitřní dveře a okna nacházející se uvnitř jednotky, jakož i vnitřní strany vstupních dveří a vnějších oken apod.

K vlastnictví jednotky dále patří spoluvlastnický podíl na společných částech domu a na pozemcích o velikosti 6490/426220.

1.NP - PŘÍZEMÍ - bytová jednotka č.2004/37		
ozn.	název místnosti	plocha [m²]
37.01	PŘEDSÍŇ	4,8
37.02	WC	1,0
37.03	KOUPELNA	2,1
37.04	KUCHYŇ	10,0
37.05	POKOJ	12,7
37.06	POKOJ	20,4
37.07	POKOJ	10,1
37.08	SKLEP	2,5
CELKEM		63,6

Vybavení jednotky:

listovní schránka

1 ks

Součástí jednotky je veškerá její vnitřní instalace (potrubní rozvody vody, plynu, elektroinstalace apod. kromě stoupacích vedení včetně uzavíracích ventilů). K vlastnictví jednotky dále patří podlahová krytina, nenosné příčky, vnitřní dveře a okna nacházející se uvnitř jednotky, jakož i vnitřní strany vstupních dveří a vnějších oken apod.

K vlastnictví jednotky dále patří spoluvlastnický podíl na společných částech domu a na pozemcích o velikosti 6360/426220.

1.NP - PŘÍZEMÍ - bytová jednotka č.2004/38		
ozn.	název místnosti	plocha [m²]
38.01	PŘEDSÍŇ	1,1
38.02	WC	0,8
38.03	POKOJ+KK	15,6
38.04	KOUPELNA	1,6
38.05	SKLEP	2,5
CELKEM		21,6

Vybavení jednotky:

listovní schránka

1 ks

Součástí jednotky je veškerá její vnitřní instalace (potrubní rozvody vody, plynu, elektroinstalace apod. kromě stoupacích vedení včetně uzavíracích ventilů). K vlastnictví jednotky dále patří podlahová krytina, nenosné příčky, vnitřní dveře a okna nacházející se uvnitř jednotky, jakož i vnitřní strany vstupních dveří a vnějších oken apod.

K vlastnictví jednotky dále patří spoluvlastnický podíl na společných částech domu a na pozemcích o velikosti 2160/426220.

1.NP - PŘÍZEMÍ - bytová jednotka č.2004/39		
ozn.	název místnosti	plocha [m²]
39.01	PŘEDSÍŇ	4,9
39.02	WC	1,0
39.03	KOUPELNA	2,6
39.04	KUCHYŇ	9,0
39.05	POKOJ	13,4
39.06	POKOJ	21,9
39.07	POKOJ	10,5
39.08	POKOJ	19,4
39.09	SKLEP	2,5
CELKEM		85,2

Vybavení jednotky:

listovní schránka

I ks

Součástí jednotky je veškerá její vnitřní instalace (potrubní rozvody vody, plynu, elektroinstalace apod. kromě stoupacích vedení včetně uzavíracích ventilů). K vlastnictví jednotky dále patří podlahová krytina, nenosné příčky, vnitřní dveře a okna nacházející se uvnitř jednotky, jakož i vnitřní strany vstupních dveří a vnějších oken apod.

K vlastnictví jednotky dále patří spoluvlastnický podíl na společných částech domu a na pozemcích o velikosti 8520/426220.

2.NP - 1.PATRO - bytová jednotka č.2004/40		
ozn.	název místnosti	plocha [m²]
40.01	PŘEDSÍŇ	4,8
40.02	WC	1,0
40.03	KOUPELNA	2,1
40.04	POKOJ+KUCHYŇ	23,0
40.05	POKOJ	20,6
40.06	POKOJ	10,4
40.07	SKLEP	2,5
CELKEM		64,4
40.08	BALKON	1,6

Vybavení jednotky:

listovní schránka

I ks

Součástí jednotky je veškerá její vnitřní instalace (potrubní rozvody vody, plynu, elektroinstalace apod. kromě stoupacích vedení včetně uzavíracích ventilů). K vlastnictví jednotky dále patří podlahová krytina, nenosné příčky, vnitřní dveře a okna nacházející se uvnitř jednotky, jakož i vnitřní strany vstupních dveří a vnějších oken apod.

K vlastnictví jednotky dále patří spoluvlastnický podíl na společných částech domu a na pozemcích o velikosti 6440/426220.

2.NP - 1.PATRO - bytová jednotka č.2004/41		
ozn.	název místnosti	plocha [m²]
41.01	PŘEDSÍŇ	4,7
41.02	WC	1,0
41.03	KOUPELNA	2,1
41.04	KUCHYŇ	9,4
41.05	POKOJ	18,9
41.06	POKOJ	16,9
41.07	SKLEP	2,5
CELKEM		55,5
41.08	BALKON	1,6

Vybavení jednotky:

listovní schránka

I ks

Součástí jednotky je veškerá její vnitřní instalace (potrubní rozvody vody, plynu, elektroinstalace apod. kromě stoupacích vedení včetně uzavíracích ventilů). K vlastnictví jednotky dále patří podlahová krytina, nenosné příčky, vnitřní dveře a okna nacházející se uvnitř jednotky, jakož i vnitřní strany vstupních dveří a vnějších oken apod.

K vlastnictví jednotky dále patří spoluvlastnický podíl na společných částech domu a na pozemcích o velikosti 5550/426220.

2.NP - 1.PATRO - bytová jednotka č.2004/42

ozn.	název místnosti	plocha [m ²]
42.01	PŘEDSÍŇ	4,6
42.02	WC	1,0
42.03	KOUPELNA	2,1
42.04	KUCHYŇ	10,0
42.05	POKOJ	13,7
42.06	POKOJ	22,2
42.07	POKOJ	10,6
42.08	SKLEP	2,5
CELKEM		66,7
42.09	BALKON	1,7

Vybavení jednotky:

listovní schránka

1 ks

Součástí jednotky je veškerá její vnitřní instalace (potrubní rozvody vody, plynu, elektroinstalace apod. kromě stoupacích vedení včetně uzavíracích ventilů). K vlastnictví jednotky dále patří podlahová krytina, nenosné příčky, vnitřní dveře a okna nacházející se uvnitř jednotky, jakož i vnitřní strany vstupních dveří a vnějších oken apod.

K vlastnictví jednotky dále patří spoluvlastnický podíl na společných částech domu a na pozemcích o velikosti 6670/426220.

3.NP - 2.PATRO - bytová jednotka č.2004/43		
ozn.	název místnosti	plocha [m ²]
43.01	PŘEDSÍŇ	4,8
43.02	WC	1,0
43.03	KOUPELNA	2,1
43.04	KUCHYŇ	9,7
43.05	POKOJ	13,1
43.06	POKOJ	20,5
43.07	POKOJ	10,4
43.08	SKLEP	2,5
CELKEM		64,1

Vybavení jednotky:

listovní schránka

1 ks

Součástí jednotky je veškerá její vnitřní instalace (potrubní rozvody vody, plynu, elektroinstalace apod. kromě stoupacích vedení včetně uzavíracích ventilů). K vlastnictví jednotky dále patří podlahová krytina, nenosné příčky, vnitřní dveře a okna nacházející se uvnitř jednotky, jakož i vnitřní strany vstupních dveří a vnějších oken apod.

K vlastnictví jednotky dále patří spoluvlastnický podíl na společných částech domu a na pozemcích o velikosti 6410/426220.

3.NP - 2.PATRO - bytová jednotka č.2004/44		
ozn.	název místnosti	plocha [m ²]
44.01	PŘEDSÍŇ	4,8
44.02	WC	0,9
44.03	KOUPELNA	2,1
44.04	KUCHYŇ	10,0
44.05	POKOJ	18,5
44.06	POKOJ	17,0
44.07	SKLEP	2,5
CELKEM		55,8
44.08	BALKON	1,6

Vybavení jednotky:

listovní schránka

1 ks

Součástí jednotky je veškerá její vnitřní instalace (potrubní rozvody vody, plynu, elektroinstalace apod. kromě stoupacích vedení včetně uzavíracích ventilů). K vlastnictví jednotky dále patří podlahová krytina, nenosné příčky, vnitřní dveře a okna nacházející se uvnitř jednotky, jakož i vnitřní strany vstupních dveří a vnějších oken apod.

K vlastnictví jednotky dále patří spoluvlastnický podíl na společných částech domu a na pozemcích o velikosti 5580/426220.

3.NP - 2.PATRO - bytová jednotka č.2004/45		
ozn.	název místnosti	plocha [m²]
45.01	PŘEDSÍŇ	4,5
45.02	KOUPELNA+WC	2,8
45.03	KUCHYŇ	9,9
45.04	POKOJ	13,6
45.05	POKOJ	22,2
45.06	POKOJ	10,6
45.07	SKLEP	2,5
CELKEM		66,1
45.08	BALKON	1,6

Vybavení jednotky:

listovní schránka

1 ks

Součástí jednotky je veškerá její vnitřní instalace (potrubní rozvody vody, plynu, elektroinstalace apod. kromě stoupacích vedení včetně uzavíracích ventilů). K vlastnictví jednotky dále patří podlahová krytina, nenosné příčky, vnitřní dveře a okna nacházející se uvnitř jednotky, jakož i vnitřní strany vstupních dveří a vnějších oken apod.

K vlastnictví jednotky dále patří spoluvlastnický podíl na společných částech domu a na pozemcích o velikosti 6610/426220.

4.NP - 3.PATRO - bytová jednotka č.2004/46		
ozn.	název místnosti	plocha [m²]
46.01	PŘEDSÍŇ	4,8
46.02	WC	1,0
46.03	KOUPELNA	2,1
46.04	KUCHYŇ	9,8
46.05	POKOJ	13,1
46.06	POKOJ	20,6
46.07	POKOJ	10,4
46.08	SKLEP	2,5
CELKEM		64,3
46.09	BALKON	1,6

Vybavení jednotky:

listovní schránka

1 ks

Součástí jednotky je veškerá její vnitřní instalace (potrubní rozvody vody, plynu, elektroinstalace apod. kromě stoupacích vedení včetně uzavíracích ventilů). K vlastnictví jednotky dále patří podlahová krytina, nenosné příčky, vnitřní dveře a okna nacházející se uvnitř jednotky, jakož i vnitřní strany vstupních dveří a vnějších oken apod.

K vlastnictví jednotky dále patří spoluvlastnický podíl na společných částech domu a na pozemcích o velikosti 6430/426220.

4.NP - 3.PATRO - bytová jednotka č.2004/47

ozn.	název místnosti	plocha [m ²]
47.01	PŘEDSÍŇ	4,8
47.02	WC	1,0
47.03	KOUPELNA	2,1
47.04	KUCHYŇ	9,7
47.05	POKOJ	18,8
47.06	POKOJ	16,9
47.07	SKLEP	2,5
CELKEM		55,8
47.08	BALKON	1,6

Vybavení jednotky:

listovní schránka

1 ks

Součástí jednotky je veškerá její vnitřní instalace (potrubní rozvody vody, plynu, elektroinstalace apod. kromě stoupacích vedení včetně uzavíracích ventilů). K vlastnictví jednotky dále patří podlahová krytina, nenosné příčky, vnitřní dveře a okna nacházející se uvnitř jednotky, jakož i vnitřní strany vstupních dveří a vnějších oken apod.

K vlastnictví jednotky dále patří spoluvlastnický podíl na společných částech domu a na pozemcích o velikosti 5580/426220.

4.NP - 3.PATRO - bytová jednotka č.2004/48		
ozn.	název místnosti	plocha [m ²]
48.01	PŘEDSÍŇ	4,7
48.02	WC	1,0
48.03	KOUPELNA	2,1
48.04	KUCHYŇ	10,0
48.05	POKOJ	13,7
48.06	POKOJ	22,2
48.07	POKOJ	10,6
48.08	SKLEP	2,5
CELKEM		66,8

Vybavení jednotky:

listovní schránka

1 ks

Součástí jednotky je veškerá její vnitřní instalace (potrubní rozvody vody, plynu, elektroinstalace apod. kromě stoupacích vedení včetně uzavíracích ventilů). K vlastnictví jednotky dále patří podlahová krytina, nenosné příčky, vnitřní dveře a okna nacházející se uvnitř jednotky, jakož i vnitřní strany vstupních dveří a vnějších oken apod.

K vlastnictví jednotky dále patří spoluvlastnický podíl na společných částech domu a na pozemcích o velikosti 6680/426220.

5.NP - 4.PATRO - bytová jednotka č.2004/49		
ozn.	název místnosti	plocha [m ²]
49.01	PŘEDSÍŇ	4,8
49.02	WC	1,0
49.03	KOUPELNA	2,1
49.04	KUCHYŇ	9,8
49.05	POKOJ	13,1
49.06	POKOJ	20,6
49.07	POKOJ	10,4
49.08	SKLEP	2,5
CELKEM		64,3

Vybavení jednotky:

listovní schránka

1 ks

Součástí jednotky je veškerá její vnitřní instalace (potrubní rozvody vody, plynu, elektroinstalace apod. kromě stoupacích vedení včetně uzavíracích ventilů). K vlastnictví jednotky dále patří podlahová krytina, nenosné příčky, vnitřní dveře a okna nacházející se uvnitř jednotky, jakož i vnitřní strany vstupních dveří a vnějších oken apod.

K vlastnictví jednotky dále patří spoluvlastnický podíl na společných částech domu a na pozemcích o velikosti 6430/426220.

5.NP - 4.PATRO - bytová jednotka č.2004/50		
ozn.	název místnosti	plocha [m ²]
50.01	PŘEDSÍŇ	4,8
50.02	WC	1,0
50.03	KOUPELNA	2,1
50.04	KUCHYŇ	9,7
50.05	POKOJ	18,8
50.06	POKOJ	16,9
50.07	SKLEP	1,3
CELKEM		54,6
50.08	BALKON	1,6

Vybavení jednotky:

listovní schránka

1 ks

Součástí jednotky je veškerá její vnitřní instalace (potrubní rozvody vody, plynu, elektroinstalace apod. kromě stoupacích vedení včetně uzavíracích ventilů). K vlastnictví jednotky dále patří podlahová krytina, nenosné příčky, vnitřní dveře a okna nacházející se uvnitř jednotky, jakož i vnitřní strany vstupních dveří a vnějších oken apod.

K vlastnictví jednotky dále patří spoluvlastnický podíl na společných částech domu a na pozemcích o velikosti 5460/426220.

5.NP - 4.PATRO - bytová jednotka č.2004/51		
ozn.	název místnosti	plocha [m ²]
51.01	PŘEDSÍŇ	4,7
51.02	WC	1,0
51.03	KOUPELNA	2,1
51.04	KUCHYŇ	10,0
51.05	POKOJ	13,7
51.06	POKOJ	22,2
51.07	POKOJ	10,6
51.08	SKLEP	2,5
CELKEM		66,8
51.09	BALKON	1,6

Vybavení jednotky:

listovní schránka

1 ks

Součástí jednotky je veškerá její vnitřní instalace (potrubní rozvody vody, plynu, elektroinstalace apod. kromě stoupacích vedení včetně uzavíracích ventilů). K vlastnictví jednotky dále patří podlahová krytina, nenosné příčky, vnitřní dveře a okna nacházející se uvnitř jednotky, jakož i vnitřní strany vstupních dveří a vnějších oken apod.

K vlastnictví jednotky dále patří spoluvlastnický podíl na společných částech domu a na pozemcích o velikosti 6680/426220.

6.NP - 5.PATRO - bytová jednotka č.2004/52		
ozn.	název místnosti	plocha [m ²]

52.01	PŘEDSÍŇ	4,8
52.02	WC	1,0
52.03	KOUPELNA	2,1
52.04	KUCHYŇ	9,6
52.05	POKOJ	13,0
52.06	POKOJ	20,4
52.07	POKOJ	10,2
52.08	SKLEP	2,5
CELKEM		63,6
52.09	BALKON	1,6

Vybavení jednotky:
listovní schránka

1 ks

Součástí jednotky je veškerá její vnitřní instalace (potrubní rozvody vody, plynu, elektroinstalace apod. kromě stoupacích vedení včetně uzavíracích ventilů). K vlastnictví jednotky dále patří podlahová krytina, nenosné příčky, vnitřní dveře a okna nacházející se uvnitř jednotky, jakož i vnitřní strany vstupních dveří a vnějších oken apod.

K vlastnictví jednotky dále patří spoluvlastnický podíl na společných částech domu a na pozemcích o velikosti 6360/426220.

6.NP - 5.PATRO - bytová jednotka č.2004/53		
ozn.	název místnosti	plocha [m ²]
53.01	PŘEDSÍŇ	4,8
53.02	WC	1,0
53.03	KOUPELNA	2,1
53.04	KUCHYŇ	9,7
53.05	POKOJ	18,8
53.06	POKOJ	16,9
53.07	SKLEP	2,5
CELKEM		55,8
53.08	BALKON	1,6

Vybavení jednotky:
listovní schránka

1 ks

Součástí jednotky je veškerá její vnitřní instalace (potrubní rozvody vody, plynu, elektroinstalace apod. kromě stoupacích vedení včetně uzavíracích ventilů). K vlastnictví jednotky dále patří podlahová krytina, nenosné příčky, vnitřní dveře a okna nacházející se uvnitř jednotky, jakož i vnitřní strany vstupních dveří a vnějších oken apod.

K vlastnictví jednotky dále patří spoluvlastnický podíl na společných částech domu a na pozemcích o velikosti 5580/426220.

6.NP - 5.PATRO - bytová jednotka č.2004/54		
ozn.	název místnosti	plocha [m ²]
54.01	PŘEDSÍŇ	4,6
54.02	WC	0,9
54.03	KOUPELNA	2,1
54.04	KUCHYŇ	9,8
54.05	POKOJ	13,5
54.06	POKOJ	21,8
54.07	POKOJ	10,4
54.08	SKLEP	2,5
CELKEM		65,6

Vybavení jednotky:

Součástí jednotky je veškerá její vnitřní instalace (potrubní rozvody vody, plynu, elektroinstalace apod. kromě stoupacích vedení včetně uzavíracích ventilů). K vlastnictví jednotky dále patří podlahová krytina, nenosné příčky, vnitřní dveře a okna nacházející se uvnitř jednotky, jakož i vnitřní strany vstupních dveří a vnějších oken apod.

K vlastnictví jednotky dále patří spoluvlastnický podíl na společných částech domu a na pozemcích o velikosti 6560/426220.

====

1.NP - PŘÍZEMÍ - bytová jednotka č.2005/55		
ozn.	název místnosti	plocha [m ²]
55.01	PŘEDSÍŇ	5,3
55.02	WC	1,0
55.03	KOUPELNA	2,1
55.04	KUCHYŇ	9,6
55.05	POKOJ	12,8
55.06	POKOJ	20,3
55.07	POKOJ	10,0
55.08	SKLEP	2,5
CELKEM		63,6

Vybavení jednotky:

listovní schránka

I ks

Součástí jednotky je veškerá její vnitřní instalace (potrubní rozvody vody, plynu, elektroinstalace apod. kromě stoupacích vedení včetně uzavíracích ventilů). K vlastnictví jednotky dále patří podlahová krytina, nenosné příčky, vnitřní dveře a okna nacházející se uvnitř jednotky, jakož i vnitřní strany vstupních dveří a vnějších oken apod.

K vlastnictví jednotky dále patří spoluvlastnický podíl na společných částech domu a na pozemcích o velikosti 6360/426220.

1.NP - PŘÍZEMÍ - bytová jednotka č.2005/56		
ozn.	název místnosti	plocha [m ²]
56.01	PŘEDSÍŇ	1,1
56.02	WC	0,8
56.03	POKOJ+KK	15,8
56.04	KOUPELNA	1,6
56.05	SKLEP	2,5
CELKEM		21,8

Vybavení jednotky:

listovní schránka

I ks

Součástí jednotky je veškerá její vnitřní instalace (potrubní rozvody vody, plynu, elektroinstalace apod. kromě stoupacích vedení včetně uzavíracích ventilů). K vlastnictví jednotky dále patří podlahová krytina, nenosné příčky, vnitřní dveře a okna nacházející se uvnitř jednotky, jakož i vnitřní strany vstupních dveří a vnějších oken apod.

K vlastnictví jednotky dále patří spoluvlastnický podíl na společných částech domu a na pozemcích o velikosti 2180/426220

1.NP - PŘÍZEMÍ - bytová jednotka č.2005/57		
ozn.	název místnosti	plocha [m ²]
57.01	PŘEDSÍŇ	5,3
57.02	WC	1,0

57.03	KOUPELNA	2,1
57.04	KUCHYŇ	9,6
57.05	POKOJ	13,6
57.06	POKOJ	22,0
57.07	POKOJ	19,3
57.08	SKLEP	2,5
CELKEM		75,4

Vybavení jednotky:

listovní schránka

1 ks

Součástí jednotky je veškerá její vnitřní instalace (potrubní rozvody vody, plynu, elektroinstalace apod. kromě stoupacích vedení včetně uzavíracích ventilů). K vlastnictví jednotky dále patří podlahová krytina, nenosné příčky, vnitřní dveře a okna nacházející se uvnitř jednotky, jakož i vnitřní strany vstupních dveří a vnějších oken apod.

K vlastnictví jednotky dále patří spoluvlastnický podíl na společných částech domu a na pozemcích o velikosti 7540/426220.

2.NP - 1.PATRO - bytová jednotka č.2005/58		
ozn.	název místnosti	plocha [m ²]
58.01	PŘEDSÍŇ	4,9
58.02	WC	0,8
58.03	KOUPELNA	2,3
58.04	KUCHYŇ	9,0
58.05	POKOJ	13,0
58.06	POKOJ	20,6
58.07	POKOJ	10,1
58.08	SKLEP	2,5
CELKEM		63,2
58.09	BALKON	1,6

Vybavení jednotky:

listovní schránka

1 ks

Součástí jednotky je veškerá její vnitřní instalace (potrubní rozvody vody, plynu, elektroinstalace apod. kromě stoupacích vedení včetně uzavíracích ventilů). K vlastnictví jednotky dále patří podlahová krytina, nenosné příčky, vnitřní dveře a okna nacházející se uvnitř jednotky, jakož i vnitřní strany vstupních dveří a vnějších oken apod.

K vlastnictví jednotky dále patří spoluvlastnický podíl na společných částech domu a na pozemcích o velikosti 6320/426220.

2.NP - 1.PATRO - bytová jednotka č.2005/59		
ozn.	název místnosti	plocha [m ²]
59.01	PŘEDSÍŇ	4,8
59.02	WC	1,0
59.03	KOUPELNA	2,0
59.04	KOMORA	1,4
59.05	KUCHYŇ	8,4
59.06	POKOJ	18,4
59.07	POKOJ	17,1
59.08	SKLEP	2,5
CELKEM		55,6
59.09	BALKON	1,6

Vybavení jednotky:

listovní schránka

1 ks

Součástí jednotky je veškerá její vnitřní instalace (potrubní rozvody vody, plynu, elektroinstalace apod. kromě stoupacích vedení včetně uzavíracích ventilů). K vlastnictví jednotky dále patří podlahová krytina, nenosné příčky, vnitřní dveře a okna nacházející se uvnitř jednotky, jakož i vnitřní strany vstupních dveří a vnějších oken apod.

K vlastnictví jednotky dále patří spoluvlastnický podíl na společných částech domu a na pozemcích o velikosti 5560/426220.

2.NP - 1.PATRO - bytová jednotka č.2005/60		
ozn.	název místnosti	plocha [m²]
60.01	PŘEDSÍŇ	4,8
60.02	WC	1,0
60.03	KOUPELNA	2,1
60.04	KUCHYŇ	9,6
60.05	POKOJ	13,4
60.06	POKOJ	22,2
60.07	SKLEP	2,5
CELKEM		55,6

Vybavení jednotky:

listovní schránka 1 ks

Součástí jednotky je veškerá její vnitřní instalace (potrubní rozvody vody, plynu, elektroinstalace apod. kromě stoupacích vedení včetně uzavíracích ventilů). K vlastnictví jednotky dále patří podlahová krytina, nenosné příčky, vnitřní dveře a okna nacházející se uvnitř jednotky, jakož i vnitřní strany vstupních dveří a vnějších oken apod.

K vlastnictví jednotky dále patří spoluvlastnický podíl na společných částech domu a na pozemcích o velikosti 5560/426220.

3.NP - 2.PATRO - bytová jednotka č.2005/61		
ozn.	název místnosti	plocha [m²]
61.01	PŘEDSÍŇ	4,8
61.02	WC	1,0
61.03	KOUPELNA	2,1
61.04	KUCHYŇ	9,7
61.05	POKOJ	13,0
61.06	POKOJ	20,6
61.07	POKOJ	10,2
61.08	SKLEP	2,5
CELKEM		63,9

Vybavení jednotky:

listovní schránka 1 ks

Součástí jednotky je veškerá její vnitřní instalace (potrubní rozvody vody, plynu, elektroinstalace apod. kromě stoupacích vedení včetně uzavíracích ventilů). K vlastnictví jednotky dále patří podlahová krytina, nenosné příčky, vnitřní dveře a okna nacházející se uvnitř jednotky, jakož i vnitřní strany vstupních dveří a vnějších oken apod.

K vlastnictví jednotky dále patří spoluvlastnický podíl na společných částech domu a na pozemcích o velikosti 6390/426220.

3.NP - 2.PATRO - bytová jednotka č.2005/62		
ozn.	název místnosti	plocha [m²]
62.01	PŘEDSÍŇ	4,8
62.02	WC	1,0
62.03	KOUPELNA	2,0

62.04	KUCHYŇ	9,9
62.05	POKOJ	18,4
62.06	POKOJ	17,1
62.07	SKLEP	2,5
CELKEM		55,7
62.08	BALKON	1,6

Vybavení jednotky:

listovní schránka 1 ks

Součástí jednotky je veškerá její vnitřní instalace (potrubní rozvody vody, plynu, elektroinstalace apod. kromě stoupacích vedení včetně uzavíracích ventilů). K vlastnictví jednotky dále patří podlahová krytina, nenosné příčky, vnitřní dveře a okna nacházející se uvnitř jednotky, jakož i vnitřní strany vstupních dveří a vnějších oken apod.

K vlastnictví jednotky dále patří spoluvlastnický podíl na společných částech domu a na pozemcích o velikosti 5570/426220.

3.NP - 2.PATRO - bytová jednotka č.2005/63		
ozn.	název místnosti	plocha [m ²]
63.01	PŘEDSÍŇ	4,8
63.02	WC	1,0
63.03	KOUPELNA	2,1
63.04	KUCHYŇ	9,6
63.05	POKOJ	13,4
63.06	POKOJ	22,2
63.07	SKLEP	2,5
CELKEM		55,6
63.08	BALKON	1,6

Vybavení jednotky:

listovní schránka 1 ks

Součástí jednotky je veškerá její vnitřní instalace (potrubní rozvody vody, plynu, elektroinstalace apod. kromě stoupacích vedení včetně uzavíracích ventilů). K vlastnictví jednotky dále patří podlahová krytina, nenosné příčky, vnitřní dveře a okna nacházející se uvnitř jednotky, jakož i vnitřní strany vstupních dveří a vnějších oken apod.

K vlastnictví jednotky dále patří spoluvlastnický podíl na společných částech domu a na pozemcích o velikosti 5560/426220.

4.NP - 3.PATRO - bytová jednotka č.2005/64		
ozn.	název místnosti	plocha [m ²]
64.01	PŘEDSÍŇ	4,8
64.02	WC	1,0
64.03	KOUPELNA	2,1
64.04	KUCHYŇ	9,7
64.05	POKOJ	13,0
64.06	POKOJ	20,6
64.07	POKOJ	10,1
64.08	SKLEP	2,5
CELKEM		63,8
64.09	BALKON	1,6

Vybavení jednotky:

listovní schránka 1 ks

Součástí jednotky je veškerá její vnitřní instalace (potrubní rozvody vody, plynu, elektroinstalace apod. kromě

stoupacích vedení včetně uzavíracích ventilů). K vlastnictví jednotky dále patří podlahová krytina, nenosné příčky, vnitřní dveře a okna nacházející se uvnitř jednotky, jakož i vnitřní strany vstupních dveří a vnějších oken apod.

K vlastnictví jednotky dále patří spoluvlastnický podíl na společných částech domu a na pozemcích o velikosti 6380/426220.

4.NP - 3.PATRO - bytová jednotka č.2005/65		
ozn.	název místnosti	plocha [m²]
65.01	PŘEDSÍŇ	4,8
65.02	WC	1,0
65.03	KOUPELNA	2,0
65.04	KUCHYŇ	9,9
65.05	POKOJ	18,4
65.06	POKOJ	17,1
65.07	SKLEP	1,3
CELKEM		54,5
65.08	BALKON	1,6

Vybavení jednotky:

listovní schránka

1 ks

Součástí jednotky je veškerá její vnitřní instalace (potrubní rozvody vody, plynu, elektroinstalace apod. kromě stoupacích vedení včetně uzavíracích ventilů). K vlastnictví jednotky dále patří podlahová krytina, nenosné příčky, vnitřní dveře a okna nacházející se uvnitř jednotky, jakož i vnitřní strany vstupních dveří a vnějších oken apod.

K vlastnictví jednotky dále patří spoluvlastnický podíl na společných částech domu a na pozemcích o velikosti 5450/426220.

4.NP - 3.PATRO - bytová jednotka č.2005/66		
ozn.	název místnosti	plocha [m²]
66.01	PŘEDSÍŇ	4,8
66.02	WC	1,0
66.03	KOUPELNA	2,1
66.04	KUCHYŇ	9,6
66.05	POKOJ	13,4
66.06	POKOJ	22,2
66.07	SKLEP	2,5
CELKEM		55,6

Vybavení jednotky:

listovní schránka

1 ks

Součástí jednotky je veškerá její vnitřní instalace (potrubní rozvody vody, plynu, elektroinstalace apod. kromě stoupacích vedení včetně uzavíracích ventilů). K vlastnictví jednotky dále patří podlahová krytina, nenosné příčky, vnitřní dveře a okna nacházející se uvnitř jednotky, jakož i vnitřní strany vstupních dveří a vnějších oken apod.

K vlastnictví jednotky dále patří spoluvlastnický podíl na společných částech domu a na pozemcích o velikosti 5560/426220.

5.NP - 4.PATRO - bytová jednotka č.2005/67		
ozn.	název místnosti	plocha [m²]
67.01	PŘEDSÍŇ	4,8
67.02	WC	1,0
67.03	KOUPELNA	2,1
67.04	KUCHYŇ	9,7
67.05	POKOJ	13,0

67.06	POKOJ	20,6
67.07	POKOJ	10,1
67.08	SKLEP	2,5
CELKEM		63,8

Vybavení jednotky:

listovní schránka

1 ks

Součástí jednotky je veškerá její vnitřní instalace (potrubní rozvody vody, plynu, elektroinstalace apod. kromě stoupacích vedení včetně uzavíracích ventilů). K vlastnictví jednotky dále patří podlahová krytina, nenosné příčky, vnitřní dveře a okna nacházející se uvnitř jednotky, jakož i vnitřní strany vstupních dveří a vnějších oken apod.

K vlastnictví jednotky dále patří spoluvlastnický podíl na společných částech domu a na pozemcích o velikosti 6380/426220.

5.NP - 4.PATRO - bytová jednotka č.2005/68		
ozn.	název místnosti	plocha [m ²]
68.01	PŘEDSÍŇ	4,8
68.02	WC	1,0
68.03	KOUPELNA	2,0
68.04	KUCHYŇ	9,9
68.05	POKOJ	18,4
68.06	POKOJ	17,1
68.07	SKLEP	1,0
CELKEM		54,2
68.08	BALKON	1,6

Vybavení jednotky:

listovní schránka

1 ks

Součástí jednotky je veškerá její vnitřní instalace (potrubní rozvody vody, plynu, elektroinstalace apod. kromě stoupacích vedení včetně uzavíracích ventilů). K vlastnictví jednotky dále patří podlahová krytina, nenosné příčky, vnitřní dveře a okna nacházející se uvnitř jednotky, jakož i vnitřní strany vstupních dveří a vnějších oken apod.

K vlastnictví jednotky dále patří spoluvlastnický podíl na společných částech domu a na pozemcích o velikosti 5420/426220.

5.NP - 4.PATRO - bytová jednotka č.2005/69		
ozn.	název místnosti	plocha [m ²]
69.01	PŘEDSÍŇ	4,8
69.02	WC	1,0
69.03	KOUPELNA	2,1
69.04	KUCHYŇ	9,6
69.05	POKOJ	13,4
69.06	POKOJ	22,2
69.07	SKLEP	2,5
CELKEM		55,6
69.08	BALKON	1,6

Vybavení jednotky:

listovní schránka

1 ks

Součástí jednotky je veškerá její vnitřní instalace (potrubní rozvody vody, plynu, elektroinstalace apod. kromě stoupacích vedení včetně uzavíracích ventilů). K vlastnictví jednotky dále patří podlahová krytina, nenosné příčky, vnitřní dveře a okna nacházející se uvnitř jednotky, jakož i vnitřní strany vstupních dveří a vnějších oken apod.

K vlastnictví jednotky dále patří spoluvlastnický podíl na společných částech domu a na pozemcích o velikosti

6.NP - 5.PATRO - bytová jednotka č.2005/70		
ozn.	název místnosti	plocha [m ²]
70.01	PŘEDSÍŇ	4,8
70.02	WC	1,0
70.03	KOUPELNA	2,1
70.04	KUCHYŇ	9,7
70.05	POKOJ	13,0
70.06	POKOJ	20,6
70.07	POKOJ	10,1
70.08	SKLEP	2,5
CELKEM		63,8
70.09	BALKON	1,6

Vybavení jednotky:

listovní schránka

1 ks

Součástí jednotky je veškerá její vnitřní instalace (potrubní rozvody vody, plynu, elektroinstalace apod. kromě stoupacích vedení včetně uzavíracích ventilů). K vlastnictví jednotky dále patří podlahová krytina, nenosné příčky, vnitřní dveře a okna nacházející se uvnitř jednotky, jakož i vnitřní strany vstupních dveří a vnějších oken apod.

K vlastnictví jednotky dále patří spoluvlastnický podíl na společných částech domu a na pozemcích o velikosti 6380/426220.

6.NP - 5.PATRO - bytová jednotka č.2005/71		
ozn.	název místnosti	plocha [m ²]
71.01	PŘEDSÍŇ	4,8
71.02	WC	1,0
71.03	KOUPELNA	2,0
71.04	KUCHYŇ	9,9
71.05	POKOJ	18,4
71.06	POKOJ	17,1
71.07	SKLEP	2,5
CELKEM		55,7
71.08	BALKON	1,6

Vybavení jednotky:

listovní schránka

1 ks

Součástí jednotky je veškerá její vnitřní instalace (potrubní rozvody vody, plynu, elektroinstalace apod. kromě stoupacích vedení včetně uzavíracích ventilů). K vlastnictví jednotky dále patří podlahová krytina, nenosné příčky, vnitřní dveře a okna nacházející se uvnitř jednotky, jakož i vnitřní strany vstupních dveří a vnějších oken apod.

K vlastnictví jednotky dále patří spoluvlastnický podíl na společných částech domu a na pozemcích o velikosti 5570/426220.

6.NP - 5.PATRO - bytová jednotka č.2005/72		
ozn.	název místnosti	plocha [m ²]
72.01	PŘEDSÍŇ	4,8
72.02	WC	1,0
72.03	KOUPELNA	2,1
72.04	KUCHYŇ	9,6
72.05	POKOJ	13,4
72.06	POKOJ	22,2

72.07	SKLEP	2,5
CELKEM		55,6

Vybavení jednotky:

listovní schránka 1 ks

Součástí jednotky je veškerá její vnitřní instalace (potrubní rozvody vody, plynu, elektroinstalace apod. kromě stoupacích vedení včetně uzavíracích ventilů). K vlastnictví jednotky dále patří podlahová krytina, nenosné příčky, vnitřní dveře a okna nacházející se uvnitř jednotky, jakož i vnitřní strany vstupních dveří a vnějších oken apod.

K vlastnictví jednotky dále patří spoluvlastnický podíl na společných částech domu a na pozemcích o velikosti 5560/426220.

2. Nebytové jednotky

1.PP-SUTERÉN - nebytová jednotka č.2002/73		
Zp.využití - jiný nebytový prostor - SKLAD		
ozn.	název místnosti	plocha [m ²]
73.01	SKLAD	6,0
CELKEM		6,0

Součástí jednotky je veškerá její vnitřní instalace (potrubní rozvody vody, plynu, elektroinstalace apod. kromě stoupacích vedení včetně uzavíracích ventilů). K vlastnictví jednotky dále patří podlahová krytina, nenosné příčky, vnitřní dveře a okna nacházející se uvnitř jednotky, jakož i vnitřní strany vstupních dveří a vnějších oken apod.

K vlastnictví jednotky dále patří spoluvlastnický podíl na společných částech domu a na pozemcích o velikosti 600/426220.

1.PP-SUTERÉN - nebytová jednotka č.2003/74		
Zp.využití - jiný nebytový prostor - DÍLNA		
ozn.	název místnosti	plocha [m ²]
74.01	DÍLNA	8,8
CELKEM		8,8

Vybavení jednotky:

listovní schránka 1 ks

Součástí jednotky je veškerá její vnitřní instalace (potrubní rozvody vody, plynu, elektroinstalace apod. kromě stoupacích vedení včetně uzavíracích ventilů). K vlastnictví jednotky dále patří podlahová krytina, nenosné příčky, vnitřní dveře a okna nacházející se uvnitř jednotky, jakož i vnitřní strany vstupních dveří a vnějších oken apod.

K vlastnictví jednotky dále patří spoluvlastnický podíl na společných částech domu a na pozemcích o velikosti 880/426220.

III. Určení společných částí budovy

1. Společnými částmi budovy jsou:

- základy včetně izolací, obvodové a nosné zdivo, hlavní stěny, průčelí
- střecha
- hlavní svislé a vodorovné konstrukce
- vchody
- schodiště, balkóny na schodištích, okna a dveře přímo přístupné ze společných částí
- chodby, výtahy
- rozvody tepla a teplé vody (včetně veškerých ležatých sekundárních rozvodů v budově za technologií výměňkové stanice), kanalizace, plynu, elektřiny, společné televizní antény (STA), domovní elektroinstalace (zvonek, domácí telefon) rozvody telekomunikací i umístěné mimo dům
- rozvody odsávání a větrání včetně ventilátorů, rozvody studené vody
- světlíky, instalační jádra

- prádelny, sušárny, WC, kočárkárna, komora, strojovny výtahů, místnosti HUP a HUV

Všechny tyto společné části mají právo užívat a povinnost podílet se na jejich opravách a údržbě všichni spoluvlastníci z titulu svého vlastnického práva.

2. Spoluvlastnické podíly vlastníků jednotek na společných částech budovy se řídí vzájemným poměrem podlahové plochy jednotek k celkové ploše všech jednotek v domě. Spoluvlastnické podíly jsou uvedeny u každé konkrétní jednotky a vztahují se ke všem společným částem domu.
3. Společné části budovy a spoluvlastnictví na společných částech domu nemohou být samostatným předmětem převodu. Spoluvlastnické právo ke společným částem domu přechází s převodem nebo přechodem vlastnického práva k jednotce.
4. Součástí společné části budovy není technologického zařízení výměňkové stanice a části horkovodní přípojky tepla umístěné v domě

IV. Úprava práv k pozemku

Vlastnické právo k pozemkům:

- zastavěné ploše parc.č. 4046/37 o rozloze 236 m²
- zastavěné ploše parc.č. 4046/38 o rozloze 201 m²
- zastavěné ploše parc.č. 4046/39 o rozloze 224 m²
- zastavěné ploše parc.č. 4046/40 o rozloze 236 m²

zapsaným u Katastrálního úřadu pro hlavní město Prahu pro katastrální území Strašnice, obec Praha, se bude převádět v souladu § 21 odst. 1 zák. č. 72/1994 Sb. ve znění pozdějších předpisů na vlastníky jednotek, a to ve výši spoluvlastnického podílu odpovídajícímu velikosti spoluvlastnického podílu na společných částech domu.

V. Stanovené spoluvlastnické podíly

Spoluvlastnické podíly vlastníků jednotek na společných částech domu, společných prostorách domu a pozemcích parc.č. 4046/37, 4046/38, 4046/39, 4046/40 k.ú. Strašnice jsou stanoveny takto:

2002/1	5420 / 426220
2002/2	2160 / 426220
2002/3	8410 / 426220
2002/4	5530 / 426220
2002/5	5690 / 426220
2002/6	6510 / 426220
2002/7	5300 / 426220
2002/8	5500 / 426220
2002/9	6400 / 426220
2002/10	5440 / 426220
2002/11	5470 / 426220
2002/12	6400 / 426220
2002/13	5330 / 426220
2002/14	5470 / 426220
2002/15	6440 / 426220
2002/16	5330 / 426220
2002/17	5380 / 426220
2002/18	6510 / 426220
2003/19	6290 / 426220
2003/20	2150 / 426220
2003/21	8490 / 426220
2003/22	6330 / 426220
2003/23	5530 / 426220
2003/24	6510 / 426220
2003/25	6260 / 426220
2003/26	5530 / 426220

2003/27	6510/ 426220
2003/28	6330/ 426220
2003/29	5530/ 426220
2003/30	6510/ 426220
2003/31	6330/ 426220
2003/32	5530/ 426220
2003/33	6510/ 426220
2003/34	6330/ 426220
2003/35	5530/ 426220
2003/36	6490/ 426220
2004/37	6360/ 426220
2004/38	2160/ 426220
2004/39	8520/ 426220
2004/40	6440/ 426220
2004/41	5550/ 426220
2004/42	6670/ 426220
2004/43	6410/ 426220
2004/44	5580/ 426220
2004/45	6610/ 426220
2004/46	6430/ 426220
2004/47	5580/ 426220
2004/48	6680/ 426220
2004/49	6430/ 426220
2004/50	5460/ 426220
2004/51	6680/ 426220
2004/52	6360/ 426220
2004/53	5580/ 426220
2004/54	6560/ 426220
2005/55	6360/ 426220
2005/56	2180/ 426220
2005/57	7540/ 426220
2005/58	6320/ 426220
2005/59	5560/ 426220
2005/60	5560/ 426220
2005/61	6390/ 426220
2005/62	5570/ 426220
2005/63	5560/ 426220
2005/64	6380/ 426220
2005/65	5450/ 426220
2005/66	5560/ 426220
2005/67	6380/ 426220
2005/68	5420/ 426220
2005/69	5560/ 426220
2005/70	6380/ 426220
2005/71	5570/ 426220
2005/72	5560/ 426220
2002/73	600/ 426220
2003/74	880/ 426220
	426220/ 426220

VI. Práva a závazky budovy

Z vlastníka budovy na vlastníky jednotek přecházejí:

- právo sjednaného odběru studené a teplé vody.

- právo sjednaného odběru tepla, plynu a el. energie
- právo sjednaného odvozu komunálního odpadu
- povinnost strpět v 1. podzemním podlaží domu č. p. 2003 na pozemku parc. č. 4046/38, k. ú. Strašnice, ul. Donatellova č. o. 6, umístění a provoz technologického zařízení výměňkové stanice a části horkovodní přípojky tepla umístěné v domě, ve prospěch vlastníka a provozovatele tohoto tepelného zařízení a horkovodní přípojky; při prodeji bytových jednotek bude uvedená povinnost zakotvena v kupních smlouvách ustanovením o zřízení věcného břemene.

VII. Hospodaření domu

(Pravidla pro přispívání spoluvlastníků na výdaje spojené se správou, údržbou a opravami společných částí domu)

1. Vlastníci jednotek jsou povinni přispívat na náklady spojené se správou domu a pozemku podle velikosti svých spoluvlastnických podílů.
2. Správce je povinen evidovat náklady na každý dům odděleně od ostatních domů, které má ve své správě.
3. Správce sestavuje na každý rok rozpočet domu, který představuje přehled plánovaných nákladů a zdrojů jejich krytí.
4. Základním kritériem při sestavování rozpočtu je zabezpečení vyrovnaného hospodaření domu v běžném roce a vytvoření dostatečné výše krátkodobých i dlouhodobých záloh s ohledem na plánované budoucí opravy.
5. Vlastník je povinen platit měsíčně na účet správce zálohy na úhradu nákladů spojených se správou domu a na úhrady za plnění poskytovaná s užíváním jednotky (služby).
6. Výše záloh a termíny jejich splatnosti stanoví správce po projednání se společenstvím vlastníků v závislosti na předpokládaných nákladech v příslušném zúčtovacím období, v případě dlouhodobé zálohy na opravy a investice i na předpokládaných výdajích v obdobích následujících.
7. Vyúčtování záloh provede správce nejpozději do 6 měsíců od skončení zúčtovacího období, kterým je kalendářní rok. Zjištěný přeplatek uhradí správce vlastníku jednotky nejpozději do 30 dnů po doručení vyúčtování vlastníkově jednotky. Ve stejné lhůtě je vlastník povinen uhradit správci zjištěný nedoplatek. Dlouhodobá záloha na opravy a investice společných částí domu se s vlastníkem jednotky vyúčtovává pouze při změně správce. Správce je však povinen informovat vlastníky jednotek o pohybu a stavu finančních prostředků na této záloze nejméně 1x ročně.
8. Náklady na správu domu představují zejména:
 - a) náklady na údržbu a opravy společných částí domu, příp. pozemku příslušejícího k domu a výdaje na investice do společných částí domu včetně uzavírání smluv se zhotoviteli,
 - b) pojištění domu,
 - c) spotřeba energií ve společných částech a prostorách domu (voda, elektrina, plyn, teplo,...),
 - d) spotřeba studené a teplé vody v jednotkách vč. stočného,
 - e) ostatní náklady vztahující se přímo k domu, příp. k přilehlému pozemku,
 - f) revize stanovené obecně platnými předpisy.

Na úhradě nákladů uvedených ad a), b) se vlastníci jednotek podílejí v poměru spoluvlastnického podílu na společných částech domu.

Na úhradě ad d) - podle naměřených hodnot na bytových měřičích, není-li spotřeba v bytech měřena, pak se bude úhrada účtovat podle počtu osob užívajících jednotku.

Na úhradě nákladů ad c) poměrně na jednotku.

Na úhradě nákladů uvedených ad e), f) se vlastníci jednotek podílejí obvykle poměrně k velikosti spoluvlastnických podílů, pokud společenství vlastníků nerozhodne jinak.

9. Kromě záloh dle bodu 5. Článku VII. je vlastník jednotky povinen hradit správci stanovenou částku za výkon správy domu.
 - Podrobnosti týkající se těchto pravidel jsou řešeny smlouvou o správě domu, kterou uzavře následně společenství vlastníků se správcem.

VIII. Pravidla pro správu společných částí domu a určení správce

1. Správcem domů č.p. 2002, 2003, 2004, 2005, k.ú. Strašnice, obec Praha je tímto TOMMI-holding, spol. s r.o., se sídlem U Svobodárny 1110/12, Praha 9, PSČ: 190 00, IČ: 452 80 355.

2. Vzájemný vztah vlastníků jednotek, jejich práva a povinnosti jsou určeny zák.č. 72/1994 Sb. ve znění pozdějších předpisů, občanským zákoníkem a tímto prohlášením.
3. Vlastník má právo užívat jednotku tak, aby nebyla dotčena práva ostatních vlastníků v domě. Dále má právo spoluužívat prostory určené ke společnému užívání a všechny společné části domu a pozemku.
4. Bytové jednotky v domě jsou určeny výhradně k bydlení. Každá změna takto stanoveného účelu vyžaduje souhlas nadpoloviční většiny vlastníků. Jestliže by se jednalo o změnu účelu užívání stavby, vyžaduje se jednomyslný souhlas všech.
5. Společné prostory v domě se užívají za těchto podmínek:
 - vlastník jednotky je povinen dodržovat obecné principy občanského soužití, právních předpisů a interních předpisů obyvatel domu (např. domovní řád).
 - Vlastník je povinen řídit se ustanoveními Smlouvy o správě s určeným správcem
 - Úklid v domě bude zajišťován dle ustanovení Smlouvy o správě.
6. Na společné vlastnictví musí být uzavřeno nejméně toto pojištění:
 - a) živelní
 - b) odpovědnostní za škody

Ostatní nepovinné druhy pojištění lze sjednat pouze na náklad příslušného vlastníka.

IX.

1. Neprodleně poté, kdy podle ustanovení § 9 odst. 3) zák. 72/1994 Sb. ve znění pozdějších předpisů, vznikne společenství vlastníků jednotek, tj. poté, kdy původní vlastník budovy obdrží od Katastrálního úřadu pro hlavní město Prahu listinu s doložkou o vyznačení vkladu do katastru nemovitostí nebo jinou listinu, kterou příslušný státní orgán osvědčuje vlastnické vztahy k jednotce, které potvrzují, že alespoň 3 jednotky v domě nabyly do vlastnictví různé osoby, svolá původní vlastník budovy přípravnou schůzi vlastníků jednotek, na které předloží návrhy na zabezpečení ustavující schůze společenství vlastníků jednotek v souladu s ustanovením § 9 odst. 8 cit. zák. a vyvine úsilí k tomu, aby vlastníci ze svých řad ustanovili skupinu, jenž připraví návrh stanov, zabezpečí schůzovní místnost a zabezpečí účast notáře, pro ustavující schůzi, kde budou schvalovány stanovy a voleny orgány společenství vlastníků.
2. Nedojde-li na přípravné schůzi vlastníků jednotek, svolané původním vlastníkem budovy, ke shodě vlastníků jednotek o tom, že ustavující schůze ke schválení stanov a volbě orgánů společenství vlastníků bude svolána v zákonem stanovené době, původní vlastník:
 - a) dohodne termín, v němž se bude konat další přípravná schůze o ustavující schůzi společenství vlastníků, pokud k tomu vlastníci projeví vůli, a této následné přípravné schůze se zúčastní,
 - b) svolá ustavující schůzi za účasti notáře, který osvědčí, že nedošlo ke schválení stanov a volbě orgánů, a že platí v takovém případě vzorové stanovy, dle Nařízení vlády č. 322/2000 Sb., a původní vlastník poté podá dle příslušných zákonných předpisů návrh na zápis společenství do rejstříku společenství vlastníků jednotek.
3. Dojde-li ke schválení stanov a volbě orgánů společenství vlastníků při ustavující schůzi, podá návrh na zápis do rejstříku společenství vlastníků jednotek příslušný zvolený orgán společenství vlastníků jednotek.

X. Příloha

Přílohou tohoto prohlášení jsou schémata určující polohu jednotky a společných částí domu s údaji o podlahových plochách jednotek a společných částí domu.

XI. Závěrečná ustanovení

Tento dokument je vyhotoven ve čtyřech vyhotoveních, z nichž účastník si ponechá jeden a tři, včetně příslušného návrhu na vklad práv a povinností z tohoto dokumentu vyplývajících do katastru nemovitostí, budou doručeny Katastrálnímu úřadu pro hlavní město Prahu pro účely správního řízení o povolení vkladu práv a povinností z tohoto prohlášení vyplývajících do katastru nemovitostí.

Účastník prohlašuje, že si dokument přečetl a že mu rozumí. Dále prohlašuje, že tento dokument je výrazem jeho právé a svobodné vůle, a že není uzavírán v tísní ani za nápadně nevýhodných podmínek. Na důkaz toho připojuje svůj podpis.





V Praze dne

.....
Městská část Praha 10

Zastoupená starostou Mgr. Vladislavem Lipovským

Příloha k Prohlášení vlastníka o rozdělení domu č.p.2002 na jednotky

ČÍSLO POPISNÉ: 2002
ULICE: Donatellova 8
KAT.ÚZEMÍ: Strašnice
OBEC: Praha 10

-  - BYTOVÉ JEDNOTKY
-  - SPOLEČNÉ PROSTORY
-  - SPOLEČNÉ PROSTORY BEZ PODLAHOVÉ PLOCHY
-  - NEBYTOVÉ JEDNOTKY
-  - BALKONY, TERASY

POZNÁMKA: VÝMĚRA BYTOVÝCH JEDNOTEK JE VČETNĚ ZDĚNÉHO SKLEPA

1.PP–SUTERÉN

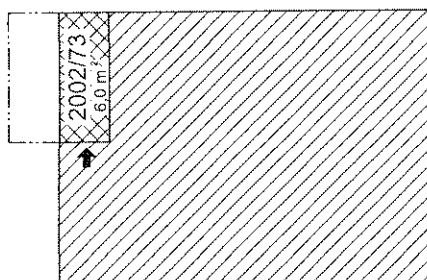

1.NP–PŘÍZEMÍ

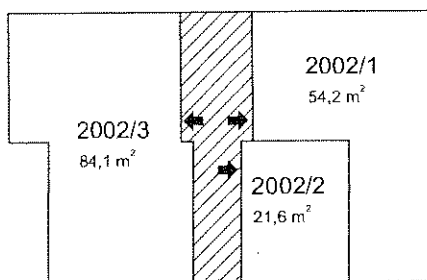

2.NP–1.PATRO

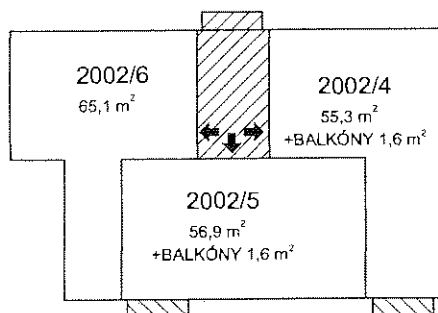

3.NP-2.PATRO

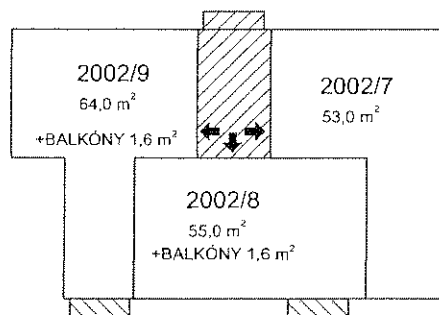

4.NP-3.PATRO

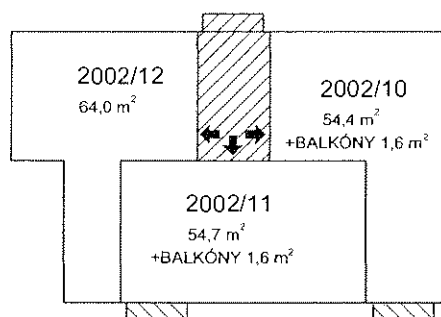

5.NP-4.PATRO

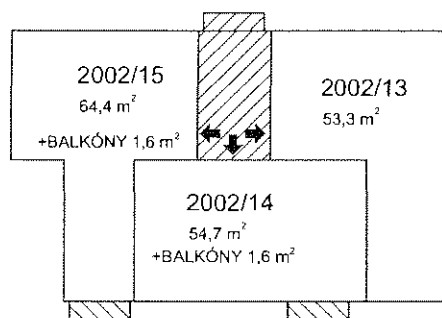



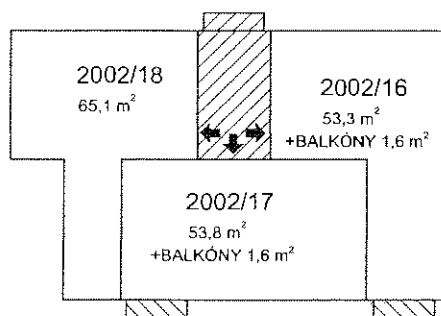

6.NP-5.PATRO



Příloha k Prohlášení vlastníka o rozdělení domu č.p.2003 na jednotky

ČÍSLO POPISNÉ: 2003
ULICE: Donatellova 6
KAT.ÚZEMÍ: Strašnice
OBEC: Praha 10

-  - BYTOVÉ JEDNOTKY
-  - SPOLEČNÉ PROSTORY
-  - SPOLEČNÉ PROSTORY BEZ PODLAHOVÉ PLOCHY
-  - NEBYTOVÉ JEDNOTKY
-  - BALKONY, TERASY

POZNÁMKA: VÝMĚRA BYTOVÝCH JEDNOTEK JE VČETNĚ ZDĚNÉHO SKLEPA

1.PP–SUTERÉN

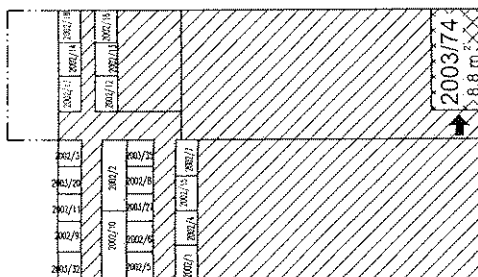

1.NP–PŘÍZEMÍ

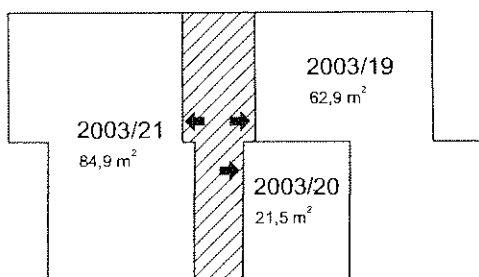

2.NP–1.PATRO

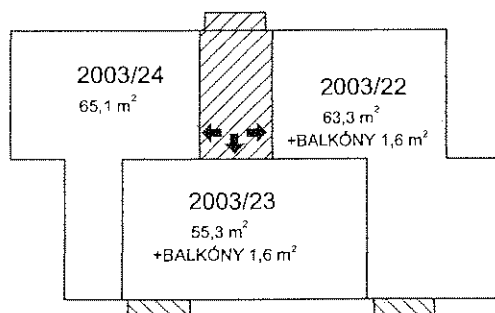

3.NP-2.PATRO

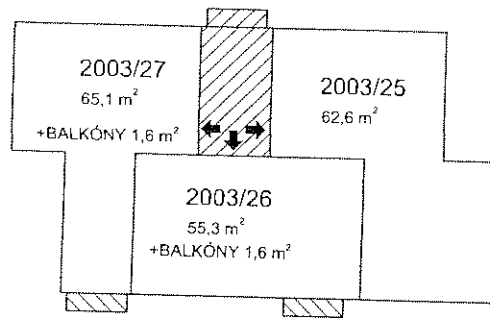

4.NP-3.PATRO

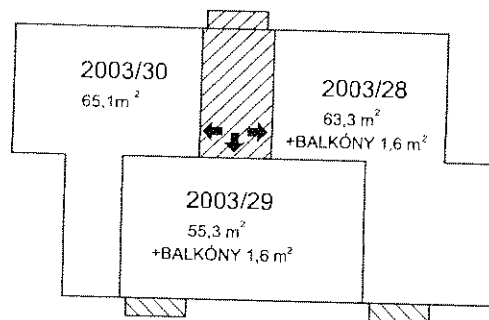

5.NP-4.PATRO

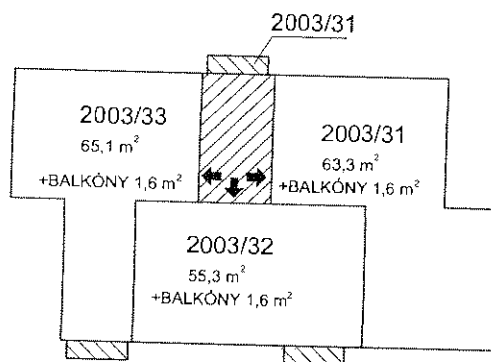

6.NP-5.PATRO

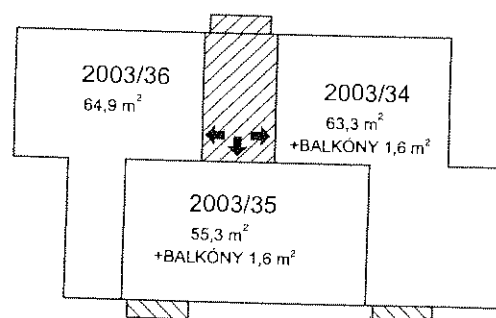





Příloha k Prohlášení vlastníka o rozdělení domu č.p.2004 na jednotky

ČÍSLO POPISNÉ: 2004

ULICE: Donatellova 4

KAT.ÚZEMÍ: Strašnice

OBEC: Praha 10

-  - BYTOVÉ JEDNOTKY
-  - SPOLEČNÉ PROSTORY
-  - SPOLEČNÉ PROSTORY BEZ PODLAHOVÉ PLOCHY
-  - NEBYTOVÉ JEDNOTKY
-  - BALKONY, TERASY

POZNÁMKA: VÝMĚRA BYTOVÝCH JEDNOTEK JE VČETNĚ ZDĚNÉHO SKLEPA

1.PP–SUTERÉN

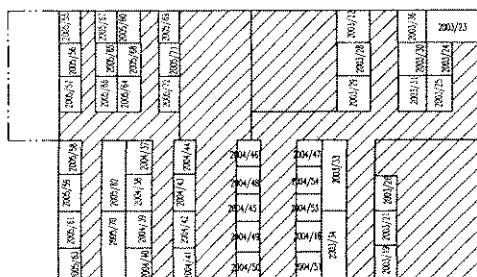

1.NP–PŘÍZEMÍ

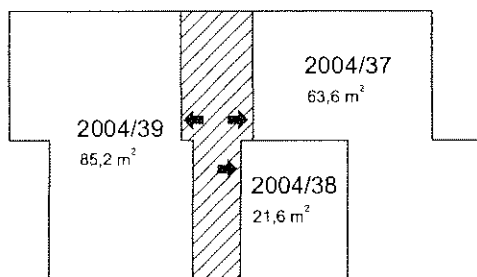

2.NP–1.PATRO

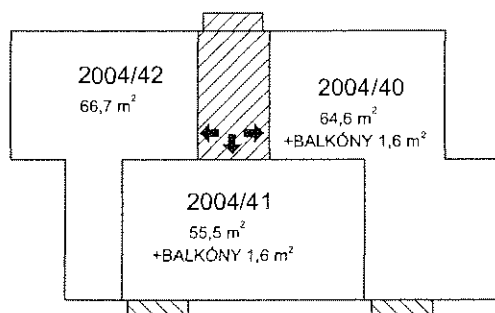

3.NP-2.PATRO

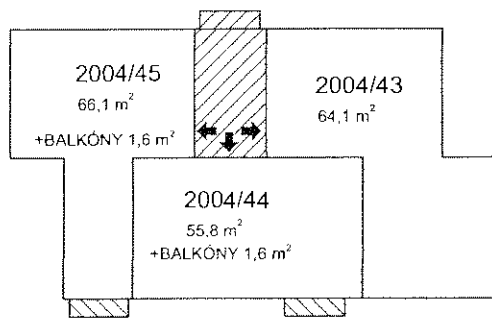

4.NP-3.PATRO

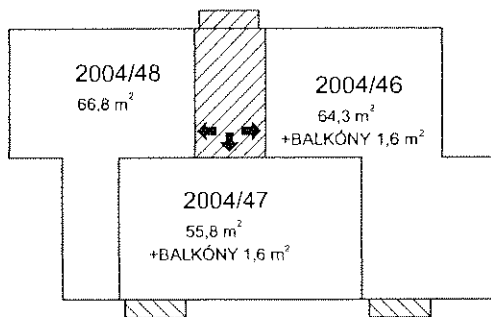

5.NP-4.PATRO

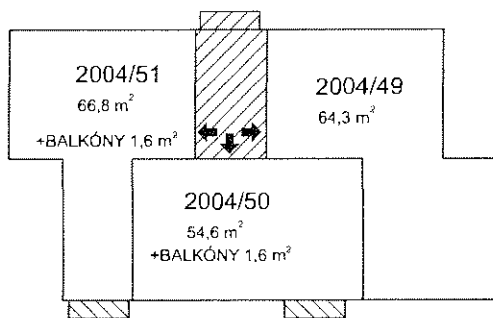



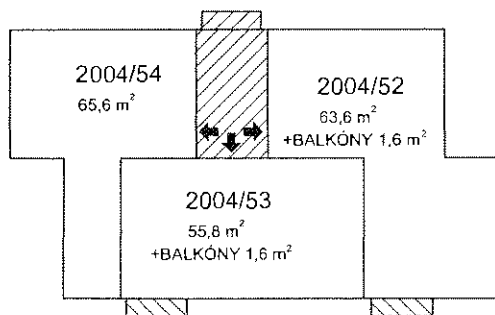

6.NP-5.PATRO



Příloha k Prohlášení vlastníka o rozdělení domu č.p.2005 na jednotky

ČÍSLO POPISNÉ: 2005
ULICE: Donatellova 2
KAT.ÚZEMÍ: Strašnice
OBEC: Praha 10

-  - BYTOVÉ JEDNOTKY
-  - SPOLEČNÉ PROSTORY
-  -SPOLEČNÉ PROSTORY BEZ PODLAHOVÉ PLOCHY
-  - NEBYTOVÉ JEDNOTKY
-  - BALKONY, TERASY

POZNÁMKA: VÝMĚRA BYTOVÝCH JEDNOTEK JE VČETNĚ ZDĚNÉHO SKLEPA

1.PP–SUTERÉN

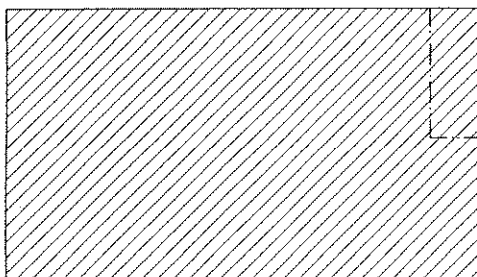

1.NP–PŘÍZEMÍ

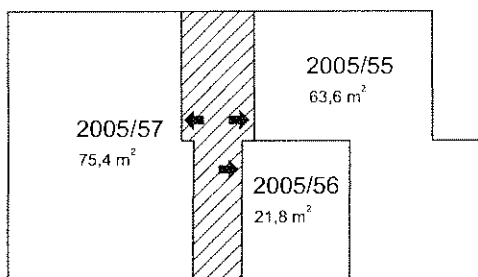

2.NP–1.PATRO

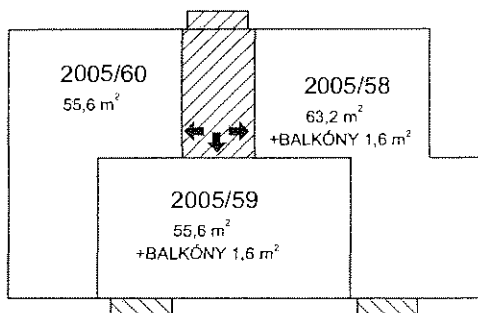

3.NP-2.PATRO

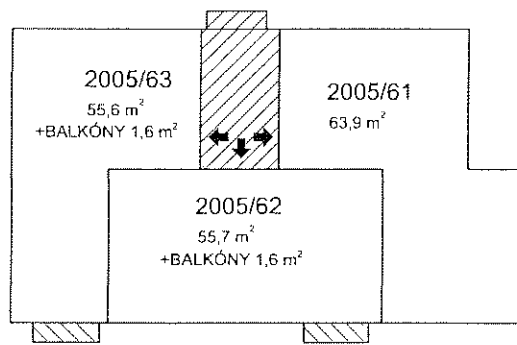

4.NP-3.PATRO

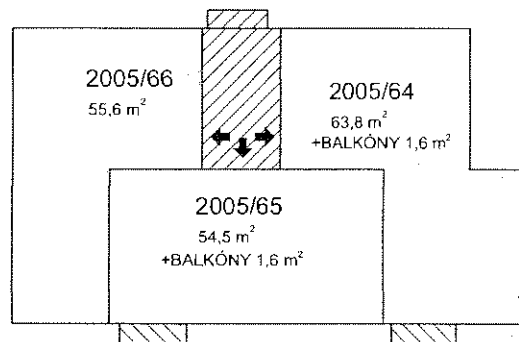

5.NP-4.PATRO

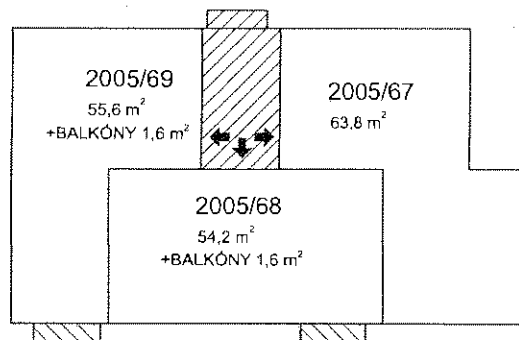

6.NP-5.PATRO

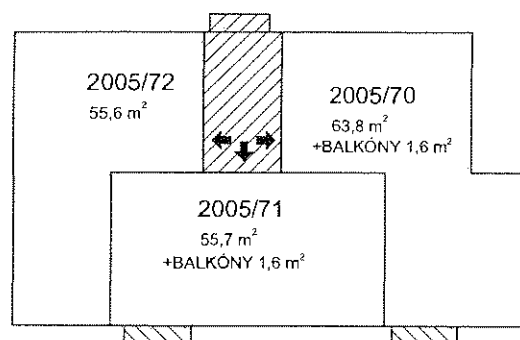



Katastrální úřad pro hlavní město Prahu
Katastrální pracoviště Praha
Vklad práva povolen rozhodnutím
sp.zn.V-.....*36278*...../200...*8*...101
Vklad práva zapsán v katastru
nemovitosti dne:.....*5*..*01*..*2009*
~~Právní účinky vkladu vznikly ke dni~~.....*22*..*10*..*2008*



[Signature]
Mgr. Michaela Pomníkalková
právník katastrálního úřadu