

Prohlášení vlastníka

podle § 4 zákona č. 72/1994 Sb., v platném znění (dále jen "zákon")



**Vršovická 753/76, Vladivostocká 807/5
Kišinevská 794/8, 801/6, 806/4
PRAHA 10 - Vršovice**

Prohlášení vlastníka

podle § 4 zákona č. 72/1994 Sb., v platném znění (dále jen "zákon")

Hlavní město Praha
Městská část Praha 10, Vršovická 1429/68, Praha 10
IČ : 00063941
zastoupená starostou Mgr.Vladislavem Lipovským

vydává toto prohlášení vlastníka budovy
dle § 4 zákona č. 72/1994 Sb., v platném znění.

Obsah:

- I. Označení budovy
- II. Vymezení jednotek v budově
- III. Určení společných částí budovy
- IV. Stanovení spoluvlastnických podílů vlastníků jednotek
- V. Označení pozemků
- VI. Práva a závazky týkající se budovy a pozemku
- VII. Pravidla pro přispívání spoluvlastníků domu na správu
- VIII. Pravidla pro správu společných částí domu a označení správce
- IX. Přílohy

I. Označení budovy
(§ 4 odst. 2 písm.a) zákona)

Vlastník prohlašuje, že je na základě zákona č. 172/1991Sb., vlastníkem budovy č.p.753, 794, 801, 806, 807, na pozemích č.parc. 1846/9, 1839/2, 1846/10, 1846/11, 1846/12, 1846/13, a pozemků č.parc. 1846/9, 1846/10, 1846/11, 1846/12, 1846/13, vše katastrální území Vršovice, zapsáno u Katastrálního úřadu pro hl. m. Prahu, Katastrální pracoviště Praha na listu vlastnictví č. 1035, vedeného pro uvedené katastrální území. Stavebně technicky a funkčně se jedná o jednu budovu s pěti popisnými čísly a pěti parcelami.

dům č.p..	na pozemku č. parc.:	výměra m2	LV:
753	1846/9	264	1035
	1839/2	33	
794	1846/10	184	1035
801	1846/11	188	1035
806	1846/12	188	1035
807	1846/13	329	1035

obec **Praha**
katastrální území **Vršovice**

V budově je 85 bytových jednotek a 1 nebytová jednotka
Budova má 1 P.P. a 7.N.P.

K budově nepatří další samostatné objekty.

II. Vymezení jednotek v budově
(§ 4 odst. 1 a § 4 odst. 2 písm b) zákona)

Vlastník budovy tímto prohlášením určuje prostorově vymezené části budovy za jednotky ve smyslu § 2 písm. h) zákona č.72/1994 Sb. v platném znění

1. Jednotka č. 753/01 je byt 1+3 umístěný ve 1. N.P.
Celková výměra jednotky je 74,90 m²

název místnosti	plocha
kuchyň	7,20 m ²
pokoj	20,93 m ²
pokoj	17,80 m ²
pokoj	13,48 m ²
předsíň	10,80 m ²
koupelna	2,93 m ²
WC	1,01 m ²
spiž	0,75 m ²
celkem	74,90 m²

Vybavení jednotky: bez vybavení

Výměra podlahové plochy jednotky s příslušenstvím pro účely stanovení spoluvlastnického podílu na společných částech domu je 74,90 m².

K vlastnictví jednotky patří podlahová krytina, nenosné příčky, bytové jádro, vnitřní dveře a okna nacházející se uvnitř bytu. Součástí jednotky jsou dále vnitřní instalace, vnitřní rozvody vody, plynu, odvody odpadních vod a vnitřní rozvody tepla a teplé užitkové vody kromě stoupacích vedení včetně uzavíracích ventilů, vnitřní rozvody společné televizní a rozhlasové antény.

K vlastnictví jednotky dále patří spoluvlastnický podíl na společných částech domu a pozemcích o velikosti 749/60540.

2. Jednotka č. 753/02 je byt 1 + 2 umístěný ve 1.N.P
Celková výměra jednotky je 65,30 m²

název místnosti	plocha
kuchyň	7,30 m ²
pokoj	23,50 m ²
pokoj	18,90 m ²
předsíň	11,14 m ²
koupelna	2,80 m ²
WC	0,94 m ²
spíž	0,72 m ²
celkem	65,30 m²

Vybavení jednotky: bez vybavení

Výměra podlahové plochy jednotky s příslušenstvím pro účely stanovení spoluvlastnického podílu na společných částech domu je 65,30 m².

K vlastnictví jednotky patří podlahová krytina, nenosné příčky, bytové jádro, vnitřní dveře a okna nacházející se uvnitř bytu. Součástí jednotky jsou dále vnitřní instalace, vnitřní rozvody vody, plynu, odvody odpadních vod a vnitřní rozvody tepla a teplé užitkové vody kromě stoupacích vedení včetně uzavíracích ventilů, vnitřní rozvody společné televizní a rozhlasové antény.

K vlastnictví jednotky dále patří spoluvlastnický podíl na společných částech domu a pozemcích o velikosti 653/ 60540.

**3. Jednotka č. 753/03 je byt 1+3 umístěný v 1.N.P.
Celková výměra jednotky je 79,50 m²**

název místnosti	plocha
kuchyň	7,30 m ²
pokoj	24,70 m ²
pokoj	16,50 m ²
pokoj	16,30 m ²
předsíň	10,24 m ²
koupelna	2,80 m ²
WC	0,94 m ²
spíž	0,72 m ²
celkem	79,50 m²
balkon	1,60 m ²

Vybavení jednotky: bez vybavení

Výměra podlahové plochy jednotky s příslušenstvím pro účely stanovení spoluvlastnického podílu na společných částech domu je 79,50 m².

K vlastnictví jednotky patří podlahová krytina, nenosné příčky, bytové jádro, vnitřní dveře a okna nacházející se uvnitř bytu. Součástí jednotky jsou dále vnitřní instalace, vnitřní rozvody vody, plynu, odvody odpadních vod a vnitřní rozvody tepla a teplé užitkové vody kromě stoupacích vedení včetně uzavíracích ventilů, vnitřní rozvody společné televizní a rozhlasové antény.

K vlastnictví jednotky dále patří spoluvlastnický podíl na společných částech domu a pozemcích o velikosti **795/ 60540**.

4. Jednotka č. 753/04 je byt 1+3 umístěný ve 2.N.P.
Celková výměra jednotky je 75,50 m²

název místnosti	plocha
kuchyň	7,75 m ²
pokoj	20,93 m ²
pokoj	13,48 m ²
pokoj	17,80 m ²
předsíň	10,82 m ²
koupelna	2,97 m ²
WC	1,00 m ²
spíž	0,75 m ²
celkem	75,50 m²

Vybavení jednotky: bez vybavení

Výměra podlahové plochy jednotky s příslušenstvím pro účely stanovení spoluvlastnického podílu na společných částech domu je 75,50 m².

K vlastnictví jednotky patří podlahová krytina, nenosné příčky, bytové jádro, vnitřní dveře a okna nacházející se uvnitř bytu. Součástí jednotky jsou dále vnitřní instalace, vnitřní rozvody vody, plynu, odvody odpadních vod a vnitřní rozvody tepla a teplé užitkové vody kromě stoupacích vedení včetně uzavíracích ventilů, vnitřní rozvody společné televizní a rozhlasové antény.

K vlastnictví jednotky dále patří spoluvlastnický podíl na společných částech domu a pozemcích o velikosti 755/ 60540.

**5. Jednotka č. 753/05 je byt 1 + 3 umístěný ve 2. N.P.
Celková výměra jednotky je 78,20 m²**

název místnosti	plocha
kuchyň	7,50 m ²
pokoj	23,47 m ²
pokoj	18,02 m ²
pokoj	13,55 m ²
předsíň	11,14 m ²
koupelna	2,80 m ²
WC	0,94 m ²
spíž	0,78 m ²
celkem	78,20 m²

Vybavení jednotky: bez vybavení

Výměra podlahové plochy jednotky s příslušenstvím pro účely stanovení spoluvlastnického podílu na společných částech domu je 78,20 m².

K vlastnictví jednotky patří podlahová krytina, nenosné příčky, bytové jádro, vnitřní dveře a okna nacházející se uvnitř bytu. Součástí jednotky jsou dále vnitřní instalace, vnitřní rozvody vody, plynu, odvody odpadních vod a vnitřní rozvody tepla a teplé užitkové vody kromě stoupacích vedení včetně uzavíracích ventilů, vnitřní rozvody společné televizní a rozhlasové antény.

K vlastnictví jednotky dále patří spoluvlastnický podíl na společných částech domu a pozemcích o velikosti **782/ 60540**.

**6.Jednotka č. 753/06 je byt 1 + 3 umístěný ve 2. N.P.
Celková výměra jednotky je 80,40 m²**

název místnosti	plocha
kuchyň	7,30 m ²
pokoj	24,70 m ²
pokoj	16,30 m ²
pokoj	17,40 m ²
předsíň	10,20 m ²
koupelna	2,80 m ²
WC	0,94 m ²
spíž	0,76 m ²
celkem	80,40 m²
balkon	1,60 m ²

Vybavení jednotky: bez vybavení

Výměra podlahové plochy jednotky s příslušenstvím pro účely stanovení spoluvlastnického podílu na společných částech domu je 80,40 m².

K vlastnictví jednotky patří podlahová krytina, nenosné příčky, bytové jádro, vnitřní dveře a okna nacházející se uvnitř bytu. Součástí jednotky jsou dále vnitřní instalace, vnitřní rozvody vody, plynu, odvody odpadních vod a vnitřní rozvody tepla a teplé užitkové vody kromě stoupacích vedení včetně uzavíracích ventilů, vnitřní rozvody společné televizní a rozhlasové antény.

K vlastnictví jednotky dále patří spoluvlastnický podíl na společných částech domu a pozemcích o velikosti **804/60540**.

7.Jednotka č. 753/07 je byt 1 + 3 umístěný ve 3. N.P.
Celková výměra jednotky je 75,50 m²

název místnosti	plocha
kuchyň	7,75 m ²
pokoj	20,93 m ²
pokoj	17,80 m ²
pokoj	13,48 m ²
předsíň	10,82 m ²
koupelna	2,97 m ²
WC	1,00 m ²
spíž	0,75 m ²
celkem	75,50 m²

Vybavení jednotky: bez vybavení

Výměra podlahové plochy jednotky s příslušenstvím pro účely stanovení spoluvlastnického podílu na společných částech domu je 75,50 m².

K vlastnictví jednotky patří podlahová krytina, nenosné příčky, bytové jádro, vnitřní dveře a okna nacházející se uvnitř bytu. Součástí jednotky jsou dále vnitřní instalace, vnitřní rozvody vody, plynu, odvody odpadních vod a vnitřní rozvody tepla a teplé užitkové vody kromě stoupacích vedení včetně uzavíracích ventilů, vnitřní rozvody společné televizní a rozhlasové antény.

K vlastnictví jednotky dále patří spoluvlastnický podíl na společných částech domu a pozemcích o velikosti **755/ 60540**.

**8. Jednotka č. 753/08 je byt 1+3 umístěný ve 3.N.P.
Celková výměra jednotky je 78,20 m²**

název místnosti	plocha
kuchyň	7,50 m ²
pokoj	23,47 m ²
pokoj	18,02 m ²
pokoj	13,55 m ²
předsíň	11,14 m ²
koupelna	2,80 m ²
WC	0,94 m ²
spíž	0,78 m ²
celkem	78,20 m²

Vybavení jednotky: bez vybavení

Výměra podlahové plochy jednotky s příslušenstvím pro účely stanovení spoluvlastnického podílu na společných částech domu je 78,20 m².

K vlastnictví jednotky patří podlahová krytina, nenosné příčky, bytové jádro, vnitřní dveře a okna nacházející se uvnitř bytu. Součástí jednotky jsou dále vnitřní instalace, vnitřní rozvody vody, plynu, odvody odpadních vod a vnitřní rozvody tepla a teplé užitkové vody kromě stoupacích vedení včetně uzavíracích ventilů, vnitřní rozvody společné televizní a rozhlasové antény.

K vlastnictví jednotky dále patří spoluvlastnický podíl na společných částech domu a pozemcích o velikosti **782/60540**.

9. Jednotka č. 753/09 je byt 1 + 3 umístěný ve 3 N.P.
Celková výměra jednotky je 80,40 m²

název místnosti	plocha
kuchyň	7,30 m ²
pokoj	24,70 m ²
pokoj	16,30 m ²
pokoj	17,40 m ²
předsíň	10,20 m ²
koupelna	2,80 m ²
WC	0,94 m ²
spíž	0,76 m ²
celkem	80,40 m²
balkon	1,60 m ²

Vybavení jednotky: bez vybavení

Výměra podlahové plochy jednotky s příslušenstvím pro účely stanovení spoluvlastnického podílu na společných částech domu je 80,40 m².

K vlastnictví jednotky patří podlahová krytina, nenosné příčky, bytové jádro, vnitřní dveře a okna nacházející se uvnitř bytu. Součástí jednotky jsou dále vnitřní instalace, vnitřní rozvody vody, plynu, odvody odpadních vod a vnitřní rozvody tepla a teplé užitkové vody kromě stoupacích vedení včetně uzavíracích ventilů, vnitřní rozvody společné televizní a rozhlasové antény.

K vlastnictví jednotky dále patří spoluvlastnický podíl na společných částech domu a pozemcích o velikosti 804/60540.

10. Jednotka č. 753/10 je byt 1 + 3 umístěný ve 4. N.P.
Celková výměra jednotky je 75,50 m²

název místnosti	plocha
kuchyň	7,75 m ²
pokoj	20,93 m ²
pokoj	17,80 m ²
pokoj	13,48 m ²
předsíň	10,82 m ²
koupelna	2,97 m ²
WC	1,00 m ²
spíž	0,75 m ²
celkem	75,50 m²

Vybavení jednotky: bez vybavení

Výměra podlahové plochy jednotky s příslušenstvím pro účely stanovení spoluvlastnického podílu na společných částech domu je 75,50 m².

K vlastnictví jednotky patří podlahová krytina, nenosné příčky, bytové jádro, vnitřní dveře a okna nacházející se uvnitř bytu. Součástí jednotky jsou dále vnitřní instalace, vnitřní rozvody vody, plynu, odvody odpadních vod a vnitřní rozvody tepla a teplé užitkové vody kromě stoupacích vedení včetně uzavíracích ventilů, vnitřní rozvody společné televizní a rozhlasové antény.

K vlastnictví jednotky dále patří spoluvlastnický podíl na společných částech domu a pozemcích o velikosti **755/60540**.

**11. Jednotka č. 753/11 je byt 1 + 3 umístěný ve 4. N.P.
Celková výměra jednotky je 78,20 m²**

název místnosti	plocha
kuchyň	23,47 m ²
pokoj	7,50 m ²
pokoj	13,55 m ²
pokoj	18,02 m ²
předsíň	11,14 m ²
koupelna	2,80 m ²
WC	0,94 m ²
spíž	0,78 m ²
celkem	78,20 m²

Vybavení jednotky: bez vybavení

Výměra podlahové plochy jednotky s příslušenstvím pro účely stanovení spoluvlastnického podílu na společných částech domu je 78,20 m².

K vlastnictví jednotky patří podlahová krytina, nenosné příčky, bytové jádro, vnitřní dveře a okna nacházející se uvnitř bytu. Součástí jednotky jsou dále vnitřní instalace, vnitřní rozvody vody, plynu, odvody odpadních vod a vnitřní rozvody tepla a teplé užitkové vody kromě stoupacích vedení včetně uzavíracích ventilů, vnitřní rozvody společné televizní a rozhlasové antény.

K vlastnictví jednotky dále patří spoluvlastnický podíl na společných částech domu a pozemcích o velikosti **782/ 60540**.

**12.Jednotka č. 753/12 je byt 1+3 umístěný ve 4.N.P.
Celková výměra jednotky je 80,40 m²**

název místnosti	plocha
kuchyň	7,30 m ²
pokoj	24,70 m ²
pokoj	16,30 m ²
pokoj	17,40 m ²
předsíň	10,20 m ²
koupelna	2,80 m ²
WC	0,94 m ²
spíž	0,76 m ²
celkem	80,40 m²
balkon	1,6 m ²

Vybavení jednotky: bez vybavení

Výměra podlahové plochy jednotky s příslušenstvím pro účely stanovení spoluvlastnického podílu na společných částech domu je 80,40 m².

K vlastnictví jednotky patří podlahová krytina, nenosné příčky, bytové jádro, vnitřní dveře a okna nacházející se uvnitř bytu. Součástí jednotky jsou dále vnitřní instalace, vnitřní rozvody vody, plynu, odvody odpadních vod a vnitřní rozvody tepla a teplé užitkové vody kromě stoupacích vedení včetně uzavíracích ventilů, vnitřní rozvody společné televizní a rozhlasové antény.

K vlastnictví jednotky dále patří spoluvlastnický podíl na společných částech domu a pozemcích o velikosti **804/ 60540**.

**13. Jednotka č. 753/13 je byt 1 + 3 umístěný v 5. N.P.
Celková výměra jednotky je 75,50 m²**

název místnosti	plocha
kuchyň	7,75 m ²
pokoj	20,93 m ²
pokoj	17,80 m ²
pokoj	13,48 m ²
předsíň	10,82 m ²
koupelna	2,97 m ²
WC	1,00 m ²
spíž	0,75 m ²
celkem	75,50 m²

Vybavení jednotky: bez vybavení

Výměra podlahové plochy jednotky s příslušenstvím pro účely stanovení spoluvlastnického podílu na společných částech domu je 75,50 m².

K vlastnictví jednotky patří podlahová krytina, nenosné příčky, bytové jádro, vnitřní dveře a okna nacházející se uvnitř bytu. Součástí jednotky jsou dále vnitřní instalace, vnitřní rozvody vody, plynu, odvody odpadních vod a vnitřní rozvody tepla a teplé užitkové vody kromě stoupacích vedení včetně uzavíracích ventilů, vnitřní rozvody společné televizní a rozhlasové antény.

K vlastnictví jednotky dále patří spoluvlastnický podíl na společných částech domu a pozemcích o velikosti **755/ 60540**.

**14. Jednotka č. 753/14 je byt 1 + 3 umístěný v 5. N.P.
Celková výměra jednotky je 78,20 m²**

název místnosti	plocha
kuchyň	7,50 m ²
pokoj	23,47 m ²
pokoj	13,55 m ²
pokoj	18,02 m ²
předsíň	11,14 m ²
koupelna	2,80 m ²
WC	0,94 m ²
spíž	0,78 m ²
celkem	78,20 m²

Vybavení jednotky: bez vybavení

Výměra podlahové plochy jednotky s příslušenstvím pro účely stanovení spoluvlastnického podílu na společných částech domu je 78,20 m².

K vlastnictví jednotky patří podlahová krytina, nenosné příčky, bytové jádro, vnitřní dveře a okna nacházející se uvnitř bytu. Součástí jednotky jsou dále vnitřní instalace, vnitřní rozvody vody, plynu, odvody odpadních vod a vnitřní rozvody tepla a teplé užitkové vody kromě stoupacích vedení včetně uzavíracích ventilů, vnitřní rozvody společné televizní a rozhlasové antény.

K vlastnictví jednotky dále patří spoluvlastnický podíl na společných částech domu a pozemcích o velikosti **782/ 60540**.

15. Jednotka č. 753/15 je byt 1+3 umístěný v 5. N.P.
Celková výměra jednotky je 80,40 m²

název místnosti	plocha
kuchyň	7,30 m ²
pokoj	24,70 m ²
pokoj	16,30 m ²
pokoj	17,40 m ²
předsíň	10,20 m ²
koupelna	2,80 m ²
WC	0,94 m ²
spíž	0,76 m ²
celkem	80,40 m²
balkon	1,60 m ²

Vybavení jednotky: bez vybavení

Výměra podlahové plochy jednotky s příslušenstvím pro účely stanovení spoluvlastnického podílu na společných částech domu je 80,40 m².

K vlastnictví jednotky patří podlahová krytina, nenosné příčky, bytové jádro, vnitřní dveře a okna nacházející se uvnitř bytu. Součástí jednotky jsou dále vnitřní instalace, vnitřní rozvody vody, plynu, odvody odpadních vod a vnitřní rozvody tepla a teplé užitkové vody kromě stoupacích vedení včetně uzavíracích ventilů, vnitřní rozvody společné televizní a rozhlasové antény.

K vlastnictví jednotky dále patří spoluvlastnický podíl na společných částech domu a pozemcích o velikosti **804/ 60540**.

**16. Jednotka č. 753/16 je byt 1 + 3 umístěný v 6. N.P.
Celková výměra jednotky je 75,50 m²**

název místnosti	plocha
kuchyň	7,75 m ²
pokoj	20,93 m ²
pokoj	17,80 m ²
pokoj	13,48 m ²
předsíň	10,82 m ²
koupelna	2,97 m ²
WC	1,00 m ²
spíž	0,75 m ²
celkem	75,50 m²

Vybavení jednotky: bez vybavení

Výměra podlahové plochy jednotky s příslušenstvím pro účely stanovení spoluvlastnického podílu na společných částech domu je 75,50 m².

K vlastnictví jednotky patří podlahová krytina, nenosné příčky, bytové jádro, vnitřní dveře a okna nacházející se uvnitř bytu. Součástí jednotky jsou dále vnitřní instalace, vnitřní rozvody vody, plynu, odvody odpadních vod a vnitřní rozvody tepla a teplé užitkové vody kromě stoupacích vedení včetně uzavíracích ventilů, vnitřní rozvody společné televizní a rozhlasové antény.

K vlastnictví jednotky dále patří spoluvlastnický podíl na společných částech domu a pozemcích o velikosti **755/ 60540**.

**17. Jednotka č. 753/17 je byt 1 + 3 umístěný v 6.N.P.
Celková výměra jednotky je 78,20 m²**

název místnosti	plocha
kuchyň	7,50 m ²
pokoj	23,47 m ²
pokoj	13,55 m ²
pokoj	18,02 m ²
předsíň	3,00 m ²
koupelna	2,80 m ²
WC	0,94 m ²
spíž	0,78 m ²
šatna	8,14 m ²
celkem	78,20 m²

Vybavení jednotky: bez vybavení

Výměra podlahové plochy jednotky s příslušenstvím pro účely stanovení spoluvlastnického podílu na společných částech domu je 78,20 m².

K vlastnictví jednotky patří podlahová krytina, nenosné příčky, bytové jádro, vnitřní dveře a okna nacházející se uvnitř bytu. Součástí jednotky jsou dále vnitřní instalace, vnitřní rozvody vody, plynu, odvody odpadních vod a vnitřní rozvody tepla a teplé užitkové vody kromě stoupacích vedení včetně uzavíracích ventilů, vnitřní rozvody společné televizní a rozhlasové antény.

K vlastnictví jednotky dále patří spoluvlastnický podíl na společných částech domu a pozemcích o velikosti **782/ 60540**.

**18. Jednotka č. 753/18 je byt 1 + 3 umístěný v 6. N.P.
Celková výměra jednotky je 80,40 m²**

název místnosti	plocha
kuchyň	7,30 m ²
pokoj	24,70 m ²
pokoj	16,30 m ²
pokoj	17,40 m ²
předsíň	10,20 m ²
koupelna	2,80 m ²
WC	0,94 m ²
spíž	0,76 m ²
celkem	80,40 m²
balkon	1,60 m ²

Vybavení jednotky: bez vybavení

Výměra podlahové plochy jednotky s příslušenstvím pro účely stanovení spoluvlastnického podílu na společných částech domu je 80,40 m².

K vlastnictví jednotky patří podlahová krytina, nenosné příčky, bytové jádro, vnitřní dveře a okna nacházející se uvnitř bytu. Součástí jednotky jsou dále vnitřní instalace, vnitřní rozvody vody, plynu, odvody odpadních vod a vnitřní rozvody tepla a teplé užitkové vody kromě stoupacích vedení včetně uzavíracích ventilů, vnitřní rozvody společné televizní a rozhlasové antény.

K vlastnictví jednotky dále patří spoluvlastnický podíl na společných částech domu a pozemcích o velikosti **804/ 60540**.

**19. Nebytová jednotka č. 794/01 –způsob využití – sklad v 1.N.P.
Celková výměra jednotky je 40,60 m²**

název místnosti	plocha
sklad	25,30 m ²
sklad	9,00 m ²
koupelna s WC	3,90 m ²
předsíň	2,40 m ²
celkem	40,60 m²

Výměra podlahové plochy jednotky s příslušenstvím pro účely stanovení spoluvlastnického podílu na společných částech domu je 40,60 m².

K vlastnictví jednotky patří podlahová krytina, nenosné příčky, bytové jádro, vnitřní dveře a okna nacházející se uvnitř jednotky. Součástí jednotky jsou dále vnitřní instalace, vnitřní rozvody vody, plynu, odvody odpadních vod a vnitřní rozvody tepla a teplé užitkové vody kromě stoupacích vedení včetně uzavíracích ventilů, vnitřní rozvody společné televizní a rozhlasové antény.

K vlastnictví jednotky dále patří spoluvlastnický podíl na společných částech domu a pozemcích o velikosti **406/60540**.

20. Jednotka č. 794/02 je byt 1 + 3 umístěný ve 2.N.P.
Celková výměra jednotky je 73,60 m²

název místnosti	plocha
kuchyň	7,20 m ²
pokoj	21,00 m ²
pokoj	17,74 m ²
pokoj	12,51 m ²
spíž	0,85 m ²
předsíň	9,70 m ²
koupelna	3,60 m ²
WC	1,00 m ²
celkem	73,60 m²

Vybavení jednotky: bez vybavení

Výměra podlahové plochy jednotky s příslušenstvím pro účely stanovení spoluvlastnického podílu na společných částech domu je 73,60 m².

K vlastnictví jednotky patří podlahová krytina, nenosné příčky, bytové jádro, vnitřní dveře a okna nacházející se uvnitř bytu. Součástí jednotky jsou dále vnitřní instalace, vnitřní rozvody vody, plynu, odvody odpadních vod a vnitřní rozvody tepla a teplé užitkové vody kromě stoupacích vedení včetně uzavíracích ventilů, vnitřní rozvody společné televizní a rozhlasové antény.

K vlastnictví jednotky dále patří spoluvlastnický podíl na společných částech domu a pozemcích o velikosti 736/60540.

21. Jednotka č. 794/03 je byt 1 + 3 umístěný ve 2.N.P.
Celková výměra jednotky je 73,60 m²

název místnosti	plocha
kuchyň	7,20 m ²
pokoj	21,00 m ²
pokoj	17,74 m ²
pokoj	12,51 m ²
předsíň	9,70 m ²
koupelna	3,60 m ²
WC	1,00 m ²
spíž	0,85 m ²
celkem	73,60 m²

Vybavení jednotky: bez vybavení

Výměra podlahové plochy jednotky s příslušenstvím pro účely stanovení spoluvlastnického podílu na společných částech domu je 73,60 m².

K vlastnictví jednotky patří podlahová krytina, nenosné příčky, bytové jádro, vnitřní dveře a okna nacházející se uvnitř bytu. Součástí jednotky jsou dále vnitřní instalace, vnitřní rozvody vody, plynu, odvody odpadních vod a vnitřní rozvody tepla a teplé užitkové vody kromě stoupacích vedení včetně uzavíracích ventilů, vnitřní rozvody společné televizní a rozhlasové antény.

K vlastnictví jednotky dále patří spoluvlastnický podíl na společných částech domu a pozemcích o velikosti 736/ 60540.

**22. Jednotka č. 794/04 ve byt 1 + 3 umístěný ve 3. N.P.
Celková výměra jednotky je 73,60 m²**

název místnosti	plocha
kuchyň	7,20 m ²
pokoj	21,00 m ²
pokoj	17,74 m ²
pokoj	12,51 m ²
předsíň	9,70 m ²
koupelna	3,60 m ²
WC	1,00 m ²
spíž	0,85 m ²
celkem	73,60 m²

Vybavení jednotky: bez vybavení

Výměra podlahové plochy jednotky s příslušenstvím pro účely stanovení spoluvlastnického podílu na společných částech domu je 73,60 m².

K vlastnictví jednotky patří podlahová krytina, nenosné příčky, bytové jádro, vnitřní dveře a okna nacházející se uvnitř bytu. Součástí jednotky jsou dále vnitřní instalace, vnitřní rozvody vody, plynu, odvody odpadních vod a vnitřní rozvody tepla a teplé užitkové vody kromě stoupacích vedení včetně uzavíracích ventilů, vnitřní rozvody společné televizní a rozhlasové antény.

K vlastnictví jednotky dále patří spoluvlastnický podíl na společných částech domu a pozemcích o velikosti **736/ 60540**.

**23. Jednotka č. 794/ 05 je byt 1 + 3 umístěný ve 3.N.P.
Celková výměra jednotky je 73,60 m²**

název místnosti	plocha
kuchyň	7,20 m ²
pokoj	21,00 m ²
pokoj	17,74 m ²
pokoj	12,51 m ²
předsíň	9,70 m ²
koupelna	3,60 m ²
WC	1,00 m ²
spíž	0,85 m ²
celkem	73,60 m²

Vybavení jednotky: bez vybavení

Výměra podlahové plochy jednotky s příslušenstvím pro účely stanovení spoluvlastnického podílu na společných částech domu je 73,60 m².

K vlastnictví jednotky patří podlahová krytina, nenosné příčky, bytové jádro, vnitřní dveře a okna nacházející se uvnitř bytu. Součástí jednotky jsou dále vnitřní instalace, vnitřní rozvody vody, plynu, odvody odpadních vod a vnitřní rozvody tepla a teplé užitkové vody kromě stoupacích vedení včetně uzavíracích ventilů, vnitřní rozvody společné televizní a rozhlasové antény.

K vlastnictví jednotky dále patří spoluvlastnický podíl na společných částech domu a pozemcích o velikosti **736 / 60540**.

**24. Jednotka č. 794/06 je byt 1+3 umístěný ve 4.N.P.
Celková výměra jednotky je 73,60 m²**

název místnosti	plocha
kuchyň	7,20 m ²
pokoj	21,00 m ²
pokoj	17,74 m ²
pokoj	12,51 m ²
předsíň	9,70 m ²
koupelna	3,60 m ²
WC	1,00 m ²
spíž	0,85 m ²
celkem	73,60 m²

Vybavení jednotky: bez vybavení

Výměra podlahové plochy jednotky s příslušenstvím pro účely stanovení spoluvlastnického podílu na společných částech domu je 73,60 m².

K vlastnictví jednotky patří podlahová krytina, nenosné příčky, bytové jádro, vnitřní dveře a okna nacházející se uvnitř bytu. Součástí jednotky jsou dále vnitřní instalace, vnitřní rozvody vody, plynu, odvody odpadních vod a vnitřní rozvody tepla a teplé užitkové vody kromě stoupacích vedení včetně uzavíracích ventilů, vnitřní rozvody společné televizní a rozhlasové antény.

K vlastnictví jednotky dále patří spoluvlastnický podíl na společných částech domu a pozemcích o velikosti **736/ 60540**.

**25. Jednotka č. 794/07 je byt 1 + 3 umístěný ve 4.N.P.
Celková výměra jednotky je 73,60 m²**

název místnosti	plocha
kuchyň	7,20 m ²
pokoj	21,00 m ²
pokoj	17,74 m ²
pokoj	12,51 m ²
předsíň	9,70 m ²
koupelna	3,60 m ²
WC	1,00 m ²
spíž	0,85 m ²
celkem	73,60 m²

Vybavení jednotky: bez vybavení

Výměra podlahové plochy jednotky s příslušenstvím pro účely stanovení spoluvlastnického podílu na společných částech domu je 73,60 m².

K vlastnictví jednotky patří podlahová krytina, nenosné příčky, bytové jádro, vnitřní dveře a okna nacházející se uvnitř bytu. Součástí jednotky jsou dále vnitřní instalace, vnitřní rozvody vody, plynu, odvody odpadních vod a vnitřní rozvody tepla a teplé užitkové vody kromě stoupacích vedení včetně uzavíracích ventilů, vnitřní rozvody společné televizní a rozhlasové antény.

K vlastnictví jednotky dále patří spoluvlastnický podíl na společných částech domu a pozemcích o velikosti **736/ 60540**.

**26. Jednotka č. 794/08 je byt 1 + 3 umístěný v 5.N.P.
Celková výměra jednotky je 73,60 m²**

název místnosti	plocha
kuchyň	7,20 m ²
pokoj	21,00 m ²
pokoj	17,74 m ²
pokoj	12,51 m ²
předsíň	9,70 m ²
koupelna	3,60 m ²
WC	1,00 m ²
spíž	0,85 m ²
celkem	73,60 m²

Vybavení jednotky: bez vybavení

Výměra podlahové plochy jednotky s příslušenstvím pro účely stanovení spoluvlastnického podílu na společných částech domu je 73,60 m².

K vlastnictví jednotky patří podlahová krytina, nenosné příčky, bytové jádro, vnitřní dveře a okna nacházející se uvnitř bytu. Součástí jednotky jsou dále vnitřní instalace, vnitřní rozvody vody, plynu, odvody odpadních vod a vnitřní rozvody tepla a teplé užitkové vody kromě stoupacích vedení včetně uzavíracích ventilů, vnitřní rozvody společné televizní a rozhlasové antény.

K vlastnictví jednotky dále patří spoluvlastnický podíl na společných částech domu a pozemcích o velikosti **736/ 60540**.

**27. Jednotka č. 794/09 je byt 1 + 3 umístěný v 5.N.P.
Celková výměra jednotky je 73,60 m²**

název místnosti	plocha
kuchyň	7,20 m ²
pokoj	21,00 m ²
pokoj	17,74 m ²
pokoj	12,51 m ²
předsíň	9,70 m ²
koupelna	3,60 m ²
WC	1,00 m ²
spíž	0,85 m ²
celkem	73,60 m²

Vybavení jednotky: bez vybavení

Výměra podlahové plochy jednotky s příslušenstvím pro účely stanovení spoluvlastnického podílu na společných částech domu je 73,60 m².

K vlastnictví jednotky patří podlahová krytina, nenosné příčky, bytové jádro, vnitřní dveře a okna nacházející se uvnitř bytu. Součástí jednotky jsou dále vnitřní instalace, vnitřní rozvody vody, plynu, odvody odpadních vod a vnitřní rozvody tepla a teplé užitkové vody kromě stoupacích vedení včetně uzavíracích ventilů, vnitřní rozvody společné televizní a rozhlasové antény.

K vlastnictví jednotky dále patří spoluvlastnický podíl na společných částech domu a pozemcích o velikosti 736/ 60540.

28. Jednotka č. 794/10 je byt 1+3 umístěný v 6.N.P.
Celková výměra jednotky je 73,60 m²

název místnosti	plocha
kuchyň	7,20 m ²
pokoj	21,00 m ²
pokoj	17,74 m ²
pokoj	12,51 m ²
předsíň	9,70 m ²
koupelna	3,60 m ²
WC	1,00 m ²
spíž	0,85 m ²
celkem	73,60 m²

Vybavení jednotky: bez vybavení

Výměra podlahové plochy jednotky s příslušenstvím pro účely stanovení spoluvlastnického podílu na společných částech domu je 73,60 m².

K vlastnictví jednotky patří podlahová krytina, nenosné příčky, bytové jádro, vnitřní dveře a okna nacházející se uvnitř bytu. Součástí jednotky jsou dále vnitřní instalace, vnitřní rozvody vody, plynu, odvody odpadních vod a vnitřní rozvody tepla a teplé užitkové vody kromě stoupacích vedení včetně uzavíracích ventilů, vnitřní rozvody společné televizní a rozhlasové antény.

K vlastnictví jednotky dále patří spoluvlastnický podíl na společných částech domu a pozemcích o velikosti 736/ 60540.

**29. Jednotka č. 794/11 je byt 1 + 3 umístěný v 6.N.P.
Celková výměra jednotky je 73,60 m²**

název místnosti	plocha
kuchyň	7,20 m ²
pokoj	21,00 m ²
pokoj	17,74 m ²
pokoj	12,51 m ²
předsíň	9,70 m ²
koupelna	3,60 m ²
WC	1,00 m ²
spíž	0,85 m ²
celkem	73,60 m²

Vybavení jednotky: bez vybavení

Výměra podlahové plochy jednotky s příslušenstvím pro účely stanovení spoluvlastnického podílu na společných částech domu je 73,60 m².

K vlastnictví jednotky patří podlahová krytina, nenosné příčky, bytové jádro, vnitřní dveře a okna nacházející se uvnitř bytu. Součástí jednotky jsou dále vnitřní instalace, vnitřní rozvody vody, plynu, odvody odpadních vod a vnitřní rozvody tepla a teplé užitkové vody kromě stoupacích vedení včetně uzavíracích ventilů, vnitřní rozvody společné televizní a rozhlasové antény.

K vlastnictví jednotky dále patří spoluvlastnický podíl na společných částech domu a pozemcích o velikosti **736/ 60540**.

**30. Jednotka č. 794/12 je byt 1 + 3 umístěný v 7.N.P.
Celková výměra jednotky je 73,60 m²**

název místnosti	plocha
kuchyň	7,20 m ²
pokoj	21,00 m ²
pokoj	17,74 m ²
pokoj	12,51 m ²
předsíň	9,70 m ²
koupelna	3,60 m ²
WC	1,00 m ²
spíž	0,85 m ²
celkem	73,60 m²

Vybavení jednotky: bez vybavení

Výměra podlahové plochy jednotky s příslušenstvím pro účely stanovení spoluvlastnického podílu na společných částech domu je 73,60 m².

K vlastnictví jednotky patří podlahová krytina, nenosné příčky, bytové jádro, vnitřní dveře a okna nacházející se uvnitř bytu. Součástí jednotky jsou dále vnitřní instalace, vnitřní rozvody vody, plynu, odvody odpadních vod a vnitřní rozvody tepla a teplé užitkové vody kromě stoupacích vedení včetně uzavíracích ventilů, vnitřní rozvody společné televizní a rozhlasové antény.

K vlastnictví jednotky dále patří spoluvlastnický podíl na společných částech domu a pozemcích o velikosti **736/ 60540**.

**31. Jednotka č. 794/13 je byt 1 + 3 umístěný v 7.N.P.
Celková výměra jednotky je 73,60 m²**

název místnosti	plocha
kuchyň	7,20 m ²
pokoj	21,00 m ²
pokoj	17,74 m ²
pokoj	12,51 m ²
předsíň	9,70 m ²
koupelna	3,60 m ²
WC	1,00 m ²
spíž	0,85 m ²
celkem	73,60 m²

Vybavení jednotky: bez vybavení

Výměra podlahové plochy jednotky s příslušenstvím pro účely stanovení spoluvlastnického podílu na společných částech domu je 73,60 m².

K vlastnictví jednotky patří podlahová krytina, nenosné příčky, bytové jádro, vnitřní dveře a okna nacházející se uvnitř bytu. Součástí jednotky jsou dále vnitřní instalace, vnitřní rozvody vody, plynu, odvody odpadních vod a vnitřní rozvody tepla a teplé užitkové vody kromě stoupacích vedení včetně uzavíracích ventilů, vnitřní rozvody společné televizní a rozhlasové antény.

K vlastnictví jednotky dále patří spoluvlastnický podíl na společných částech domu a pozemcích o velikosti **736/ 60540**.

**32. Jednotka č. 801/01 je byt 1 + 1 umístěný v 1.N.P.
Celková výměra jednotky je 40,20 m²**

název místnosti	plocha
kuchyň	8,95 m ²
pokoj	22,92 m ²
předsíň	3,65 m ²
koupelna	2,88 m ²
WC	1,10 m ²
spiž	0,70 m ²
celkem	40,20 m²

Vybavení jednotky: bez vybavení

Výměra podlahové plochy jednotky s příslušenstvím pro účely stanovení spoluvlastnického podílu na společných částech domu je 40,20 m².

K vlastnictví jednotky patří podlahová krytina, nenosné příčky, bytové jádro, vnitřní dveře a okna nacházející se uvnitř bytu. Součástí jednotky jsou dále vnitřní instalace, vnitřní rozvody vody, plynu, odvody odpadních vod a vnitřní rozvody tepla a teplé užitkové vody kromě stoupacích vedení včetně uzavíracích ventilů, vnitřní rozvody společné televizní a rozhlasové antény.

K vlastnictví jednotky dále patří spoluvlastnický podíl na společných částech domu a pozemcích o velikosti **402/ 60540**.

**33. Jednotka č. 801/02 je byt 1 + 2 umístěný v 1.N.P.
Celková výměra jednotky je 61,70 m²**

název místnosti	plocha
kuchyň	7,20 m ²
pokoj	20,85 m ²
pokoj	18,47 m ²
předsíň	9,63 m ²
koupelna	3,60 m ²
WC	1,10 m ²
spíž	0,85 m ²
celkem	61,70 m²

Vybavení jednotky: bez vybavení

Výměra podlahové plochy jednotky s příslušenstvím pro účely stanovení spoluvlastnického podílu na společných částech domu je 61,70 m².

K vlastnictví jednotky patří podlahová krytina, nenosné příčky, bytové jádro, vnitřní dveře a okna nacházející se uvnitř bytu. Součástí jednotky jsou dále vnitřní instalace, vnitřní rozvody vody, plynu, odvody odpadních vod a vnitřní rozvody tepla a teplé užitkové vody kromě stoupacích vedení včetně uzavíracích ventilů, vnitřní rozvody společné televizní a rozhlasové antény.

K vlastnictví jednotky dále patří spoluvlastnický podíl na společných částech domu a pozemcích o velikosti 617/ 60540.

**34. Jednotka č. 801/03 je byt 1 + 3 umístěný ve 2.N.P.
Celková výměra jednotky je 73,60 m²**

název místnosti	plocha
kuchyň	7,20 m ²
pokoj	21,00 m ²
pokoj	17,74 m ²
pokoj	12,51 m ²
předsíň	9,70 m ²
koupelna	3,60 m ²
WC	1,00 m ²
spíž	0,85 m ²
celkem	73,60 m²

Vybavení jednotky: bez vybavení

Výměra podlahové plochy jednotky s příslušenstvím pro účely stanovení spoluvlastnického podílu na společných částech domu je 73,60 m².

K vlastnictví jednotky patří podlahová krytina, nenosné příčky, bytové jádro, vnitřní dveře a okna nacházející se uvnitř bytu. Součástí jednotky jsou dále vnitřní instalace, vnitřní rozvody vody, plynu, odvody odpadních vod a vnitřní rozvody tepla a teplé užitkové vody kromě stoupacích vedení včetně uzavíracích ventilů, vnitřní rozvody společné televizní a rozhlasové antény.

K vlastnictví jednotky dále patří spoluvlastnický podíl na společných částech domu a pozemcích o velikosti **736/ 60540**.

**35. Jednotka č. 801/04 je byt 1 + 3 umístěný ve 2.N.P.
Celková výměra jednotky je 73,60 m²**

název místnosti	plocha
kuchyň	7,20 m ²
pokoj	21,00 m ²
pokoj	17,74 m ²
pokoj	12,51 m ²
předsíň	9,70 m ²
koupelna	3,60 m ²
WC	1,00 m ²
spíž	0,85 m ²
celkem	73,60 m²

Vybavení jednotky: bez vybavení

Výměra podlahové plochy jednotky s příslušenstvím pro účely stanovení spoluvlastnického podílu na společných částech domu je 73,60 m².

K vlastnictví jednotky patří podlahová krytina, nenosné příčky, bytové jádro, vnitřní dveře a okna nacházející se uvnitř bytu. Součástí jednotky jsou dále vnitřní instalace, vnitřní rozvody vody, plynu, odvody odpadních vod a vnitřní rozvody tepla a teplé užitkové vody kromě stoupacích vedení včetně uzavíracích ventilů, vnitřní rozvody společné televizní a rozhlasové antény.

K vlastnictví jednotky dále patří spoluvlastnický podíl na společných částech domu a pozemcích o velikosti **736/ 60540**.

**36. Jednotka č. 801/05 je byt 1 + 3 umístěný ve 3.N.P.
Celková výměra jednotky je 73,60 m²**

název místnosti	plocha
kuchyň	7,20 m ²
pokoj	21,00 m ²
pokoj	17,74 m ²
pokoj	12,51 m ²
předsíň	9,70 m ²
koupelna	3,60 m ²
WC	1,00 m ²
spíž	0,85 m ²
celkem	73,60 m²

Vybavení jednotky: bez vybavení

Výměra podlahové plochy jednotky s příslušenstvím pro účely stanovení spoluvlastnického podílu na společných částech domu je 73,60 m².

K vlastnictví jednotky patří podlahová krytina, nenosné příčky, bytové jádro, vnitřní dveře a okna nacházející se uvnitř bytu. Součástí jednotky jsou dále vnitřní instalace, vnitřní rozvody vody, plynu, odvody odpadních vod a vnitřní rozvody tepla a teplé užitkové vody kromě stoupacích vedení včetně uzavíracích ventilů, vnitřní rozvody společné televizní a rozhlasové antény.

K vlastnictví jednotky dále patří spoluvlastnický podíl na společných částech domu a pozemcích o velikosti **736/ 60540**.

**37. Jednotka č. 801/06 je byt 1 + 3 umístěný ve 3 .N.P.
Celková výměra jednotky je 73,60 m²**

název místnosti	plocha
kuchyň	7,20 m ²
pokoj	21,00 m ²
pokoj	17,74 m ²
pokoj	12,51 m ²
předsíň	9,70 m ²
koupelna	3,60 m ²
WC	1,00 m ²
spíž	0,85 m ²
celkem	73,60 m²

Vybavení jednotky: bez vybavení

Výměra podlahové plochy jednotky s příslušenstvím pro účely stanovení spoluvlastnického podílu na společných částech domu je 73,60 m².

K vlastnictví jednotky patří podlahová krytina, nenosné příčky, bytové jádro, vnitřní dveře a okna nacházející se uvnitř bytu. Součástí jednotky jsou dále vnitřní instalace, vnitřní rozvody vody, plynu, odvody odpadních vod a vnitřní rozvody tepla a teplé užitkové vody kromě stoupacích vedení včetně uzavíracích ventilů, vnitřní rozvody společné televizní a rozhlasové antény.

K vlastnictví jednotky dále patří spoluvlastnický podíl na společných částech domu a pozemcích o velikosti **736/ 60540**.

**38. Jednotka č. 801/07 je byt 1 + 3 umístěný ve 4.N.P.
Celková výměra jednotky je 73,60 m²**

název místnosti	plocha
kuchyň	7,20 m ²
pokoj	21,00 m ²
pokoj	17,74 m ²
pokoj	12,51 m ²
předsíň	9,70 m ²
koupelna	3,60 m ²
WC	1,00 m ²
spíž	0,85 m ²
celkem	73,60 m²

Vybavení jednotky: bez vybavení

Výměra podlahové plochy jednotky s příslušenstvím pro účely stanovení spoluvlastnického podílu na společných částech domu je 73,60 m².

K vlastnictví jednotky patří podlahová krytina, nenosné příčky, bytové jádro, vnitřní dveře a okna nacházející se uvnitř bytu. Součástí jednotky jsou dále vnitřní instalace, vnitřní rozvody vody, plynu, odvody odpadních vod a vnitřní rozvody tepla a teplé užitkové vody kromě stoupacích vedení včetně uzavíracích ventilů, vnitřní rozvody společné televizní a rozhlasové antény.

K vlastnictví jednotky dále patří spoluvlastnický podíl na společných částech domu a pozemcích o velikosti **736/ 60540**.

**39. Jednotka č. 801/08 je byt 1 + 3 umístěný ve 4.N.P.
Celková výměra jednotky je 73,60 m²**

název místnosti	plocha
kuchyň	7,20 m ²
pokoj	21,00 m ²
pokoj	17,74 m ²
pokoj	12,51 m ²
předsíň	9,70 m ²
koupelna	3,60 m ²
WC	1,00 m ²
spíž	0,85 m ²
celkem	73,60 m²

Vybavení jednotky: bez vybavení

Výměra podlahové plochy jednotky s příslušenstvím pro účely stanovení spoluvlastnického podílu na společných částech domu je 73,60 m².

K vlastnictví jednotky patří podlahová krytina, nenosné příčky, bytové jádro, vnitřní dveře a okna nacházející se uvnitř bytu. Součástí jednotky jsou dále vnitřní instalace, vnitřní rozvody vody, plynu, odvody odpadních vod a vnitřní rozvody tepla a teplé užitkové vody kromě stoupacích vedení včetně uzavíracích ventilů, vnitřní rozvody společné televizní a rozhlasové antény.

K vlastnictví jednotky dále patří spoluvlastnický podíl na společných částech domu a pozemcích o velikosti **736/ 60540**.

40. Jednotka č. 801/09 je byt 1 + 3 umístěný v 5.N.P.
Celková výměra jednotky je 73,60 m²

název místnosti	plocha
kuchyň	7,20 m ²
pokoj	21,00 m ²
pokoj	17,74 m ²
pokoj	12,51 m ²
předsíň	9,70 m ²
koupelna	3,60 m ²
WC	1,00 m ²
spíž	0,85 m ²
celkem	73,60 m²

Vybavení jednotky: bez vybavení

Výměra podlahové plochy jednotky s příslušenstvím pro účely stanovení spoluvlastnického podílu na společných částech domu je 73,60 m².

K vlastnictví jednotky patří podlahová krytina, nenosné příčky, bytové jádro, vnitřní dveře a okna nacházející se uvnitř bytu. Součástí jednotky jsou dále vnitřní instalace, vnitřní rozvody vody, plynu, odvody odpadních vod a vnitřní rozvody tepla a teplé užitkové vody kromě stoupacích vedení včetně uzavíracích ventilů, vnitřní rozvody společné televizní a rozhlasové antény.

K vlastnictví jednotky dále patří spoluvlastnický podíl na společných částech domu a pozemcích o velikosti 736/ 60540.

41. Jednotka č. 801/10 je byt 1 + 3 umístěný v 5.N.P.
Celková výměra jednotky je 73,60 m²

název místnosti	plocha
kuchyň	7,20 m ²
pokoj	21,00 m ²
pokoj	17,74 m ²
pokoj	12,51 m ²
předsíň	9,70 m ²
koupelna	3,60 m ²
WC	1,00 m ²
spíž	0,85 m ²
celkem	73,60 m²

Vybavení jednotky: bez vybavení

Výměra podlahové plochy jednotky s příslušenstvím pro účely stanovení spoluvlastnického podílu na společných částech domu je 73,60 m².

K vlastnictví jednotky patří podlahová krytina, nenosné příčky, bytové jádro, vnitřní dveře a okna nacházející se uvnitř bytu. Součástí jednotky jsou dále vnitřní instalace, vnitřní rozvody vody, plynu, odvody odpadních vod a vnitřní rozvody tepla a teplé užitkové vody kromě stoupacích vedení včetně uzavíracích ventilů, vnitřní rozvody společné televizní a rozhlasové antény.

K vlastnictví jednotky dále patří spoluvlastnický podíl na společných částech domu a pozemcích o velikosti 736/ 60540.

**42. Jednotka č. 801/11 je byt 1 + 3 umístěný v 6.N.P.
Celková výměra jednotky je 73,60 m²**

název místnosti	plocha
kuchyň	7,20 m ²
pokoj	21,00 m ²
pokoj	17,74 m ²
pokoj	12,51 m ²
předsíň	9,70 m ²
koupelna	3,60 m ²
WC	1,00 m ²
spíž	0,85 m ²
celkem	73,60 m²

Vybavení jednotky: bez vybavení

Výměra podlahové plochy jednotky s příslušenstvím pro účely stanovení spoluvlastnického podílu na společných částech domu je 73,60 m².

K vlastnictví jednotky patří podlahová krytina, nenosné příčky, bytové jádro, vnitřní dveře a okna nacházející se uvnitř bytu. Součástí jednotky jsou dále vnitřní instalace, vnitřní rozvody vody, plynu, odvody odpadních vod a vnitřní rozvody tepla a teplé užitkové vody kromě stoupacích vedení včetně uzavíracích ventilů, vnitřní rozvody společné televizní a rozhlasové antény.

K vlastnictví jednotky dále patří spoluvlastnický podíl na společných částech domu a pozemcích o velikosti **736/ 60540**.

**43. Jednotka č. 801/12 je byt 1 + 3 umístěný v 6.N.P.
Celková výměra jednotky je 73,60 m²**

název místnosti	plocha
kuchyň	7,20 m ²
pokoj	21,00 m ²
pokoj	17,74 m ²
pokoj	12,51 m ²
předsíň	9,70 m ²
koupelna	3,60 m ²
WC	1,00 m ²
spíž	0,85 m ²
celkem	73,60 m²

Vybavení jednotky: bez vybavení

Výměra podlahové plochy jednotky s příslušenstvím pro účely stanovení spoluvlastnického podílu na společných částech domu je 73,60 m².

K vlastnictví jednotky patří podlahová krytina, nenosné příčky, bytové jádro, vnitřní dveře a okna nacházející se uvnitř bytu. Součástí jednotky jsou dále vnitřní instalace, vnitřní rozvody vody, plynu, odvody odpadních vod a vnitřní rozvody tepla a teplé užitkové vody kromě stoupacích vedení včetně uzavíracích ventilů, vnitřní rozvody společné televizní a rozhlasové antény.

K vlastnictví jednotky dále patří spoluvlastnický podíl na společných částech domu a pozemcích o velikosti **736/ 60540**.

**44. Jednotka č. 801/13 je byt 1 + 3 umístěný v 7.N.P.
Celková výměra jednotky je 73,60 m²**

název místnosti	plocha
kuchyň	7,20 m ²
pokoj	21,00 m ²
pokoj	17,74 m ²
pokoj	12,51 m ²
předsíň	9,70 m ²
koupelna	3,60 m ²
WC	1,00 m ²
spíž	0,85 m ²
celkem	73,60 m²

Vybavení jednotky: bez vybavení

Výměra podlahové plochy jednotky s příslušenstvím pro účely stanovení spoluvlastnického podílu na společných částech domu je 73,60 m².

K vlastnictví jednotky patří podlahová krytina, nenosné příčky, bytové jádro, vnitřní dveře a okna nacházející se uvnitř bytu. Součástí jednotky jsou dále vnitřní instalace, vnitřní rozvody vody, plynu, odvody odpadních vod a vnitřní rozvody tepla a teplé užitkové vody kromě stoupacích vedení včetně uzavíracích ventilů, vnitřní rozvody společné televizní a rozhlasové antény.

K vlastnictví jednotky dále patří spoluvlastnický podíl na společných částech domu a pozemcích o velikosti **736/ 60540**.

**45. Jednotka č. 801/14 je byt 1 + 3 umístěný v 7.N.P.
Celková výměra jednotky je 73,60 m²**

název místnosti	plocha
kuchyň	7,20 m ²
pokoj	21,00 m ²
pokoj	17,74 m ²
pokoj	12,51 m ²
předsíň	9,70 m ²
koupelna	3,60 m ²
WC	1,00 m ²
spíž	0,85 m ²
celkem	73,60 m²

Vybavení jednotky: bez vybavení

Výměra podlahové plochy jednotky s příslušenstvím pro účely stanovení spoluvlastnického podílu na společných částech domu je 73,60 m².

K vlastnictví jednotky patří podlahová krytina, nenosné příčky, bytové jádro, vnitřní dveře a okna nacházející se uvnitř bytu. Součástí jednotky jsou dále vnitřní instalace, vnitřní rozvody vody, plynu, odvody odpadních vod a vnitřní rozvody tepla a teplé užitkové vody kromě stoupacích vedení včetně uzavíracích ventilů, vnitřní rozvody společné televizní a rozhlasové antény.

K vlastnictví jednotky dále patří spoluvlastnický podíl na společných částech domu a pozemcích o velikosti **736/ 60540**.

**46. Jednotka č. 806/01 je byt 1 + 1 umístěný v 1.N.P.
Celková výměra jednotky je 40,20 m²**

název místnosti	plocha
kuchyň	8,95 m ²
pokoj	22,92 m ²
předsíň	3,65 m ²
koupelna	2,88 m ²
WC	1,10 m ²
spíž	0,70 m ²
celkem	40,20 m²

Vybavení jednotky: bez vybavení

Výměra podlahové plochy jednotky s příslušenstvím pro účely stanovení spoluvlastnického podílu na společných částech domu je 40,20 m².

K vlastnictví jednotky patří podlahová krytina, nenosné příčky, bytové jádro, vnitřní dveře a okna nacházející se uvnitř bytu. Součástí jednotky jsou dále vnitřní instalace, vnitřní rozvody vody, plynu, odvody odpadních vod a vnitřní rozvody tepla a teplé užitkové vody kromě stoupacích vedení včetně uzavíracích ventilů, vnitřní rozvody společné televizní a rozhlasové antény.

K vlastnictví jednotky dále patří spoluvlastnický podíl na společných částech domu a pozemcích o velikosti **402/ 60540**.

47. Jednotka č. 806/02 je byt 1 + 2 umístěný v 1.N.P.
Celková výměra jednotky je 61,70 m²

název místnosti	plocha
kuchyň	7,20 m ²
pokoj	20,85 m ²
pokoj	18,47 m ²
předsíň	9,63 m ²
koupelna	3,60 m ²
WC	1,10 m ²
spíž	0,85 m ²
celkem	61,70 m²

Vybavení jednotky: bez vybavení

Výměra podlahové plochy jednotky s příslušenstvím pro účely stanovení spoluvlastnického podílu na společných částech domu je 61,70 m².

K vlastnictví jednotky patří podlahová krytina, nenosné příčky, bytové jádro, vnitřní dveře a okna nacházející se uvnitř bytu. Součástí jednotky jsou dále vnitřní instalace, vnitřní rozvody vody, plynu, odvody odpadních vod a vnitřní rozvody tepla a teplé užitkové vody kromě stoupacích vedení včetně uzavíracích ventilů, vnitřní rozvody společné televizní a rozhlasové antény.

K vlastnictví jednotky dále patří spoluvlastnický podíl na společných částech domu a pozemcích o velikosti 617/ 60540.

**48. Jednotka č. 806/03 je byt 1 + 3 umístěný ve 2.N.P.
Celková výměra jednotky je 73,60 m²**

název místnosti	plocha
kuchyň	7,20 m ²
pokoj	21,00 m ²
pokoj	17,74 m ²
pokoj	12,51 m ²
předsíň	9,70 m ²
koupelna	3,60 m ²
WC	1,00 m ²
spíž	0,85 m ²
celkem	73,60 m²

Vybavení jednotky: bez vybavení

Výměra podlahové plochy jednotky s příslušenstvím pro účely stanovení spoluvlastnického podílu na společných částech domu je 73,60 m².

K vlastnictví jednotky patří podlahová krytina, nenosné příčky, bytové jádro, vnitřní dveře a okna nacházející se uvnitř bytu. Součástí jednotky jsou dále vnitřní instalace, vnitřní rozvody vody, plynu, odvody odpadních vod a vnitřní rozvody tepla a teplé užitkové vody kromě stoupacích vedení včetně uzavíracích ventilů, vnitřní rozvody společné televizní a rozhlasové antény.

K vlastnictví jednotky dále patří spoluvlastnický podíl na společných částech domu a pozemcích o velikosti **736/ 60540**.

**49. Jednotka č. 806/04 je byt 1 + 3 umístěný ve 2.N.P.
Celková výměra jednotky je 73,60 m²**

název místnosti	plocha
kuchyň	7,20 m ²
pokoj	21,00 m ²
pokoj	17,74 m ²
pokoj	12,51 m ²
předsíň	9,70 m ²
koupelna	3,60 m ²
WC	1,00 m ²
spíž	0,85 m ²
celkem	73,60 m²

Vybavení jednotky: bez vybavení

Výměra podlahové plochy jednotky s příslušenstvím pro účely stanovení spoluvlastnického podílu na společných částech domu je 73,60 m².

K vlastnictví jednotky patří podlahová krytina, nenosné příčky, bytové jádro, vnitřní dveře a okna nacházející se uvnitř bytu. Součástí jednotky jsou dále vnitřní instalace, vnitřní rozvody vody, plynu, odvody odpadních vod a vnitřní rozvody tepla a teplé užitkové vody kromě stoupacích vedení včetně uzavíracích ventilů, vnitřní rozvody společné televizní a rozhlasové antény.

K vlastnictví jednotky dále patří spoluvlastnický podíl na společných částech domu a pozemcích o velikosti **736/ 60540**.

50. Jednotka č. 806/05 je byt 1 + 3 umístěný ve 3.N.P.
Celková výměra jednotky je 73,60 m²

název místnosti	plocha
kuchyň	7,20 m ²
pokoj	21,00 m ²
pokoj	17,74 m ²
pokoj	12,51 m ²
předsíň	9,70 m ²
koupelna	3,60 m ²
WC	1,00 m ²
spíž	0,85 m ²
celkem	73,60 m²

Vybavení jednotky: bez vybavení

Výměra podlahové plochy jednotky s příslušenstvím pro účely stanovení spoluvlastnického podílu na společných částech domu je 73,60 m².

K vlastnictví jednotky patří podlahová krytina, nenosné příčky, bytové jádro, vnitřní dveře a okna nacházející se uvnitř bytu. Součástí jednotky jsou dále vnitřní instalace, vnitřní rozvody vody, plynu, odvody odpadních vod a vnitřní rozvody tepla a teplé užitkové vody kromě stoupacích vedení včetně uzavíracích ventilů, vnitřní rozvody společné televizní a rozhlasové antény.

K vlastnictví jednotky dále patří spoluvlastnický podíl na společných částech domu a pozemcích o velikosti 736/ 60540.

**51. Jednotka č. 806/06 je byt 1 + 3 umístěný ve 3.N.P.
Celková výměra jednotky je 73,60 m²**

název místnosti	plocha
kuchyň	7,20 m ²
pokoj	21,00 m ²
pokoj	17,74 m ²
pokoj	12,51 m ²
předsíň	9,70 m ²
koupelna	3,60 m ²
WC	1,00 m ²
spíž	0,85 m ²
celkem	73,60 m²

Vybavení jednotky: bez vybavení

Výměra podlahové plochy jednotky s příslušenstvím pro účely stanovení spoluvlastnického podílu na společných částech domu je 73,60 m².

K vlastnictví jednotky patří podlahová krytina, nenosné příčky, bytové jádro, vnitřní dveře a okna nacházející se uvnitř bytu. Součástí jednotky jsou dále vnitřní instalace, vnitřní rozvody vody, plynu, odvody odpadních vod a vnitřní rozvody tepla a teplé užitkové vody kromě stoupacích vedení včetně uzavíracích ventilů, vnitřní rozvody společné televizní a rozhlasové antény.

K vlastnictví jednotky dále patří spoluvlastnický podíl na společných částech domu a pozemcích o velikosti 736/ 60540.

**52. Jednotka č. 806/07 je byt 1 + 3 umístěný ve 4.N.P.
Celková výměra jednotky je 73,60 m²**

název místnosti	plocha
kuchyň	7,20 m ²
pokoj	21,00 m ²
pokoj	17,74 m ²
pokoj	12,51 m ²
předsíň	9,70 m ²
koupelna	3,60 m ²
WC	1,00 m ²
spíž	0,85 m ²
celkem	73,60 m²

Vybavení jednotky: bez vybavení

Výměra podlahové plochy jednotky s příslušenstvím pro účely stanovení spoluvlastnického podílu na společných částech domu je 73,60 m².

K vlastnictví jednotky patří podlahová krytina, nenosné příčky, bytové jádro, vnitřní dveře a okna nacházející se uvnitř bytu. Součástí jednotky jsou dále vnitřní instalace, vnitřní rozvody vody, plynu, odvody odpadních vod a vnitřní rozvody tepla a teplé užitkové vody kromě stoupacích vedení včetně uzavíracích ventilů, vnitřní rozvody společné televizní a rozhlasové antény.

K vlastnictví jednotky dále patří spoluvlastnický podíl na společných částech domu a pozemcích o velikosti **736/ 60540**.

**53. Jednotka č. 806/08 je byt 1 + 3 umístěný ve 4.N.P.
Celková výměra jednotky je 73,60 m²**

název místnosti	plocha
kuchyň	7,20 m ²
pokoj	21,00 m ²
pokoj	17,74 m ²
pokoj	12,51 m ²
předsíň	9,70 m ²
koupelna	3,60 m ²
WC	1,00 m ²
spíž	0,85 m ²
celkem	73,60 m²

Vybavení jednotky: bez vybavení

Výměra podlahové plochy jednotky s příslušenstvím pro účely stanovení spoluvlastnického podílu na společných částech domu je 73,60 m².

K vlastnictví jednotky patří podlahová krytina, nenosné příčky, bytové jádro, vnitřní dveře a okna nacházející se uvnitř bytu. Součástí jednotky jsou dále vnitřní instalace, vnitřní rozvody vody, plynu, odvody odpadních vod a vnitřní rozvody tepla a teplé užitkové vody kromě stoupacích vedení včetně uzavíracích ventilů, vnitřní rozvody společné televizní a rozhlasové antény.

K vlastnictví jednotky dále patří spoluvlastnický podíl na společných částech domu a pozemcích o velikosti **736/ 60540**.

**54. Jednotka č. 806/09 je byt 1 + 3 umístěný v 5.N.P.
Celková výměra jednotky je 73,60 m²**

název místnosti	plocha
kuchyň	7,20 m ²
pokoj	21,00 m ²
pokoj	17,74 m ²
pokoj	12,51 m ²
předsíň	9,70 m ²
koupelna	3,60 m ²
WC	1,00 m ²
spíž	0,85 m ²
celkem	73,60 m²

Vybavení jednotky: bez vybavení

Výměra podlahové plochy jednotky s příslušenstvím pro účely stanovení spoluvlastnického podílu na společných částech domu je 73,60 m².

K vlastnictví jednotky patří podlahová krytina, nenosné příčky, bytové jádro, vnitřní dveře a okna nacházející se uvnitř bytu. Součástí jednotky jsou dále vnitřní instalace, vnitřní rozvody vody, plynu, odvody odpadních vod a vnitřní rozvody tepla a teplé užitkové vody kromě stoupacích vedení včetně uzavíracích ventilů, vnitřní rozvody společné televizní a rozhlasové antény.

K vlastnictví jednotky dále patří spoluvlastnický podíl na společných částech domu a pozemcích o velikosti **736/ 60540**.

**55. Jednotka č. 806/10 je byt 1 + 3 umístěný v 5.N.P.
Celková výměra jednotky je 73,60 m²**

název místnosti	plocha
kuchyň	7,20 m ²
pokoj	21,00 m ²
pokoj	17,74 m ²
pokoj	12,51 m ²
předsíň	9,70 m ²
koupelna	3,60 m ²
WC	1,00 m ²
spíž	0,85 m ²
celkem	73,60 m²

Vybavení jednotky: bez vybavení

Výměra podlahové plochy jednotky s příslušenstvím pro účely stanovení spoluvlastnického podílu na společných částech domu je 73,60 m².

K vlastnictví jednotky patří podlahová krytina, nenosné příčky, bytové jádro, vnitřní dveře a okna nacházející se uvnitř bytu. Součástí jednotky jsou dále vnitřní instalace, vnitřní rozvody vody, plynu, odvody odpadních vod a vnitřní rozvody tepla a teplé užitkové vody kromě stoupacích vedení včetně uzavíracích ventilů, vnitřní rozvody společné televizní a rozhlasové antény.

K vlastnictví jednotky dále patří spoluvlastnický podíl na společných částech domu a pozemcích o velikosti **736/ 60540**.

**56. Jednotka č. 806/11 je byt 1 + 3 umístěný v 6.N.P.
Celková výměra jednotky je 73,60 m²**

název místnosti	plocha
kuchyň	7,20 m ²
pokoj	21,00 m ²
pokoj	17,74 m ²
pokoj	12,51 m ²
předsíň	9,70 m ²
koupelna	3,60 m ²
WC	1,00 m ²
spíž	0,85 m ²
celkem	73,60 m²

Vybavení jednotky: bez vybavení

Výměra podlahové plochy jednotky s příslušenstvím pro účely stanovení spoluvlastnického podílu na společných částech domu je 73,60 m².

K vlastnictví jednotky patří podlahová krytina, nenosné příčky, bytové jádro, vnitřní dveře a okna nacházející se uvnitř bytu. Součástí jednotky jsou dále vnitřní instalace, vnitřní rozvody vody, plynu, odvody odpadních vod a vnitřní rozvody tepla a teplé užitkové vody kromě stoupacích vedení včetně uzavíracích ventilů, vnitřní rozvody společné televizní a rozhlasové antény.

K vlastnictví jednotky dále patří spoluvlastnický podíl na společných částech domu a pozemcích o velikosti **736/ 60540**.

**57. Jednotka č. 806/12 je byt 1 + 3 umístěný v 6.N.P.
Celková výměra jednotky je 73,60 m²**

název místnosti	plocha
kuchyň	7,20 m ²
pokoj	21,00 m ²
pokoj	17,74 m ²
pokoj	12,51 m ²
předsíň	9,70 m ²
koupelna	3,60 m ²
WC	1,00 m ²
spíž	0,85 m ²
celkem	73,60 m²

Vybavení jednotky: bez vybavení

Výměra podlahové plochy jednotky s příslušenstvím pro účely stanovení spoluvlastnického podílu na společných částech domu je 73,60 m².

K vlastnictví jednotky patří podlahová krytina, nenosné příčky, bytové jádro, vnitřní dveře a okna nacházející se uvnitř bytu. Součástí jednotky jsou dále vnitřní instalace, vnitřní rozvody vody, plynu, odvody odpadních vod a vnitřní rozvody tepla a teplé užitkové vody kromě stoupacích vedení včetně uzavíracích ventilů, vnitřní rozvody společné televizní a rozhlasové antény.

K vlastnictví jednotky dále patří spoluvlastnický podíl na společných částech domu a pozemcích o velikosti **736/ 60540**.

**58. Jednotka č. 806/13 je byt 1 + 3 umístěný v 7.N.P.
Celková výměra jednotky je 73,60 m²**

název místnosti	plocha
kuchyň	7,20 m ²
pokoj	21,00 m ²
pokoj	17,74 m ²
pokoj	12,51 m ²
předsíň	9,70 m ²
koupelna	3,60 m ²
WC	1,00 m ²
spíž	0,85 m ²
celkem	73,60 m²

Vybavení jednotky: bez vybavení

Výměra podlahové plochy jednotky s příslušenstvím pro účely stanovení spoluvlastnického podílu na společných částech domu je 73,60 m².

K vlastnictví jednotky patří podlahová krytina, nenosné příčky, bytové jádro, vnitřní dveře a okna nacházející se uvnitř bytu. Součástí jednotky jsou dále vnitřní instalace, vnitřní rozvody vody, plynu, odvody odpadních vod a vnitřní rozvody tepla a teplé užitkové vody kromě stoupacích vedení včetně uzavíracích ventilů, vnitřní rozvody společné televizní a rozhlasové antény.

K vlastnictví jednotky dále patří spoluvlastnický podíl na společných částech domu a pozemcích o velikosti **736/ 60540**.

**59. Jednotka č. 806/14 je byt 1 + 3 umístěný v 7.N.P.
Celková výměra jednotky je 73,60 m²**

název místnosti	plocha
kuchyň	7,20 m ²
pokoj	21,00 m ²
pokoj	17,74 m ²
pokoj	12,51 m ²
předsíň	9,70 m ²
koupelna	3,60 m ²
WC	1,00 m ²
spíž	0,85 m ²
celkem	73,60 m²

Vybavení jednotky: bez vybavení

Výměra podlahové plochy jednotky s příslušenstvím pro účely stanovení spoluvlastnického podílu na společných částech domu je 73,60 m².

K vlastnictví jednotky patří podlahová krytina, nenosné příčky, bytové jádro, vnitřní dveře a okna nacházející se uvnitř bytu. Součástí jednotky jsou dále vnitřní instalace, vnitřní rozvody vody, plynu, odvody odpadních vod a vnitřní rozvody tepla a teplé užitkové vody kromě stoupacích vedení včetně uzavíracích ventilů, vnitřní rozvody společné televizní a rozhlasové antény.

K vlastnictví jednotky dále patří spoluvlastnický podíl na společných částech domu a pozemcích o velikosti **736/ 60540**.

60. Jednotka č. 807/01 je byt 1 + 3 umístěný v 1.N.P.
Celková výměra jednotky je 85,40 m²

název místnosti	plocha
kuchyň	7,07 m ²
pokoj	27,47 m ²
pokoj	18,28 m ²
pokoj	19,32 m ²
předsíň	8,54 m ²
koupelna	2,88 m ²
WC	0,94 m ²
spíž	0,90 m ²
celkem	85,40 m²

Vybavení jednotky: bez vybavení

Výměra podlahové plochy jednotky s příslušenstvím pro účely stanovení spoluvlastnického podílu na společných částech domu je 85,40 m².

K vlastnictví jednotky patří podlahová krytina, nenosné příčky, bytové jádro, vnitřní dveře a okna nacházející se uvnitř bytu. Součástí jednotky jsou dále vnitřní instalace, vnitřní rozvody vody, plynu, odvody odpadních vod a vnitřní rozvody tepla a teplé užitkové vody kromě stoupacích vedení včetně uzavíracích ventilů, vnitřní rozvody společné televizní a rozhlasové antény.

K vlastnictví jednotky dále patří spoluvlastnický podíl na společných částech domu a pozemcích o velikosti 854/ 60540.

61. Jednotka č. 807/02 je byt 1 + 3 umístěný v 1.N.P.
Celková výměra jednotky je 75,80 m²

název místnosti	plocha
kuchyň	7,38 m ²
pokoj	21,60 m ²
pokoj	20,00 m ²
pokoj	14,18 m ²
předsíň	7,95 m ²
koupelna	2,97 m ²
WC	1,00 m ²
spíž	0,72 m ²
celkem	75,80 m²

Vybavení jednotky: bez vybavení

Výměra podlahové plochy jednotky s příslušenstvím pro účely stanovení spoluvlastnického podílu na společných částech domu je 75,80 m².

K vlastnictví jednotky patří podlahová krytina, nenosné příčky, bytové jádro, vnitřní dveře a okna nacházející se uvnitř bytu. Součástí jednotky jsou dále vnitřní instalace, vnitřní rozvody vody, plynu, odvody odpadních vod a vnitřní rozvody tepla a teplé užitkové vody kromě stoupacích vedení včetně uzavíracích ventilů, vnitřní rozvody společné televizní a rozhlasové antény.

K vlastnictví jednotky dále patří spoluvlastnický podíl na společných částech domu a pozemcích o velikosti 758/ 60540.

**62. Jednotka č. 807/03 je byt 1 + 3 umístěný v 1.N.P.
Celková výměra jednotky je 69,10 m²**

název místnosti	plocha
kuchyň	6,50 m ²
pokoj	23,55 m ²
pokoj	12,70 m ²
pokoj	14,10 m ²
předsíň	8,28 m ²
koupelna	2,97 m ²
WC	1,00 m ²
celkem	69,10 m²

Vybavení jednotky: bez vybavení

Výměra podlahové plochy jednotky s příslušenstvím pro účely stanovení spoluvlastnického podílu na společných částech domu je 69,10 m².

K vlastnictví jednotky patří podlahová krytina, nenosné příčky, bytové jádro, vnitřní dveře a okna nacházející se uvnitř bytu. Součástí jednotky jsou dále vnitřní instalace, vnitřní rozvody vody, plynu, odvody odpadních vod a vnitřní rozvody tepla a teplé užitkové vody kromě stoupacích vedení včetně uzavíracích ventilů, vnitřní rozvody společné televizní a rozhlasové antény.

K vlastnictví jednotky dále patří spoluvlastnický podíl na společných částech domu a pozemcích o velikosti **691/ 60540**.

**63. Jednotka č. 807/04 je byt 1 + 3 umístěný ve 2.N.P.
Celková výměra jednotky je 70,80 m²**

název místnosti	plocha
kuchyň	7,09 m ²
pokoj	23,78 m ²
pokoj	13,44 m ²
pokoj	13,57 m ²
předsíň	8,15 m ²
koupelna	2,88 m ²
WC	0,94 m ²
spíž	0,95 m ²
celkem	70,80 m²

Vybavení jednotky: bez vybavení

Výměra podlahové plochy jednotky s příslušenstvím pro účely stanovení spoluvlastnického podílu na společných částech domu je 70,80 m².

K vlastnictví jednotky patří podlahová krytina, nenosné příčky, bytové jádro, vnitřní dveře a okna nacházející se uvnitř bytu. Součástí jednotky jsou dále vnitřní instalace, vnitřní rozvody vody, plynu, odvody odpadních vod a vnitřní rozvody tepla a teplé užitkové vody kromě stoupacích vedení včetně uzavíracích ventilů, vnitřní rozvody společné televizní a rozhlasové antény.

K vlastnictví jednotky dále patří spoluvlastnický podíl na společných částech domu a pozemcích o velikosti **708/ 60540**.

**64. Jednotka č. 807/05 je byt 1 + 2 umístěný ve 2.N.P.
Celková výměra jednotky je 52,70 m²**

název místnosti	plocha
kuchyň	6,11 m ²
pokoj	19,39 m ²
pokoj	15,00 m ²
předsíň	5,46 m ²
koupelna	5,00 m ²
WC	1,00 m ²
spiž	0,74 m ²
celkem	52,70 m²

Vybavení jednotky: bez vybavení

Výměra podlahové plochy jednotky s příslušenstvím pro účely stanovení spoluvlastnického podílu na společných částech domu je 52,70 m².

K vlastnictví jednotky patří podlahová krytina, nenosné příčky, bytové jádro, vnitřní dveře a okna nacházející se uvnitř bytu. Součástí jednotky jsou dále vnitřní instalace, vnitřní rozvody vody, plynu, odvody odpadních vod a vnitřní rozvody tepla a teplé užitkové vody kromě stoupacích vedení včetně uzavíracích ventilů, vnitřní rozvody společné televizní a rozhlasové antény.

K vlastnictví jednotky dále patří spoluvlastnický podíl na společných částech domu a pozemcích o velikosti **527/ 60540**.

**65. Jednotka č. 807/06 je byt 1 + 2 umístěný ve 2.N.P.
Celková výměra jednotky je 55,90 m²**

název místnosti	plocha
kuchyň	7,38 m ²
pokoj	21,65 m ²
pokoj	14,23 m ²
předsíň	7,95 m ²
koupelna	2,97 m ²
WC	1,00 m ²
spíž	0,72 m ²
celkem	55,90 m²

Vybavení jednotky: bez vybavení

Výměra podlahové plochy jednotky s příslušenstvím pro účely stanovení spoluvlastnického podílu na společných částech domu je 55,90 m².

K vlastnictví jednotky patří podlahová krytina, nenosné příčky, bytové jádro, vnitřní dveře a okna nacházející se uvnitř bytu. Součástí jednotky jsou dále vnitřní instalace, vnitřní rozvody vody, plynu, odvody odpadních vod a vnitřní rozvody tepla a teplé užitkové vody kromě stoupacích vedení včetně uzavíracích ventilů, vnitřní rozvody společné televizní a rozhlasové antény.

K vlastnictví jednotky dále patří spoluvlastnický podíl na společných částech domu a pozemcích o velikosti **559/ 60540**.

**66. Jednotka č. 807/07 je byt 1 + 3 umístěný ve 2.N.P.
Celková výměra jednotky je 77,10 m²**

název místnosti	plocha
kuchyň	7,47 m ²
pokoj	24,19 m ²
pokoj	16,60 m ²
pokoj	13,95 m ²
předsíň	10,20 m ²
koupelna	2,97 m ²
WC	1,00 m ²
spiž	0,72 m ²
celkem	77,10 m²
balcon	1,80 m ²

Vybavení jednotky: bez vybavení

Výměra podlahové plochy jednotky s příslušenstvím pro účely stanovení spoluvlastnického podílu na společných částech domu je 77,10 m².

K vlastnictví jednotky patří podlahová krytina, nenosné příčky, bytové jádro, vnitřní dveře a okna nacházející se uvnitř bytu. Součástí jednotky jsou dále vnitřní instalace, vnitřní rozvody vody, plynu, odvody odpadních vod a vnitřní rozvody tepla a teplé užitkové vody kromě stoupacích vedení včetně uzavíracích ventilů, vnitřní rozvody společné televizní a rozhlasové antény.

K vlastnictví jednotky dále patří spoluvlastnický podíl na společných částech domu a pozemcích o velikosti **771/ 60540**.

**67. Jednotka č. 807/08 je byt 1 + 3 umístěný ve 3.N.P.
Celková výměra jednotky je 70,90 m²**

název místnosti	plocha
kuchyň	7,09 m ²
pokoj	23,78 m ²
pokoj	13,54 m ²
pokoj	13,57 m ²
předsíň	8,15 m ²
koupelna	2,88 m ²
WC	0,94 m ²
spíž	0,95 m ²
celkem	70,90 m²

Vybavení jednotky: bez vybavení

Výměra podlahové plochy jednotky s příslušenstvím pro účely stanovení spoluvlastnického podílu na společných částech domu je 70,90 m².

K vlastnictví jednotky patří podlahová krytina, nenosné příčky, bytové jádro, vnitřní dveře a okna nacházející se uvnitř bytu. Součástí jednotky jsou dále vnitřní instalace, vnitřní rozvody vody, plynu, odvody odpadních vod a vnitřní rozvody tepla a teplé užitkové vody kromě stoupacích vedení včetně uzavíracích ventilů, vnitřní rozvody společné televizní a rozhlasové antény.

K vlastnictví jednotky dále patří spoluvlastnický podíl na společných částech domu a pozemcích o velikosti **709/ 60540**.

**68. Jednotka č. 807/09 je byt 1 + 2 umístěný ve 3.N.P.
Celková výměra jednotky je 52,70 m²**

název místnosti	plocha
kuchyň	6,11 m ²
pokoj	19,39 m ²
pokoj	15,00 m ²
předsíň	5,46 m ²
koupelna	5,00 m ²
WC	1,00 m ²
spíž	0,74 m ²
celkem	52,70 m²

Vybavení jednotky: bez vybavení

Výměra podlahové plochy jednotky s příslušenstvím pro účely stanovení spoluvlastnického podílu na společných částech domu je 52,70 m².

K vlastnictví jednotky patří podlahová krytina, nenosné příčky, bytové jádro, vnitřní dveře a okna nacházející se uvnitř bytu. Součástí jednotky jsou dále vnitřní instalace, vnitřní rozvody vody, plynu, odvody odpadních vod a vnitřní rozvody tepla a teplé užitkové vody kromě stoupacích vedení včetně uzavíracích ventilů, vnitřní rozvody společné televizní a rozhlasové antény.

K vlastnictví jednotky dále patří spoluvlastnický podíl na společných částech domu a pozemcích o velikosti **527/ 60540**.

69. Jednotka č. 807/10 je byt 1 + 2 umístěný ve 3.N.P.
Celková výměra jednotky je 55,90 m²

název místnosti	plocha
kuchyň	7,38 m ²
pokoj	21,65 m ²
pokoj	14,23 m ²
předsíň	7,95 m ²
koupelna	2,97 m ²
WC	1,00 m ²
spíž	0,72 m ²
celkem	55,90 m²

Vybavení jednotky: bez vybavení

Výměra podlahové plochy jednotky s příslušenstvím pro účely stanovení spoluvlastnického podílu na společných částech domu je 55,90 m².

K vlastnictví jednotky patří podlahová krytina, nenosné příčky, bytové jádro, vnitřní dveře a okna nacházející se uvnitř bytu. Součástí jednotky jsou dále vnitřní instalace, vnitřní rozvody vody, plynu, odvody odpadních vod a vnitřní rozvody tepla a teplé užitkové vody kromě stoupacích vedení včetně uzavíracích ventilů, vnitřní rozvody společné televizní a rozhlasové antény.

K vlastnictví jednotky dále patří spoluvlastnický podíl na společných částech domu a pozemcích o velikosti 559/ 60540.

**70. Jednotka č. 807/11 je byt 1 + 3 umístěný ve 3.N.P.
Celková výměra jednotky je 77,10 m²**

název místnosti	plocha
kuchyň	7,47 m ²
pokoj	24,19 m ²
pokoj	16,60 m ²
pokoj	13,95 m ²
předsíň	10,20 m ²
koupelna	2,97 m ²
WC	1,00 m ²
spíž	0,72 m ²
celkem	77,10 m²
balkon	1,8 m ²

Vybavení jednotky: bez vybavení

Výměra podlahové plochy jednotky s příslušenstvím pro účely stanovení spoluvlastnického podílu na společných částech domu je 77,10 m².

K vlastnictví jednotky patří podlahová krytina, nenosné příčky, bytové jádro, vnitřní dveře a okna nacházející se uvnitř bytu. Součástí jednotky jsou dále vnitřní instalace, vnitřní rozvody vody, plynu, odvody odpadních vod a vnitřní rozvody tepla a teplé užitkové vody kromě stoupacích vedení včetně uzavíracích ventilů, vnitřní rozvody společné televizní a rozhlasové antény.

K vlastnictví jednotky dále patří spoluvlastnický podíl na společných částech domu a pozemcích o velikosti **771/ 60540**.

**71. Jednotka č. 807/12 je byt 1 + 3 umístěný ve 4.N.P.
Celková výměra jednotky je 70,90 m²**

název místnosti	plocha
kuchyň	7,09 m ²
pokoj	23,78 m ²
pokoj	13,54 m ²
pokoj	13,57 m ²
předsíň	8,15 m ²
koupelna	2,88 m ²
WC	0,94 m ²
spíž	0,95 m ²
celkem	70,90 m²

Vybavení jednotky: bez vybavení

Výměra podlahové plochy jednotky s příslušenstvím pro účely stanovení spoluvlastnického podílu na společných částech domu je 70,90 m².

K vlastnictví jednotky patří podlahová krytina, nenosné příčky, bytové jádro, vnitřní dveře a okna nacházející se uvnitř bytu. Součástí jednotky jsou dále vnitřní instalace, vnitřní rozvody vody, plynu, odvody odpadních vod a vnitřní rozvody tepla a teplé užitkové vody kromě stoupacích vedení včetně uzavíracích ventilů, vnitřní rozvody společné televizní a rozhlasové antény.

K vlastnictví jednotky dále patří spoluvlastnický podíl na společných částech domu a pozemcích o velikosti **709/ 60540**.

**72. Jednotka č. 807/13 je byt 1 + 2 umístěný ve 4.N.P.
Celková výměra jednotky je 52,70 m²**

název místnosti	plocha
kuchyň	6,11 m ²
pokoj	19,39 m ²
pokoj	15,00 m ²
předsíň	5,46 m ²
koupelna	5,00 m ²
WC	1,00 m ²
spíž	0,74 m ²
celkem	52,70 m²

Vybavení jednotky: bez vybavení

Výměra podlahové plochy jednotky s příslušenstvím pro účely stanovení spoluvlastnického podílu na společných částech domu je 52,70 m².

K vlastnictví jednotky patří podlahová krytina, nenosné příčky, bytové jádro, vnitřní dveře a okna nacházející se uvnitř bytu. Součástí jednotky jsou dále vnitřní instalace, vnitřní rozvody vody, plynu, odvody odpadních vod a vnitřní rozvody tepla a teplé užitkové vody kromě stoupacích vedení včetně uzavíracích ventilů, vnitřní rozvody společné televizní a rozhlasové antény.

K vlastnictví jednotky dále patří spoluvlastnický podíl na společných částech domu a pozemcích o velikosti **527/ 60540**.

**73. Jednotka č. 807/14 je byt 1 + 2 umístěný ve 4.N.P.
Celková výměra jednotky je 55,90 m²**

název místnosti	plocha
kuchyň	7,38 m ²
pokoj	21,65 m ²
pokoj	14,23 m ²
koupelna	2,97 m ²
předsíň	7,95 m ²
WC	1,00 m ²
spíž	0,72 m ²
celkem	55,90 m²

Vybavení jednotky: bez vybavení

Výměra podlahové plochy jednotky s příslušenstvím pro účely stanovení spoluvlastnického podílu na společných částech domu je 55,90 m².

K vlastnictví jednotky patří podlahová krytina, nenosné příčky, bytové jádro, vnitřní dveře a okna nacházející se uvnitř bytu. Součástí jednotky jsou dále vnitřní instalace, vnitřní rozvody vody, plynu, odvody odpadních vod a vnitřní rozvody tepla a teplé užitkové vody kromě stoupacích vedení včetně uzavíracích ventilů, vnitřní rozvody společné televizní a rozhlasové antény.

K vlastnictví jednotky dále patří spoluvlastnický podíl na společných částech domu a pozemcích o velikosti **559/ 60540**.

**74. Jednotka č. 807/15 je byt 1 + 3 umístěný ve 4.N.P.
Celková výměra jednotky je 77,10 m²**

název místnosti	plocha
kuchyň	7,47 m ²
pokoj	24,19 m ²
pokoj	16,60 m ²
pokoj	13,95 m ²
předsíň	10,20 m ²
koupelna	2,97 m ²
WC	1,00 m ²
spíž	0,72 m ²
celkem	77,10 m²
balkon	1,80 m ²

Vybavení jednotky: bez vybavení

Výměra podlahové plochy jednotky s příslušenstvím pro účely stanovení spoluvlastnického podílu na společných částech domu je 77,10 m².

K vlastnictví jednotky patří podlahová krytina, nenosné příčky, bytové jádro, vnitřní dveře a okna nacházející se uvnitř bytu. Součástí jednotky jsou dále vnitřní instalace, vnitřní rozvody vody, plynu, odvody odpadních vod a vnitřní rozvody tepla a teplé užitkové vody kromě stoupacích vedení včetně uzavíracích ventilů, vnitřní rozvody společné televizní a rozhlasové antény.

K vlastnictví jednotky dále patří spoluvlastnický podíl na společných částech domu a pozemcích o velikosti **771/ 60540**.

**75. Jednotka č. 807/16 je byt 1 + 3 umístěný v 5.N.P.
Celková výměra jednotky je 70,90 m²**

název místnosti	plocha
kuchyň	7,09 m ²
pokoj	23,78 m ²
pokoj	13,54 m ²
pokoj	13,57 m ²
předsín	8,15 m ²
koupelna	2,88 m ²
WC	0,94 m ²
spíž	0,95 m ²
celkem	70,90 m²

Vybavení jednotky: bez vybavení

Výměra podlahové plochy jednotky s příslušenstvím pro účely stanovení spoluvlastnického podílu na společných částech domu je 70,90 m².

K vlastnictví jednotky patří podlahová krytina, nenosné příčky, bytové jádro, vnitřní dveře a okna nacházející se uvnitř bytu. Součástí jednotky jsou dále vnitřní instalace, vnitřní rozvody vody, plynu, odvody odpadních vod a vnitřní rozvody tepla a teplé užitkové vody kromě stoupacích vedení včetně uzavíracích ventilů, vnitřní rozvody společné televizní a rozhlasové antény.

K vlastnictví jednotky dále patří spoluvlastnický podíl na společných částech domu a pozemcích o velikosti 709/ 60540.

76. Jednotka č. 807/17 je byt 1 + 2 umístěný v 5.N.P.
Celková výměra jednotky je 52,70 m²

název místnosti	plocha
kuchyň	6,11 m ²
pokoj	19,39 m ²
pokoj	15,00 m ²
předsíň	5,46 m ²
koupelna	5,00 m ²
WC	1,00 m ²
spíž	0,74 m ²
celkem	52,70 m²

Vybavení jednotky: bez vybavení

Výměra podlahové plochy jednotky s příslušenstvím pro účely stanovení spoluvlastnického podílu na společných částech domu je 52,70 m².

K vlastnictví jednotky patří podlahová krytina, nenosné příčky, bytové jádro, vnitřní dveře a okna nacházející se uvnitř bytu. Součástí jednotky jsou dále vnitřní instalace, vnitřní rozvody vody, plynu, odvody odpadních vod a vnitřní rozvody tepla a teplé užitkové vody kromě stoupacích vedení včetně uzavíracích ventilů, vnitřní rozvody společné televizní a rozhlasové antény.

K vlastnictví jednotky dále patří spoluvlastnický podíl na společných částech domu a pozemcích o velikosti 527/ 60540.

**77. Jednotka č. 807/18 je byt 1 + 2 umístěný v 5.N.P.
Celková výměra jednotky je 55,90 m²**

název místnosti	plocha
kuchyň	7,38 m ²
pokoj	21,65 m ²
pokoj	14,23 m ²
předsíň	7,95 m ²
koupelna	2,97 m ²
WC	1,00 m ²
spíž	0,72 m ²
celkem	55,90 m²

Vybavení jednotky: bez vybavení

Výměra podlahové plochy jednotky s příslušenstvím pro účely stanovení spoluvlastnického podílu na společných částech domu je 55,90 m².

K vlastnictví jednotky patří podlahová krytina, nenosné příčky, bytové jádro, vnitřní dveře a okna nacházející se uvnitř bytu. Součástí jednotky jsou dále vnitřní instalace, vnitřní rozvody vody, plynu, odvody odpadních vod a vnitřní rozvody tepla a teplé užitkové vody kromě stoupacích vedení včetně uzavíracích ventilů, vnitřní rozvody společné televizní a rozhlasové antény.

K vlastnictví jednotky dále patří spoluvlastnický podíl na společných částech domu a pozemcích o velikosti **559/ 60540**.

**78. Jednotka č. 807/19 je byt 1 + 3 umístěný v 5.N.P.
Celková výměra jednotky je 77,10 m²**

název místnosti	plocha
kuchyň	7,47 m ²
pokoj	24,19 m ²
pokoj	16,60 m ²
pokoj	13,95 m ²
předsíň	10,20 m ²
koupelna	2,97 m ²
WC	1,00 m ²
spíž	0,72 m ²
celkem	77,10 m²
balkon	1,80 m ²

Vybavení jednotky: bez vybavení

Výměra podlahové plochy jednotky s příslušenstvím pro účely stanovení spoluvlastnického podílu na společných částech domu je 77,10 m².

K vlastnictví jednotky patří podlahová krytina, nenosné přičky, bytové jádro, vnitřní dveře a okna nacházející se uvnitř bytu. Součástí jednotky jsou dále vnitřní instalace, vnitřní rozvody vody, plynu, odvody odpadních vod a vnitřní rozvody tepla a teplé užitkové vody kromě stoupacích vedení včetně uzavíracích ventilů, vnitřní rozvody společné televizní a rozhlasové antény.

K vlastnictví jednotky dále patří spoluvlastnický podíl na společných částech domu a pozemcích o velikosti 771/ 60540.

**79. Jednotka č. 807/20 je byt 1 + 3 umístěný v 6.N.P.
Celková výměra jednotky je 70,90 m²**

název místnosti	plocha
kuchyň	7,09 m ²
pokoj	23,78 m ²
pokoj	13,54 m ²
pokoj	13,57 m ²
předsíň	8,15 m ²
koupelna	2,88 m ²
WC	0,94 m ²
spíž	0,95 m ²
celkem	70,90 m²

Vybavení jednotky: bez vybavení

Výměra podlahové plochy jednotky s příslušenstvím pro účely stanovení spoluvlastnického podílu na společných částech domu je 70,90 m².

K vlastnictví jednotky patří podlahová krytina, nenosné příčky, bytové jádro, vnitřní dveře a okna nacházející se uvnitř bytu. Součástí jednotky jsou dále vnitřní instalace, vnitřní rozvody vody, plynu, odvody odpadních vod a vnitřní rozvody tepla a teplé užitkové vody kromě stoupacích vedení včetně uzavíracích ventilů, vnitřní rozvody společné televizní a rozhlasové antény.

K vlastnictví jednotky dále patří spoluvlastnický podíl na společných částech domu a pozemcích o velikosti **709/ 60540**.

**80. Jednotka č. 807/21 je byt 1 + 2 umístěný v 6.N.P.
Celková výměra jednotky je 52,70 m²**

název místnosti	plocha
kuchyň	6,11 m ²
pokoj	19,39 m ²
pokoj	15,00 m ²
předsíň	5,46 m ²
koupelna	5,00 m ²
WC	1,00 m ²
spíž	0,74 m ²
celkem	52,70 m²

Vybavení jednotky: bez vybavení

Výměra podlahové plochy jednotky s příslušenstvím pro účely stanovení spoluvlastnického podílu na společných částech domu je 52,70 m².

K vlastnictví jednotky patří podlahová krytina, nenosné příčky, bytové jádro, vnitřní dveře a okna nacházející se uvnitř bytu. Součástí jednotky jsou dále vnitřní instalace, vnitřní rozvody vody, plynu, odvody odpadních vod a vnitřní rozvody tepla a teplé užitkové vody kromě stoupacích vedení včetně uzavíracích ventilů, vnitřní rozvody společné televizní a rozhlasové antény.

K vlastnictví jednotky dále patří spoluvlastnický podíl na společných částech domu a pozemcích o velikosti **527/ 60540**.

**81. Jednotka č. 807/22 je byt 1 + 2 umístěný v 6.N.P.
Celková výměra jednotky je 55,90 m²**

název místnosti	plocha
kuchyň	7,38 m ²
pokoj	21,65 m ²
pokoj	14,23 m ²
předsíň	7,95 m ²
koupelna	2,97 m ²
WC	1,00 m ²
spíž	0,72 m ²
celkem	55,90 m²

Vybavení jednotky: bez vybavení

Výměra podlahové plochy jednotky s příslušenstvím pro účely stanovení spoluvlastnického podílu na společných částech domu je 55,90 m².

K vlastnictví jednotky patří podlahová krytina, nenosné příčky, bytové jádro, vnitřní dveře a okna nacházející se uvnitř bytu. Součástí jednotky jsou dále vnitřní instalace, vnitřní rozvody vody, plynu, odvody odpadních vod a vnitřní rozvody tepla a teplé užitkové vody kromě stoupacích vedení včetně uzavíracích ventilů, vnitřní rozvody společné televizní a rozhlasové antény.

K vlastnictví jednotky dále patří spoluvlastnický podíl na společných částech domu a pozemcích o velikosti **559/ 60540**.

**82. Jednotka č. 807/23 je byt 1 + 3 umístěný v 6.N.P.
Celková výměra jednotky je 77,10 m²**

název místnosti	plocha
kuchyň	7,47 m ²
pokoj	24,19 m ²
pokoj	16,60 m ²
pokoj	13,95 m ²
předsíň	10,20 m ²
koupelna	2,97 m ²
WC	1,00 m ²
spíž	0,72 m ²
celkem	77,10 m²
balkon	1,80 m ²

Vybavení jednotky: bez vybavení

Výměra podlahové plochy jednotky s příslušenstvím pro účely stanovení spoluvlastnického podílu na společných částech domu je 77,10 m².

K vlastnictví jednotky patří podlahová krytina, nenosné příčky, bytové jádro, vnitřní dveře a okna nacházející se uvnitř bytu. Součástí jednotky jsou dále vnitřní instalace, vnitřní rozvody vody, plynu, odvody odpadních vod a vnitřní rozvody tepla a teplé užitkové vody kromě stoupacích vedení včetně uzavíracích ventilů, vnitřní rozvody společné televizní a rozhlasové antény.

K vlastnictví jednotky dále patří spoluvlastnický podíl na společných částech domu a pozemcích o velikosti **771/ 60540**.

**83. Jednotka č. 807/24 je byt 1 + 3 umístěný v 7.N.P.
Celková výměra jednotky je 70,90 m²**

název místnosti	plocha
kuchyň	7,09 m ²
pokoj	23,78 m ²
pokoj	13,54 m ²
pokoj	13,57 m ²
předsíň	8,15 m ²
koupelna	2,88 m ²
WC	0,94 m ²
spíž	0,95 m ²
celkem	70,90 m²

Vybavení jednotky: bez vybavení

Výměra podlahové plochy jednotky s příslušenstvím pro účely stanovení spoluvlastnického podílu na společných částech domu je 70,90 m².

K vlastnictví jednotky patří podlahová krytina, nenosné příčky, bytové jádro, vnitřní dveře a okna nacházející se uvnitř bytu. Součástí jednotky jsou dále vnitřní instalace, vnitřní rozvody vody, plynu, odvody odpadních vod a vnitřní rozvody tepla a teplé užitkové vody kromě stoupacích vedení včetně uzavíracích ventilů, vnitřní rozvody společné televizní a rozhlasové antény.

K vlastnictví jednotky dále patří spoluvlastnický podíl na společných částech domu o a pozemcích velikosti **709/ 60540**.

**84. Jednotka č. 807/25 je byt 1 + 2 umístěný v 7.N.P.
Celková výměra jednotky je 52,70 m²**

název místnosti	plocha
kuchyň	6,11 m ²
pokoj	19,39 m ²
pokoj	15,00 m ²
předsíň	5,46 m ²
koupelna	5,00 m ²
WC	1,00 m ²
spíž	0,74 m ²
celkem	52,70 m²

Vybavení jednotky: bez vybavení

Výměra podlahové plochy jednotky s příslušenstvím pro účely stanovení spoluvlastnického podílu na společných částech domu je 52,70 m².

K vlastnictví jednotky patří podlahová krytina, nenosné příčky, bytové jádro, vnitřní dveře a okna nacházející se uvnitř bytu. Součástí jednotky jsou dále vnitřní instalace, vnitřní rozvody vody, plynu, odvody odpadních vod a vnitřní rozvody tepla a teplé užitkové vody kromě stoupacích vedení včetně uzavíracích ventilů, vnitřní rozvody společné televizní a rozhlasové antény.

K vlastnictví jednotky dále patří spoluvlastnický podíl na společných částech domu a pozemcích o velikosti **527/ 60540**.

**85. Jednotka č. 807/26 je byt 1 + 2 umístěný v 7.N.P.
Celková výměra jednotky je 55,90 m²**

název místnosti	plocha
kuchyň	7,38 m ²
pokoj	21,65 m ²
pokoj	14,23 m ²
předsíň	7,95 m ²
koupelna	2,97 m ²
WC	1,00 m ²
spíž	0,72 m ²
celkem	55,90 m²

Vybavení jednotky: bez vybavení

Výměra podlahové plochy jednotky s příslušenstvím pro účely stanovení spoluvlastnického podílu na společných částech domu je 55,90 m².

K vlastnictví jednotky patří podlahová krytina, nenosné příčky, bytové jádro, vnitřní dveře a okna nacházející se uvnitř bytu. Součástí jednotky jsou dále vnitřní instalace, vnitřní rozvody vody, plynu, odvody odpadních vod a vnitřní rozvody tepla a teplé užitkové vody kromě stoupacích vedení včetně uzavíracích ventilů, vnitřní rozvody společné televizní a rozhlasové antény.

K vlastnictví jednotky dále patří spoluvlastnický podíl na společných částech domu a pozemcích o velikosti **559/ 60540**.

**86. Jednotka č. 807/27 je byt 1 + 3 umístěný v 7.N.P.
Celková výměra jednotky je 77,10 m²**

název místnosti	plocha
kuchyň	7,47 m ²
pokoj	24,19 m ²
pokoj	16,60 m ²
pokoj	13,95 m ²
předsíň	10,20 m ²
koupelna	2,97 m ²
WC	1,00 m ²
spiž	0,72 m ²
celkem	77,10 m²
balkon	1,80 m ²

Vybavení jednotky: bez vybavení

Výměra podlahové plochy jednotky s příslušenstvím pro účely stanovení spoluvlastnického podílu na společných částech domu je 77,10 m².

K vlastnictví jednotky patří podlahová krytina, nenosné příčky, bytové jádro, vnitřní dveře a okna nacházející se uvnitř bytu. Součástí jednotky jsou dále vnitřní instalace, vnitřní rozvody vody, plynu, odvody odpadních vod a vnitřní rozvody tepla a teplé užitkové vody kromě stoupacích vedení včetně uzavíracích ventilů, vnitřní rozvody společné televizní a rozhlasové antény.

K vlastnictví jednotky dále patří spoluvlastnický podíl na společných částech domu a pozemcích o velikosti **771/60540**.

Určení společných částí budovy (§ 4 odst. 2 písm. c) zákona)

Společnými částmi domu jsou:

- a) základy včetně izolací, obvodové a nosné zdivo, hlavní stěny, průčelí,
- b) střecha,
- c) hlavní svislé a vodorovné konstrukce,
- d) vchody, schodiště, chodby, sklepní kóje, lodžie, terasy a balkony, výhradními uživateli lodžii, teras a balkonů přímo přístupných z bytů jsou vlastníci jednotek, ke kterým lodžie, terasy a balkony přináležejí,
- e) okna a dveře, balkony, včetně vstupních dveří do bytů a do jejich příslušenství, přímo přístupných ze společných částí
- f) výtahy včetně výtahových šachet a strojoven
- g) rozvody tepla a teplé vody, kanalizace, plynu, elektřiny, společné televizní antény, domovní elektroinstalace (zvonek), rozvody telekomunikací včetně rozvodů umístěných mimo dům, s výjimkou technologického zařízení výměňkové stanice a části přípojky horkovodu umístěné v suterénu domu č.p. 753, ve vlastnictví třetí osoby
- h) výměňková stanice (majitel TZ a provozovatel P.T. a.s.)

Všechny tyto společné části mají právo užívat a povinnost podílet se podle výše svého spoluvlastnického podílu na jejich opravách a údržbě všichni spoluvlastníci z titulu svého spoluvlastnického práva .

V 1.P.P. vchodu Vršovická 753/76 je umístěna výměňková stanice, z které procházejí společnými prostory domu ležaté rozvody TUV a ÚT pro vchody Kišinevská 794/8, 801/6, 806/4 a Vladivostocká 807/5.

IV. Stanovení spoluvlastnických podílů vlastníků jednotek (§ 4 odst. 2 písm. d) zákona)

Velikost spoluvlastnických podílů na společných částech domu a na pozemcích se řídí vzájemným poměrem velikosti podlahové plochy jednotek k celkové ploše všech jednotek v domě. Spoluvlastnické podíly vyjádřené zlomkem jsou uvedeny u každé konkrétní jednotky a vztahují se ke všem společným částem domu a k pozemkům.

- jednotka č. 753/01	spoluvlastnický podíl	749	60540
- jednotka č. 753/02	spoluvlastnický podíl	653	60540
- jednotka č. 753/03	spoluvlastnický podíl	795	60540
- jednotka č. 753/04	spoluvlastnický podíl	755	60540
- jednotka č. 753/05	spoluvlastnický podíl	782	60540
- jednotka č. 753/06	spoluvlastnický podíl	804	60540
- jednotka č. 753/07	spoluvlastnický podíl	755	60540
- jednotka č. 753/08	spoluvlastnický podíl	782	60540
- jednotka č. 753/09	spoluvlastnický podíl	804	60540
- jednotka č. 753/10	spoluvlastnický podíl	755	60540
- jednotka č. 753/11	spoluvlastnický podíl	782	60540
- jednotka č. 753/12	spoluvlastnický podíl	804	60540
- jednotka č. 753/13	spoluvlastnický podíl	755	60540
- jednotka č. 753/14	spoluvlastnický podíl	782	60540
- jednotka č. 753/15	spoluvlastnický podíl	804	60540
- jednotka č. 753/16	spoluvlastnický podíl	755	60540
- jednotka č. 753/17	spoluvlastnický podíl	782	60540
- jednotka č. 753/18	spoluvlastnický podíl	804	60540
- jednotka č. 794/01	spoluvlastnický podíl	406	60540
- jednotka č. 794/02	spoluvlastnický podíl	736	60540
- jednotka č. 794/03	spoluvlastnický podíl	736	60540
- jednotka č. 794/04	spoluvlastnický podíl	736	60540
- jednotka č. 794/05	spoluvlastnický podíl	736	60540
- jednotka č. 794/06	spoluvlastnický podíl	736	60540
- jednotka č. 794/07	spoluvlastnický podíl	736	60540
- jednotka č. 794/08	spoluvlastnický podíl	736	60540
- jednotka č. 794/09	spoluvlastnický podíl	736	60540
- jednotka č. 794/10	spoluvlastnický podíl	736	60540
- jednotka č. 794/11	spoluvlastnický podíl	736	60540
- jednotka č. 794/12	spoluvlastnický podíl	736	60540
- jednotka č. 794/13	spoluvlastnický podíl	736	60540
- jednotka č. 801/01	spoluvlastnický podíl	402	60540
- jednotka č. 801/02	spoluvlastnický podíl	617	60540
- jednotka č. 801/03	spoluvlastnický podíl	736	60540
- jednotka č. 801/04	spoluvlastnický podíl	736	60540
- jednotka č. 801/05	spoluvlastnický podíl	736	60540
- jednotka č. 801/06	spoluvlastnický podíl	736	60540
- jednotka č. 801/07	spoluvlastnický podíl	736	60540
- jednotka č. 801/08	spoluvlastnický podíl	736	60540
- jednotka č. 801/09	spoluvlastnický podíl	736	60540
- jednotka č. 801/10	spoluvlastnický podíl	736	60540

- jednotka č. 801/11	spoluvlastnický podíl	736	60540
- jednotka č. 801/12	spoluvlastnický podíl	736	60540
- jednotka č. 801/13	spoluvlastnický podíl	736	60540
- jednotka č. 801/14	spoluvlastnický podíl	736	60540
- jednotka č. 806/01	spoluvlastnický podíl	402	60540
- jednotka č. 806/02	spoluvlastnický podíl	617	60540
- jednotka č. 806/03	spoluvlastnický podíl	736	60540
- jednotka č. 806/04	spoluvlastnický podíl	736	60540
- jednotka č. 806/05	spoluvlastnický podíl	736	60540
- jednotka č. 806/06	spoluvlastnický podíl	736	60540
- jednotka č. 806/07	spoluvlastnický podíl	736	60540
- jednotka č. 806/08	spoluvlastnický podíl	736	60540
- jednotka č. 806/09	spoluvlastnický podíl	736	60540
- jednotka č. 806/10	spoluvlastnický podíl	736	60540
- jednotka č. 806/11	spoluvlastnický podíl	736	60540
- jednotka č. 806/12	spoluvlastnický podíl	736	60540
- jednotka č. 806/13	spoluvlastnický podíl	736	60540
- jednotka č. 806/14	spoluvlastnický podíl	736	60540
- jednotka č. 807/01	spoluvlastnický podíl	854	60540
- jednotka č. 807/02	spoluvlastnický podíl	758	60540
- jednotka č. 807/03	spoluvlastnický podíl	691	60540
- jednotka č. 807/04	spoluvlastnický podíl	708	60540
- jednotka č. 807/05	spoluvlastnický podíl	527	60540
- jednotka č. 807/06	spoluvlastnický podíl	559	60540
- jednotka č. 807/07	spoluvlastnický podíl	771	60540
- jednotka č. 807/08	spoluvlastnický podíl	709	60540
- jednotka č. 807/09	spoluvlastnický podíl	527	60540
- jednotka č. 807/10	spoluvlastnický podíl	559	60540
- jednotka č. 807/11	spoluvlastnický podíl	771	60540
- jednotka č. 807/12	spoluvlastnický podíl	709	60540
- jednotka č. 807/13	spoluvlastnický podíl	527	60540
- jednotka č. 807/14	spoluvlastnický podíl	559	60540
- jednotka č. 807/15	spoluvlastnický podíl	771	60540
- jednotka č. 807/16	spoluvlastnický podíl	709	60540
- jednotka č. 807/17	spoluvlastnický podíl	527	60540
- jednotka č. 807/18	spoluvlastnický podíl	559	60540
- jednotka č. 807/19	spoluvlastnický podíl	771	60540
- jednotka č. 807/20	spoluvlastnický podíl	709	60540
- jednotka č. 807/21	spoluvlastnický podíl	527	60540
- jednotka č. 807/22	spoluvlastnický podíl	559	60540
- jednotka č. 807/23	spoluvlastnický podíl	771	60540

- jednotka č. 807/24	spoluvlastnický podíl	709	60540
- jednotka č. 807/25	spoluvlastnický podíl	527	60540
- jednotka č. 807/26	spoluvlastnický podíl	559	60540
- jednotka č. 807/27	spoluvlastnický podíl	771	60540

Celkem.....60540 /60540

V. Označení pozemků (§ 4 odst. 2 písm. d) zákona)

Zastavěné pozemky č.parc. 1846/9, zastavěná plocha a nádvoří o výměře 264 m², č.parc. 1846/10, zastavěná plocha a nádvoří o výměře 184 m², č.parc. 1846/11, zastavěná plocha a nádvoří o výměře 188 m², č.parc. 1846/12, zastavěná plocha a nádvoří o výměře 188 m² a č.parc. 1846/13, zastavěná plocha a nádvoří o výměře 329 m², dle nového stavu dle Geometrického plánu č.1039-81/2006 zhotoveného Ing. J. Bendíkem, ověřeného dne 7.8.2006 pod č. 81/2006 Ing. J. Bendíkem a potvrzeného dne 28.6.2006 pod č. 3413/2006 Katastrálním úřadem pro hl.m. Prahu, katastrální pracoviště Praha, které jsou zastavěny budovou č.p.: 753, 794, 801, 806, 807, vše v katastrálním území Vršovice, obec Praha.

Související pozemek č.parc. 1841/4, ostatní plocha, o výměře 392 m², dle nového stavu dle Geometrického plánu č.1039-81/2006 zhotoveného Ing. J. Bendíkem, ověřeného dne 7.8.2006 pod č. 81/2006 Ing. J. Bendíkem a potvrzeného dne 28.6.2006 pod č. 3413/2006 Katastrálním úřadem pro hl.m. Prahu, katastrální pracoviště Praha, v katastrálním území Vršovice, obec Praha.

Zastavěné pozemky a související pozemek jsou ve vlastnictví hlavního města Praha, Městská část Praha 10, Vršovická 1429/68, IČO 00063941, list vlastnictví č. 1035.

VI. Práva a závazky týkající se budovy a práva k pozemkům (§ 4 odst. 2 písm. f) zákona)

Z vlastníka budovy přecházejí na vlastníky všech jednotek dnem nabytí vlastnictví k jednotkám práva právo sjednaného odběru studené a teplé

vody, tepla, právo sjednaného odběru plynu a el.energie a právo sjednaného odvozu komunálního odpadu.

Vlastník budovy prohlašuje, že na nemovitosti neváznou žádné nesplacené úvěry, zástavní právo ani věcná břemena, či jiná právní omezení.

Pozemků uvedených pod bodem V. se týkají tato práva:

Vlastník tímto prohlášením upravuje práva k pozemkům tak, že tímto převádí v souladu § 21 odst. 1 zák. č. 72/1994 Sb. ve znění pozdějších předpisů na vlastníky jednotek vlastnické právo ke spoluvlastnickým podílům k zastavěným pozemkům a souvisejícímu pozemku, a to ve výši spoluvlastnického podílu odpovídajícího velikosti spoluvlastnického podílu na společných částech domu. Vlastnictví spoluvlastnického podílu na zastavěných pozemcích a souvisejícím pozemku je spojeno s vlastnictvím jednotky. Spoluvlastnický podíl na těchto pozemcích nemůže být předmětem samostatného převodu.

Vlastník tímto prohlášením nepřevádí vlastnické právo k pozemku č.parc. 1839/2, k.ú. Vršovice, obec Praha, na kterém také stojí budova, neboť tento pozemek není ve vlastnictví vlastníka.

VII. Pravidla pro přispívání spoluvlastníků domu na výdaje spojené se správou, údržbou a opravami (§ 4 odst. 2 písm. g) zákona)

1.Vlastníci jednotek jsou povinni přispívat na náklady spojené se správou, údržbou a opravami společných částí domu a pozemku (dále jen "správa") podle velikosti svých spoluvlastnických podílů na společných částech domu, jestliže nedojde k jiné dohodě všech spoluvlastníků. Vlastník budovy stanoví tímto prohlášením, že pokud je v domě alespoň jedna jednotka, s jejímž užíváním je spojeno výhradní užívání společných částí domu, jako např. balkony, lodžie, terasy, sklepní kóje apod., hradí vlastníci jednotek příspěvky na správu domu a pozemku v poměru součtu velikosti podlahové plochy jednotky se započtením poloviny podlahové plochy jimi užívané společné části domu, která není místností, k součtu velikosti podlahových ploch všech jednotek v domě zvětšenému o součet polovin podlahových ploch společných částí domu, které nejsou místnostmi.

Příspěvky na správu domu určené na náklady na vlastní správní činnost společenství, zejména na odměny členů orgánů společenství a vedení účetnictví, se stanoví stejnou částkou za jednotku.

2. Výbor společenství popřípadě správce je povinen evidovat náklady a výdaje za každý dům a příslušející pozemek odděleně od ostatních domů a pozemků, které má ve své správě. Rovněž je povinen samostatně evidovat náklady, které jsou povinni uhradit jednotliví vlastníci jednotek.

3. Výbor společenství popřípadě správce sestavuje na každý kalendářní rok rozpočet domu – přehled předpokládaných nákladů a výnosů, včetně tvorby dlouhodobých zdrojů na opravy, rekonstrukce a modernizace domu plánované v budoucích letech a předkládá je schválení shromáždění vlastníků. Shromáždění vlastníků určí výši příspěvků od vlastníků jednotek. Na základě schváleného rozpočtu stanoví výbor společenství popřípadě správce jednotlivým vlastníkům výši měsíčních záloh na náklady spojené se správou domu, které jsou povinni hradit na jeho účet v termínu stanoveném shromážděním vlastníků.

4. Náklady na správu domu představují zejména:

- a) náklady na údržbu a opravy a výdaje na rekonstrukce a modernizace společných částí domu,
- b) daň z nemovitostí,
- c) pojištění domu,
- d) náklady spojené s pozemkem příslušejícím k domu (nájem, údržba, úklid chodníků apod.),
- e) náklady na správce domu,
- f) spotřeba energií ve společných částech domu,
- g) další náklady.

5. Vyúčtování záloh na náklady spojené se správou domu provede výbor společenství popřípadě správce každoročně nejpozději do 3 měsíců po skončení kalendářního roku. Vzájemné vypořádání přeplatků a nedoplatků se provede nejpozději do 1 měsíce po vyúčtování. Nevýčerpaný zůstatek zálohy na opravy, rekonstrukce a modernizace domu se s jednotlivými vlastníky nevypořádává a převádí se do dalšího roku.

6. Vlastníci jednotek jsou povinni platit na účet společenství případně správce zálohy na úhradu za plnění poskytovaná s užíváním jednotky (dále jen "služby"), a to ve stejném termínu jako zálohy na náklady spojené se správou domu. Při stanovení výše záloh, způsobu a termínů jejich vyúčtování postupuje výbor společenství popřípadě správce v souladu se zvláštními předpisy (pokud je v domě alespoň jeden nepřevedený byt postavený podle předpisů o finanční, úvěrové a jiné pomoci družstevní výstavbě podle vyhl. č. 85/1997 Sb.). V ostatních případech na základě dohody všech jednotek. Vzájemné vypořádání přeplatků a nedoplatků z vyúčtování služeb se provede nejpozději do 1

měsíce po vyúčtování.

7. Zálohy podle bodů 3 a 6 při změně vlastníka jednotky během kalendářního roku se nevypořádávají (původní vlastník jednotky a nabyvatel se vypořádají vzájemně).

8. Podrobnosti týkající se těchto pravidel jsou řešeny smlouvou o správě společných částí domu.

VIII. Pravidla pro správu společných částí domu, označení správce (§ 4 odst. 2 písm. h) zákona)

1. Současným správcem budovy je TOMMI – holding, spol. s r.o., se sídlem U Svobodárny 1110/12, Praha 9, 190 00, IČ 452 80 355.

Práva a povinnost správce jsou podrobně vymezeny v mandátní smlouvě.

Správce může být fyzická osoba, která má k činnosti oprávnění podle zákona, nebo právnická osoba, která je způsobilá činnost vykonávat podle zákona, původní vlastník.

Správou společných částí domu se rozumí:

- a) technicko-administrativní správa domu
- b) sjednávání smluv, souvisejících se správou, údržbou, opravami a úpravami společných částí domu
- c) zajišťování služeb, spojených s užíváním jednotek a společných částí domu
- d) vnitřní činnosti společenství spojené se správou domu a pozemků

2. Vzájemné vztahy vlastníků jednotek, jejich práva a povinnosti jsou určeny zákonem, občanským zákoníkem, tímto prohlášením a stanovami společenství vlastníků s právní subjektivitou.

3. Společenství musí alespoň jednou ročně konat shromáždění, na kterém projednává záležitosti správy společných částí domu a pozemků a schvaluje účetní uzávěrku společenství.

4. Shromáždění je schopné usnášení, jsou-li přítomni vlastníci jednotek, kteří mají většinu hlasů. K přijetí usnesení je zapotřebí nadpoloviční většiny přítomných hlasů, pokud není třeba kvalifikované většiny podle zákona nebo stanov společenství.

5. Při hlasování je rozhodující velikost spoluvlastnických podílů vlastníků jednotek na společných částech domu.

6. Vlastník jednotky se podílí na správě domu v rozsahu, který odpovídá jeho spoluvlastnickému podílu na společných částech domu, není-li mezi vlastníky jednotek dohodnuto jinak.

7. Vlastník jednotky má právo užívat jednotku tak, aby nebyla dotčena práva ostatních vlastníků jednotek v domě. Dále má právo spoluužívat prostory určené ke společnému užívání a všechny společné části domu a pozemku, pokud neslouží pouze některým vlastníkům jednotek.

8. Bytové jednotky v domě jsou určeny výhradně k bydlení. Každá změna takto stanoveného účelu vyžaduje souhlas všech vlastníků jednotek.

9. Před nařízeným prodejem jednotky projedná společenství s vlastníkem jednotky neplnění povinností. Nedojde-li ve lhůtě 60 dnů ode dne projednání k nápravě, upozorní společenství písemně vlastníka jednotky na možnost podání žaloby k soudu.

10. Na společné vlastnictví se musí uzavřít nejméně toto pojištění:

- a) živelní
- b) odpovědnostní

Prohlášení vlastníka je vyhotoveno ve třech originálních výtiscích, z nichž dva obdrží katastrální úřad a jeden výtisk vlastník budovy po zaregistrování katastrálním úřadem.

IX. Přílohy

Půdorysy všech podlaží a jejich schémata určující polohu jednotky a společných částí domu, s údaji o podlahových plochách jednotek.

v Praze dne 13-11-2009



starosta městské části Praha 10 – Mgr. Vladislav Lipovský

**Příloha č.1 k Prohlášení vlastníka domů
č.p.753, 794, 801, 806, 807 na jednotky**

ČÍSLO POPISNÉ: 753, 794, 801, 806, 807

ULICE: VRŠOVICKÁ, KIŠINĚVSKÁ, VLADIVOSTOCKÁ

KAT.ÚZEMÍ: VRŠOVICE

OBEC: PRAHA 10



- BYTOVÉ JEDNOTKY



- SPOLEČNÉ PROSTORY



- BEZPODLAHOVÉ PLOCHY



- NEBYTOVÝ PROSTOR



- BALKONY, TERASY

1.P.P.
Vladivostocká 5

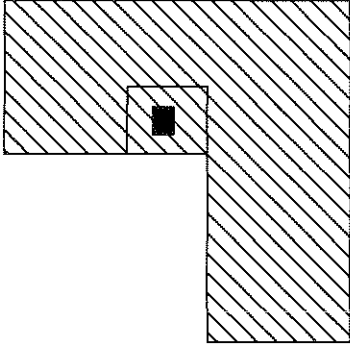

1.P.P. Vršovická 76
1.N.P. Klišíněvská 8
Klišíněvská 6
Klišíněvská 4
Vladivostocká 5

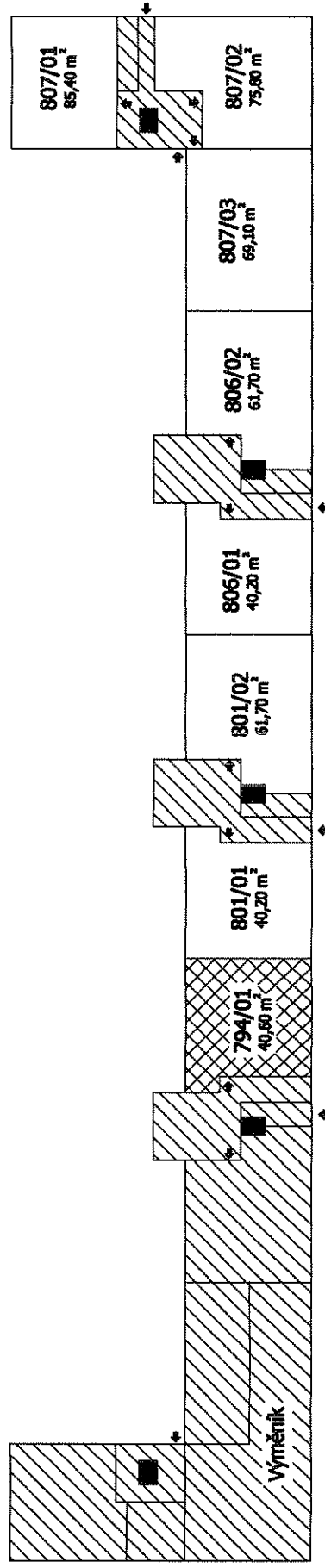

1.N.P.

Vršovická 76

2.N.P.

Kišíněvská 8

Kišíněvská 6

Kišíněvská 4

Vladivostocká 5

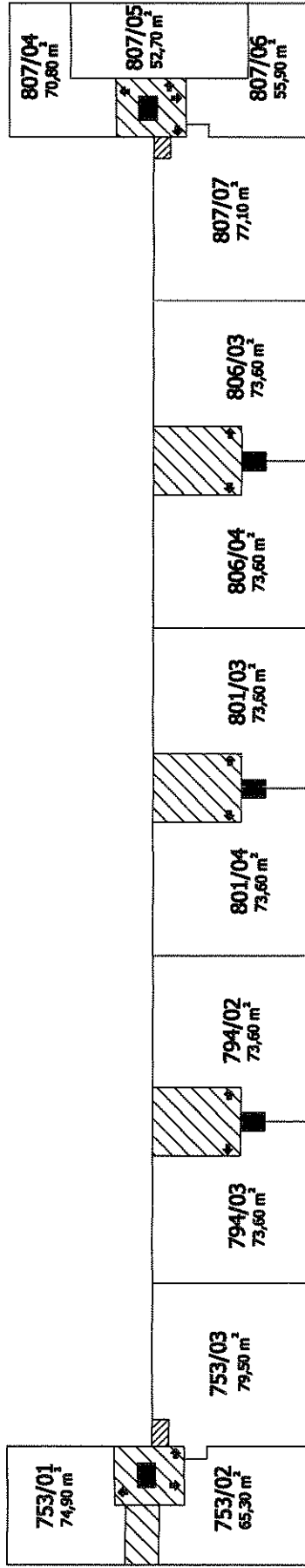

2.N.P.

Vršovická 76

3.N.P.

Kišíněvská 8

Kišíněvská 6

Kišíněvská 4

Vladivostocká 5

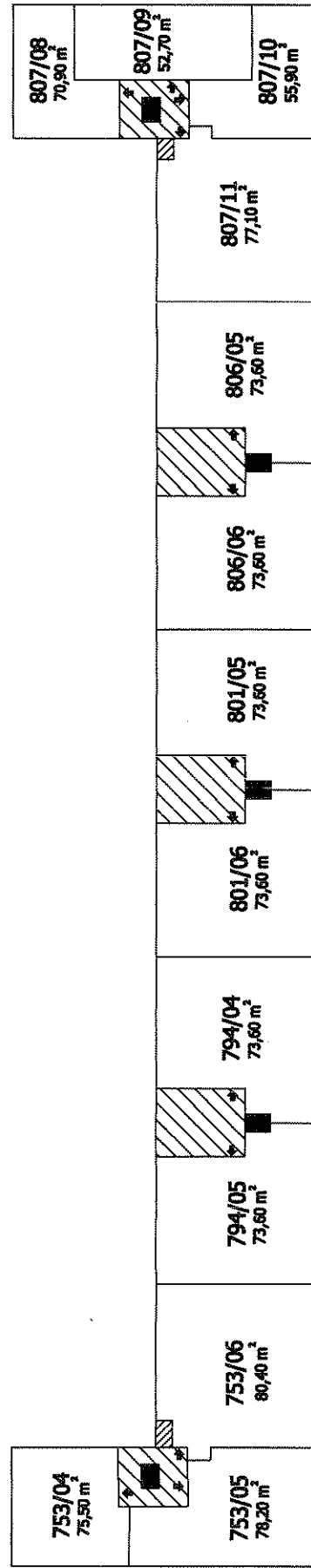

3.N.P.

Vršovická 76

4.N.P.

Kišíněvská 8

Kišíněvská 6

Kišíněvská 4

Vladivostocká 5

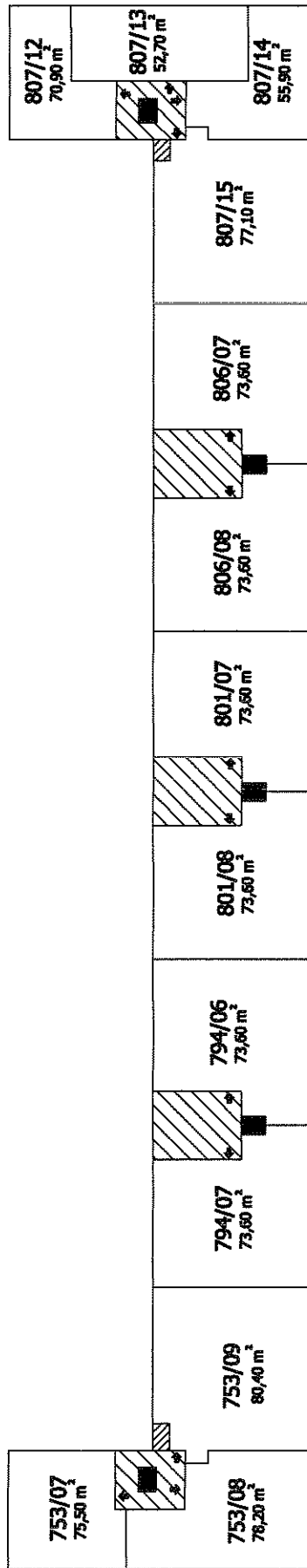

4.N.P.

Vršovická 76

5.N.P.

Kišíněvská 8

Kišíněvská 6

Kišíněvská 4

Vladivostocká 5

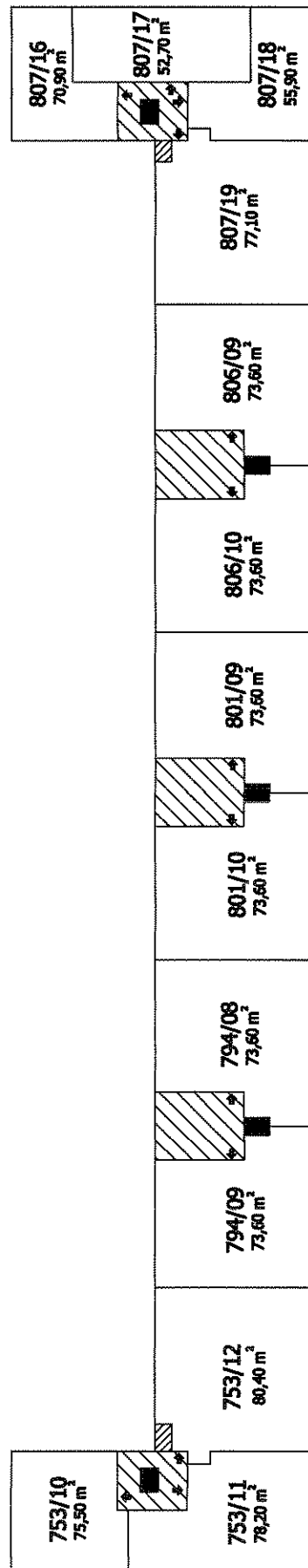

5.N.P.

Vršovická 76

6.N.P.

Kišíněvská 8

Kišíněvská 6

Kišíněvská 4

Vladivostocká 5

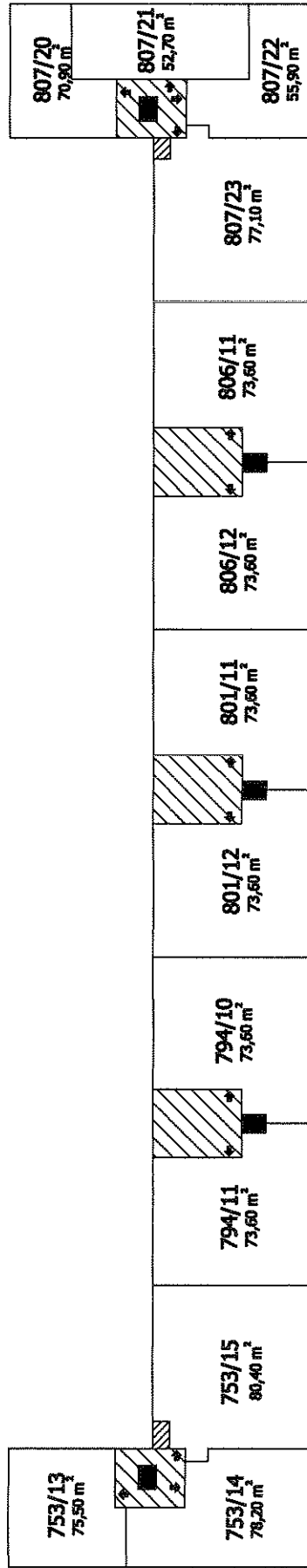

6.N.P.

Vršovická 76

7.N.P.

Kišíněvská 8

Kišíněvská 6

Kišíněvská 4

Vladivostocká 5

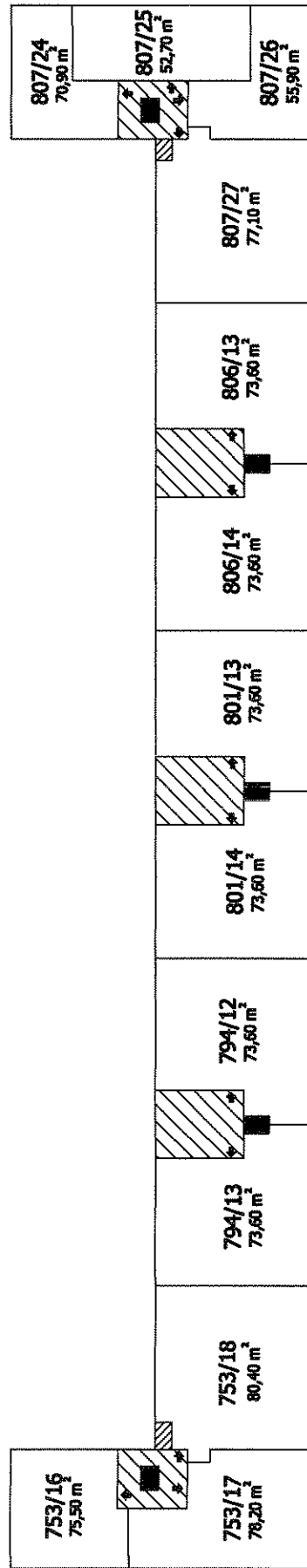

7.N.P.

Vršovická 76

8.N.P.

Kišiněvská 8

Kišiněvská 6

Kišiněvská 4

Vladivostocká 5

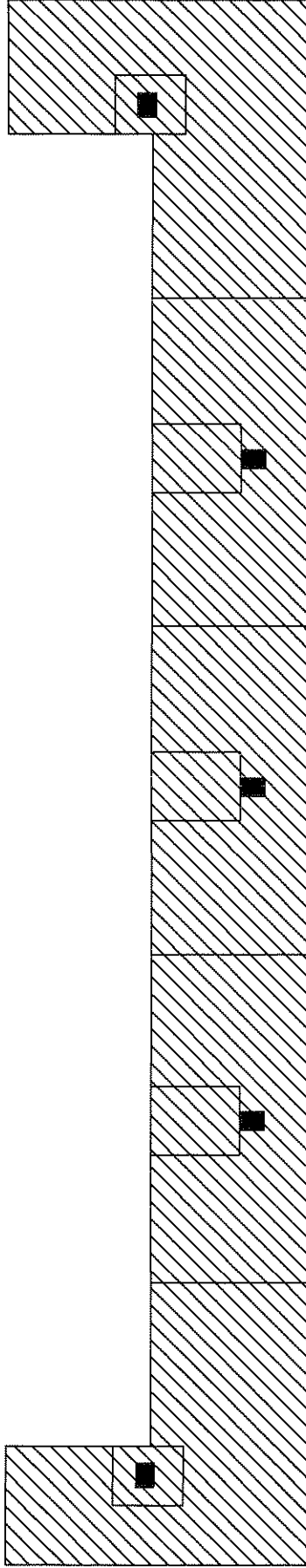

Výkaz dosavadního a nového stavu údajů katastru nemovitostí

Dosavadní stav			Nový stav												
Označení pozemku parcelním číslem	Výměra parcely		Druh pozemku Způsob využití	Označení pozemku parcelním číslem	Výměra parcely		Druh pozemku Způsob využití	Nabyv.	Způsob určení výměr	Porovnání se stavem evidence právních vztahů					Označení dílu
	ha	m ²			ha	m ²				Díl přechází z pozemku označ. v	číslo	Výměra dílu			
										kat.nemovit.	díl.pozem.evid.	LV	ha	m ²	
1841	21 26	ost. plocha zeleň	1841/3	17 34	ost. plocha zeleň	1	2	1841			1035		17 34		
			1841/4	3 92	ost. plocha zeleň	2	2	1841			1035		3 92		
1846/13	4 55	zast. plocha obj. bydlení	1846/13	3 29	zast. plocha bytový dům	1	2	1846/13			1035		3 29		
			1846/23	1 26	zast. plocha jiná stavba	3	2	1846/13			1035		1 26		
	25 81			25 81											

Seznam souřadnic (S-JTSK)

č.bodu	Y (m)	X (m)
1	739441.57	1045469.68
2	739438.96	1045484.43
3	739446.57	1045485.86
4	739445.14	1045494.14
5	739441.64	1045513.84
6	739439.41	1045526.83
7	739437.79	1045535.00
8	739431.63	1045535.19
9	739428.79	1045551.41
10	739431.24	1045537.46
60-183	739430.72	1045540.44
60-184	739429.96	1045544.83
60-460	739440.41	1045484.66

Dělit nebo scelovat pozemky lze jen na základě územního rozhodnutí, pokud podmínky pro ně nejsou stanoveny jiným rozhodnutím nebo opatřením.

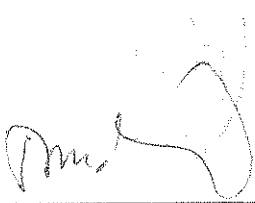
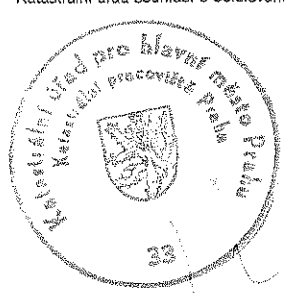
<p>GEOMETRICKÝ PLÁN pro: rozdělení pozemku</p> <p>Zhotovil: Geotech - Ing. J. Bendík, IČO: 41141199 Devonská 3, 152 00 Praha 5, tel: 251 815 860</p> <p>Číslo plánu: 1039-81/2006</p> <p>Okres: Praha</p> <p>Obec: VRŠOVICE</p> <p>Mapový list: DKM</p> <p>Kód způsobu určení výměr: 2 - ze souř. v S-JTSK 1 - jiným číselným způsobem 0 - graficky</p> <p>Dosavadním vlastníkům pozemků byla poskytnuta možnost seznámit se v terénu s průběhem navrhovaných nových hranic, které byly označeny předepsaným způsobem: zdmi</p>	<p>Náležitostmi a přesností odpovídá právním předpisům.</p> <div style="text-align: center;">  </div> <p>Geom. plán ověřil úředně oprávněný zeměměřický inženýr: Ing. Jan Bendík</p> <p>Dne: 7.8.2006 Číslo: 81/2006</p> <p>Úředně oprávněný zeměměřický inž. odpovídá za odbornou úroveň geom.plánu, za dosažení předepsané přesnosti a za správnost a úplnost náležitostí podle právních předpisů.</p>	<p>Katastrální úřad souhlasí s očíslováním parcel.</p> <div style="text-align: center;">  </div> <p>Souhlas katastrálního úřadu potvrdil: Ing. Ludmila Mozová</p> <p>Dne: 2.8.2006</p> <p>Číslo: - 3415 / 2006</p> <p>Jeden výtisk geometrického plánu a předepsané přílohy jsou uloženy u katastrálního úřadu.</p>
---	--	---

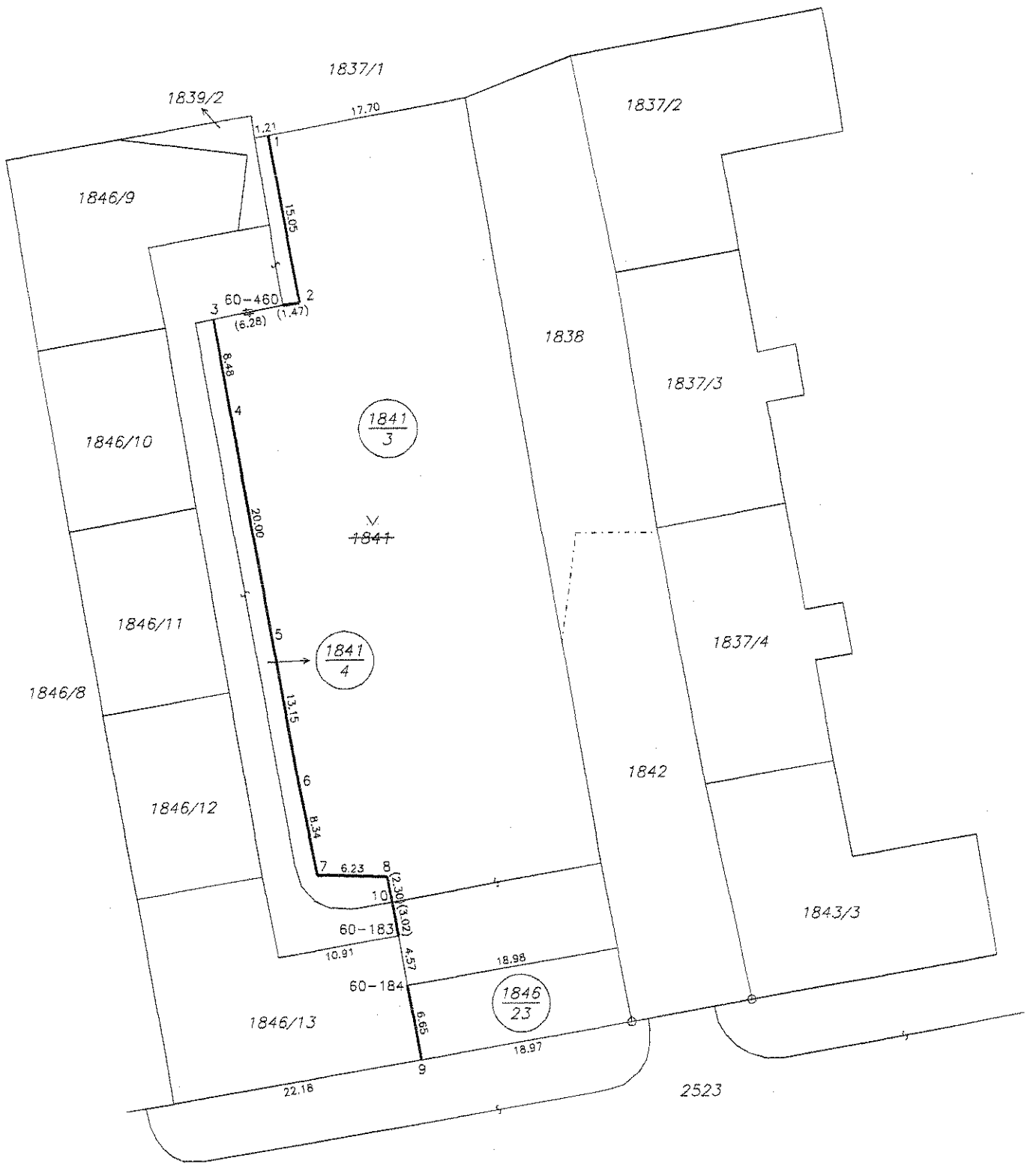

1846/9

1837/1

1837/2

1839/2

17.70

3 60-460
(6.28) (1.47)

1846/10

1838

1837/3

1841
3

V
1841

1846/11

1837/4

1841
4

1846/8

1842

1846/12

1843/3

60-183

1846/13

60-184

1846
23

2523

22.16

18.97

18.95

6.23

10.91

12.30 (3.07)

4.57

6.65

9

10

8

7

6

5

4

3

2

1

